La micro, pequeña y mediana empresa

principales
características

Biblioteca de la
micro, pequeña y mediana
empresa **7**



nacional financiera

INEGI

INSTITUTO NACIONAL DE ESTADÍSTICA
GEOGRAFÍA E INFORMÁTICA

La micro, pequeña y mediana empresa

principales
características

Biblioteca de la
micro, pequeña y mediana
empresa **7**



nacional financiera

INEGI

INSTITUTO NACIONAL DE ESTADÍSTICA
GEOGRAFÍA E INFORMÁTICA

D.R. Nacional Financiera, S.N.C., 1993

Primera edición

I.S.N.B. 968-6651-45-4

Responsable de la Publicación

Dirección de Desarrollo Empresarial

Responsable de la Edición

Subdirección de Publicaciones

Apartado Postal 20-800

01020 México, D.F.

Impreso en México.

CONTENIDO

INTRODUCCION	5
METODOLOGIA	9
1. OBJETIVOS	11
General	
Específicos	
2. DISEÑO CONCEPTUAL	11
Población objeto de estudio	
Unidades de análisis	
Cobertura geográfica	
3. DISEÑO ESTADISTICO	12
Marco muestral	
Diseño muestral	
RESULTADOS	13
1. UNIVERSO ECONOMICO Y POBLACION OBJETO DE ESTUDIO	15
a) La micro, pequeña y mediana empresa en el contexto empresarial del país.	
b) Distribución de las empresas	
Distribución por tamaño	
Distribución por sector	
Distribución por región geográfica	
2. CARACTERISTICAS GENERALES DE LA POBLACION EN ESTUDIO	17
a) Edad de los empresarios y las empresas	
b) Escolaridad	
c) Sexo	
d) Ubicación de la empresa	
e) Estabilidad de la empresa	
f) Tipo de organización	
g) Regulación y registro	
h) Membresía gremial	
3. OPERATIVIDAD DE LA EMPRESA	24
a) Factores considerados para determinar costos y precio de venta	
b) Promoción del producto	
c) Maquinaria y equipo	
d) Inversión	
e) Mercado	
f) Administración	
4. CAPACITACION Y ASISTENCIA TECNICA EMPRESARIAL	30
a) Necesidades y disposición hacia la capacitación	
b) Necesidades y disposición hacia la asistencia técnica empresarial	

5. FINANCIAMIENTO	32
a) Solicitud de crédito	
b) Instancias a las que se solicitó crédito	
c) Obstáculos en la tramitación de créditos	
d) Razón de no obtención del crédito	
e) Obtención del crédito	
f) Aplicación del crédito	
g) Necesidades actuales de financiamiento	
6. PERSPECTIVAS DE DESARROLLO	36
a) Situación de las empresas	
b) Crecimiento	
c) Satisfacción del cliente	
d) Concepto de calidad	
e) Expectativas ante el Tratado de Libre Comercio	
7. RESULTADOS EN EL SECTOR MANUFACTURERO	41
a) Universo económico y población objeto de estudio en el Sector Manufacturero	
b) Características generales de la población de estudio en el Sector Manufacturero	
c) Operatividad de la empresa en el Sector Manufacturero	
d) Capacitación y asistencia técnica empresarial en el Sector Manufacturero	
e) Financiamiento en el Sector Manufacturero	
f) Perspectivas de desarrollo en el Sector Manufacturero	
8. RESULTADOS EN EL SECTOR CONSTRUCCION	61
a) Universo económico y población objeto de estudio en el Sector Construcción	
b) Características generales de la población de estudio en el Sector Construcción	
c) Operatividad de la empresa en el Sector Construcción	
d) Capacitación y asistencia técnica empresarial en el Sector Construcción	
e) Financiamiento en el Sector Construcción	
f) Perspectivas de desarrollo en el Sector Construcción	
9. RESULTADOS EN EL SECTOR COMERCIO	81
a) Universo económico y población objeto de estudio en el Sector Comercio	
b) Características generales de la población de estudio en el Sector Comercio	
c) Operatividad de la empresa en el Sector Comercio	
d) Capacitación y asistencia técnica empresarial en el Sector Comercio	
e) Financiamiento en el Sector Comercio	
f) Perspectivas de desarrollo en el Sector Comercio	
10. RESULTADOS EN EL SECTOR SERVICIO	101
a) Universo económico y población objeto de estudio en el Sector Servicio	
b) Características generales de la población de estudio en el Sector Servicio	
c) Operatividad de la empresa en el Sector Servicio	
d) Capacitación y asistencia técnica empresarial en el Sector Servicio	
e) Financiamiento en el Sector Servicio	
f) Perspectivas de desarrollo en el Sector Servicio	

Introducción

INTRODUCCION

La dinámica del cambio económico que experimenta nuestro país, obliga a sus diferentes instituciones a acelerar su transformación.

Nacional Financiera, como parte importante de este proceso, ha orientado sus acciones para atender, de manera eficiente, a los sectores productivos, en especial a la micro, pequeña y mediana empresa. En el aspecto financiero, mediante nuevos dispositivos para simplificar y acelerar los procesos, y como parte de su modernización con capacitación y asistencia técnica.

Dentro de este concepto, se hace fundamental conocer en profundidad las características y necesidades de este segmento empresarial; por esta razón, Nacional Financiera (Nafin)¹ en coordinación con el Instituto Nacional de Estadística, Geografía e Informática (INEGI),² decidió llevar a cabo el presente estudio, con la intención de conocer el perfil del empresario de los micro, pequeños y medianos negocios, así como las características de su quehacer empresarial y sus perspectivas de desarrollo ante los cambios en la política económica del país, en los sectores de Manufactura, Construcción, Comercio y Servicio.

Vale la pena destacar que el presente esfuerzo tiene como antecedente a la Encuesta de la Industria Pequeña y Mediana, levantada en 1985 entre ambas instituciones, en donde se captó valiosa información sobre el sector industrial en aspectos de producción y de organización. Asimismo, Nafin desarrolló una encuesta a nivel piloto en 1991, para conocer las características de los micro y pequeños empresarios de la zona metropolitana de la ciudad de México.

La información que aquí se presenta, se espera servirá no sólo para los propósitos específicos para los que fue diseñada, sino que también habrá de servir a otras instituciones públicas y privadas, así como a investigadores sociales, para el análisis, diseño y ajuste de políticas específicas.

1 La coordinación de este trabajo estuvo a cargo de: Lic. Lourdes del Río Pesado, Lic. Adán G. González G., Lic. Margarita Olvera Esquinaca y el Lic. Andrés Viesca Marín.

2 Se contó con la colaboración del: Lic. Netzahualcóyotl Andrade S. Ing. Juan José Ríos F., Lic. Carlos Sandoval O. y del Lic. Roberto Tovar S.

Metodología

- Objetivos
- Diseño Conceptual
- Diseño Estadístico

1. OBJETIVOS

General

Identificar a través de una encuesta de opinión, habilidades, experiencia, obstáculos para el desarrollo y disposición al cambio del empresario del micro, pequeño y mediano negocio, así como conocer las características de su quehacer empresarial con el fin de diseñar programas de capacitación, asistencia técnica y financiamiento, que permitan adecuar los recursos a sus necesidades actuales.

Específicos

1. Identificar las características generales de los empresarios que pertenecen a estos sectores y tamaños de empresas.
2. Conocer la forma en que los empresarios organizan y operan sus negocios.
3. Conocer más sobre sus necesidades y disposición hacia la capacitación y asistencia técnica.
4. Identificar obstáculos, utilización y otros aspectos relacionados con el financiamiento.
5. Conocer algunas perspectivas de desarrollo a futuro que tienen los empresarios ante los cambios en la política económica del país.

2. DISEÑO CONCEPTUAL

Población objeto de estudio

Esta constituida por cuatro sectores de actividad económica: Manufactura, Construcción, Comercio y Servicio, definidos de acuerdo con las recomendaciones internacionales de la Organización de las Naciones Unidas (ONU), en la Clasificación Industrial Internacional Uniforme (CIU) y la actual Clasificación Mexicana de Actividades y Productos (CMAP) de los Censos Económicos Nacionales de 1989. Además de tres tamaños: Microempresas, Pequeña Empresa y Mediana Empresa, definidos de acuerdo con la clasificación de la Secretaría de Comercio y Fomento Industrial (Secofi), tomando como base el volumen anual de ventas y el número total de personal ocupado, dicha clasificación es la siguiente:

Microempresas: son los pequeños negocios (en cualesquiera de los cuatro giros) que manejan un máximo de 110 salarios mínimos anuales (zona A) como nivel de venta anual y que tienen de uno a quince empleados como máximo.

Pequeñas Empresas: son las empresas que manejan de 111 salarios mínimos anuales (zona A) a 1,115 salarios por ventas anuales y de 16 a 100 empleados.

Medianas Empresas: son las empresas que manejan un volumen anual de ventas de 1,116 salarios mínimos anuales a 2,010 y de 101 a 250 empleados.

Unidades de análisis

El estudio está dirigido a captar información de los establecimientos y/o empresas pertenecientes a cualquiera de los cuatro sectores mencionados anteriormente. Se consideró como establecimientos y/o

empresas, a la unidad estadística definida así, de acuerdo con las recomendaciones internacionales de la ONU y la Organización Internacional del Trabajo (OIT).

Cobertura geográfica

La encuesta generó información de los cuatro sectores y tres tamaños con una cobertura nacional y regional. La cobertura por región se ajusta a la división o agrupación establecida en el INEGI en sus Direcciones Regionales.

3. DISEÑO ESTADISTICO

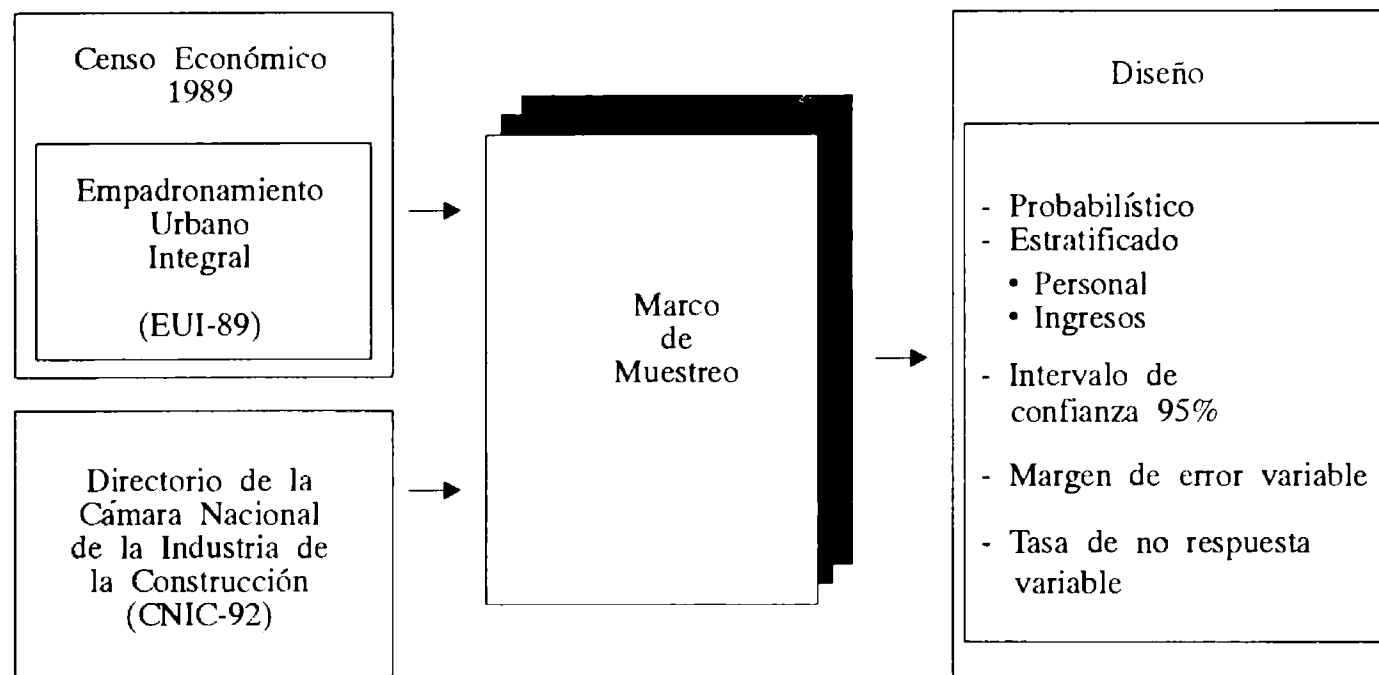

Marco muestral

Para los sectores de Comercio, Servicio y Manufactura se utilizó el Directorio de Empadronamiento Urbano Integral (EUI), de los Censos Económicos Nacionales de 1989 para el sector Construcción se empleó como referencia el Directorio de Socios Afiliados a la Cámara Nacional de la Industria de la Construcción (CNIC) 1991-1992.

Diseño muestral

Se elaboró un diseño estadístico probabilístico, estratificado y sistemático para cada sector, con un intervalo de confianza del 95% en todos los casos; un margen de error (R) y tasa de no respuesta (TNR) variable, dependiendo del sector en estudio. La información se recopiló mediante una selección en forma aleatoria a un grupo de empresas de los cuatro sectores de actividad, teniendo como base los directorios del EUI y la CNIC.

El tamaño de muestra fue de 13,573 empresas para el total de los sectores.

NOTA: En algunos de los cuadros (*) el total de la suma es de más del 100%, ya que el reactivo considera más de una opción de respuesta.

Resultados

- Universo Económico y Población Objeto de Estudio
- Características Generales de la Población en Estudio
- Operatividad de la Empresa
- Capacitación y Asistencia Técnica Empresarial
- Financiamiento
- Perspectivas de Desarrollo

1. UNIVERSO ECONOMICO Y POBLACION OBJETO DE ESTUDIO

a) La Micro, Pequeña y Mediana Empresa en el contexto empresarial del país

En el contexto nacional la micro, pequeña y mediana empresa, representan el 98% del total de las empresas del país (1'316,952).

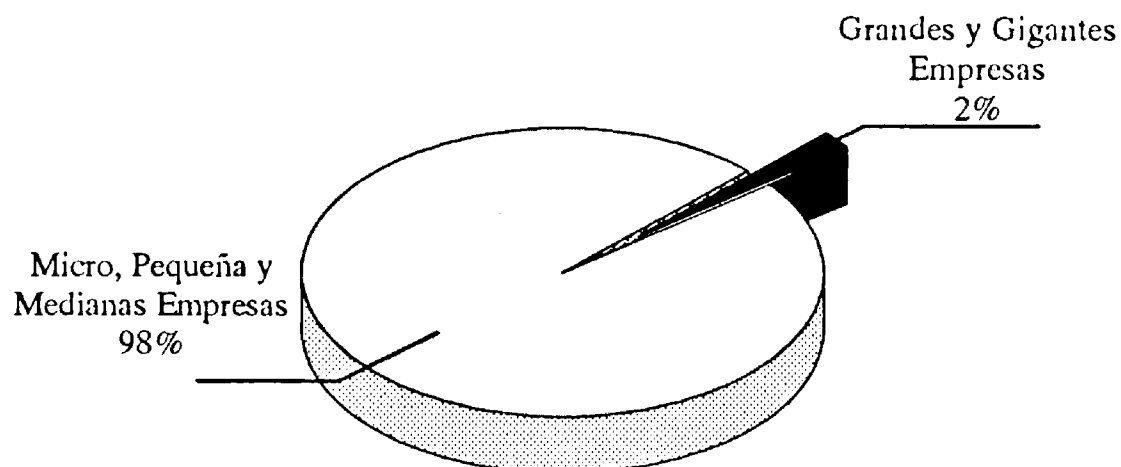

b) Distribución de las empresas

La población objeto de estudio quedó constituida por las micro, pequeñas y medianas empresas de los sectores: Manufactura, Construcción³, Comercio y Servicio⁴, incluidas en el Directorio de Empadronamiento Urbano Integral 1989, (1'194,998).

Distribución por tamaño

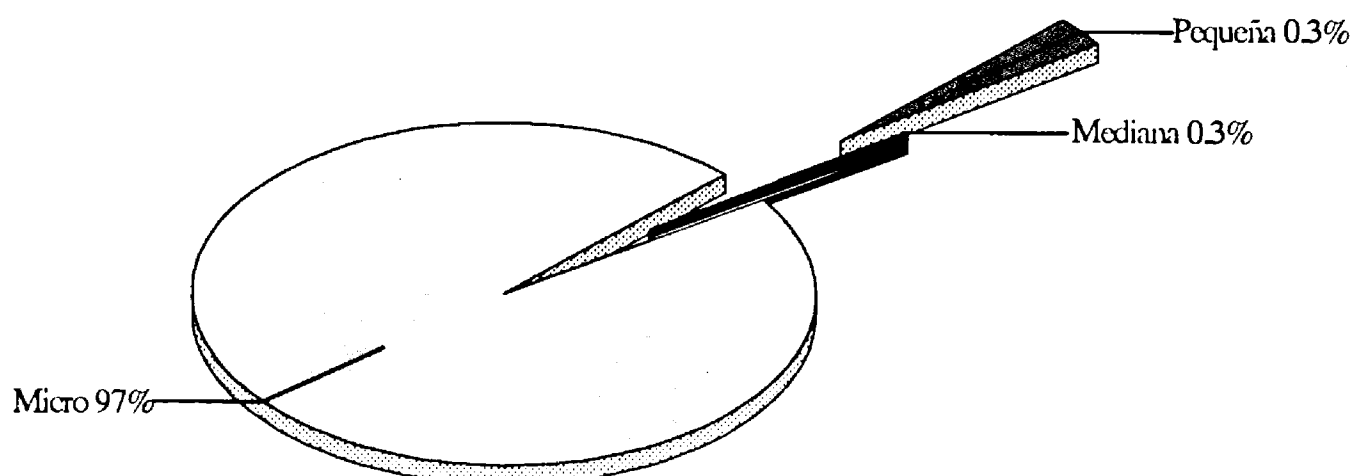

3 Se utilizó el Directorio de la Cámara Nacional de la Industria de la Construcción 1992.
4 Se excluyeron los servicios prestados por el Sector Público.

Distribución por sector

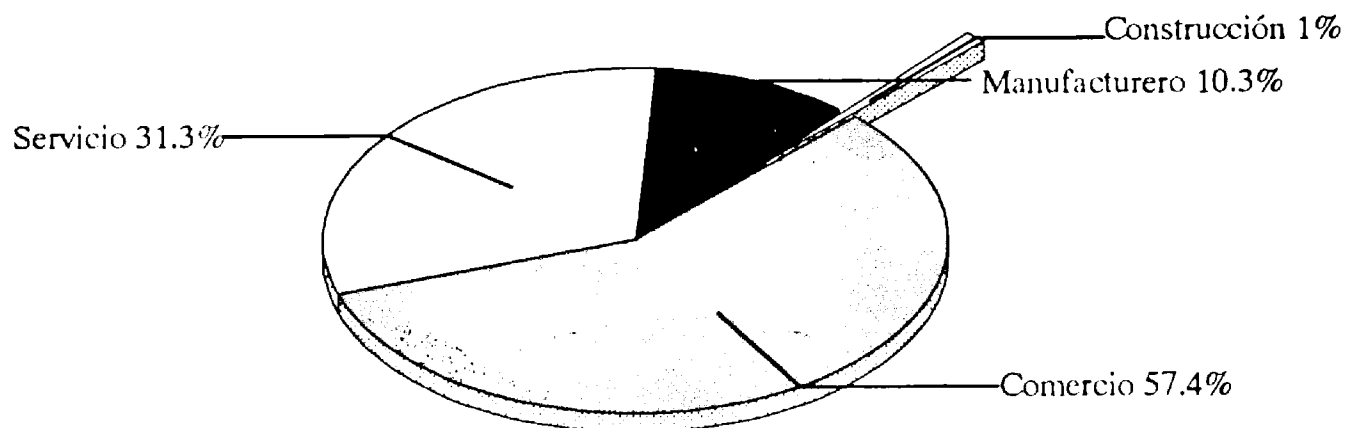

Cabe mencionar que el 3.6% de las empresas que inicialmente fueron consideradas como población objeto de estudio, quedaron excluidas por reportar ingresos y personal ocupado superiores o similares a la de las empresas grandes y gigantes.

Distribución por región geográfica



REGION	PORCENTAJE
1. Centro	21.4%
2. Noreste	11.4%
3. Occidente	11.5%
4. Noroeste	8.0%
5. Norte	5.2%
6. Centro Norte	8.6 %
7. Centro Sur	13.0%
8. Oriente	11.7 %
9. Sur	6.0%
10. Sureste	3.2%

Las micros, pequeñas y medianas empresas se distribuyeron en las 32 entidades, en cerca de 465 ciudades.

2. CARACTERISTICAS GENERALES DE LA POBLACION EN ESTUDIO

a) Edad de los empresarios y las empresas

El intervalo de edad de mayor frecuencia para los empresarios de la micro va de 36 a 40 años y de los de la mediana y pequeña empresa se encuentra entre los 31 y 35 años.

La edad promedio del empresario de la micro es 41 años mientras que en la pequeña y mediana empresa es de 39 años.

EDAD DEL EMPRESARIO			
Intervalo de edad	Tamaño de empresa		
	Micro	Pequeña	Mediana
15-20	2.0	0.3	0.0
21-25	7.0	5.8	5.3
26-30	11.2	14.5	18.0
31-35	14.4	17.3	19.5
36-40	16.1	16.6	17.3
41-45	14.0	13.5	124.1
46-50	11.3	12.0	7.9
50 y más	24.0	20.0	17.7

Cerca del 90% de las empresas medianas tienen seis años o más de estar operando. En la pequeña empresa esta proporción se ubica alrededor del 80%, y en la microempresa el 51% presentan este promedio.

Cabe resultar que casi el 24% de las microempresas tienen sólo tres años de vida.

EDAD DE LAS EMPRESAS			
Intervalo de edad	Tamaño de empresa		
	Micro	Pequeña	Mediana
Menos de un año	7.1	1.6	0.7
1-3	23.8	6.7	3.8
4-5	17.5	9.5	4.7
6-10	20.8	19.5	18.0
Más de diez	30.8	62.7	72.8

b) Escolaridad

En la microempresa el 38.3% de los encuestados tiene un nivel de escolaridad igual o menor a la primaria; en contrapartida, el de la pequeña y mediana empresa es sólo el 5.2 y 1.9% respectivamente.

TAMAÑO DE LA EMPRESA			
Nivel de escolaridad	Tamaño de empresa		
	Micro	Pequeña	Mediana
Ninguno	3.7	0.2	0.2
Primaria incompleta	15.5	1.0	0.5
Primaria completa	19.1	3.9	1.2
Secundaria incompleta	12.6	5.5	1.8
Secundaria completa	2.3	1.6	1.0
Est. com. tec. incompleto	5.9	6.5	4.1
Bachillerato incompleto	3.0	1.2	2.0
Bachillerato completo	6.6	7.8	5.1
Profesional incompleta	5.1	8.5	7.9
Profesional completa	18.3	55.4	63.4
Postgrado	2.3	6.9	11.6

Por el contrario, a medida que el tamaño de la empresa aumenta, el nivel de escolaridad de los empresarios también es mayor.

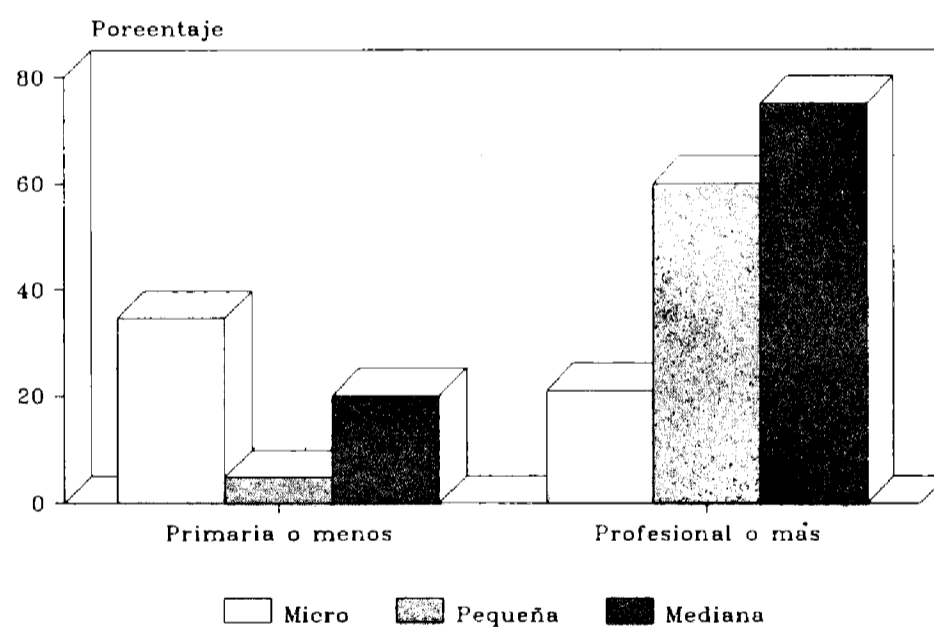

c) Sexo

En la mayoría de las empresas de los tres tamaños investigados, predomina el empresario masculino en una proporción de cuatro a uno, siendo la microempresa en donde más mujeres participan como empresarios (32%).

DISTRIBUCION PORCENTUAL			
Sexo	Tamaño de empresa		
	Micro	Pequeña	Mediana
Masculino	69.7	82.1	86.6
Femenino	32.1	17.9	13.4

PARTICIPACION DE EMPRESARIOS POR SEXO

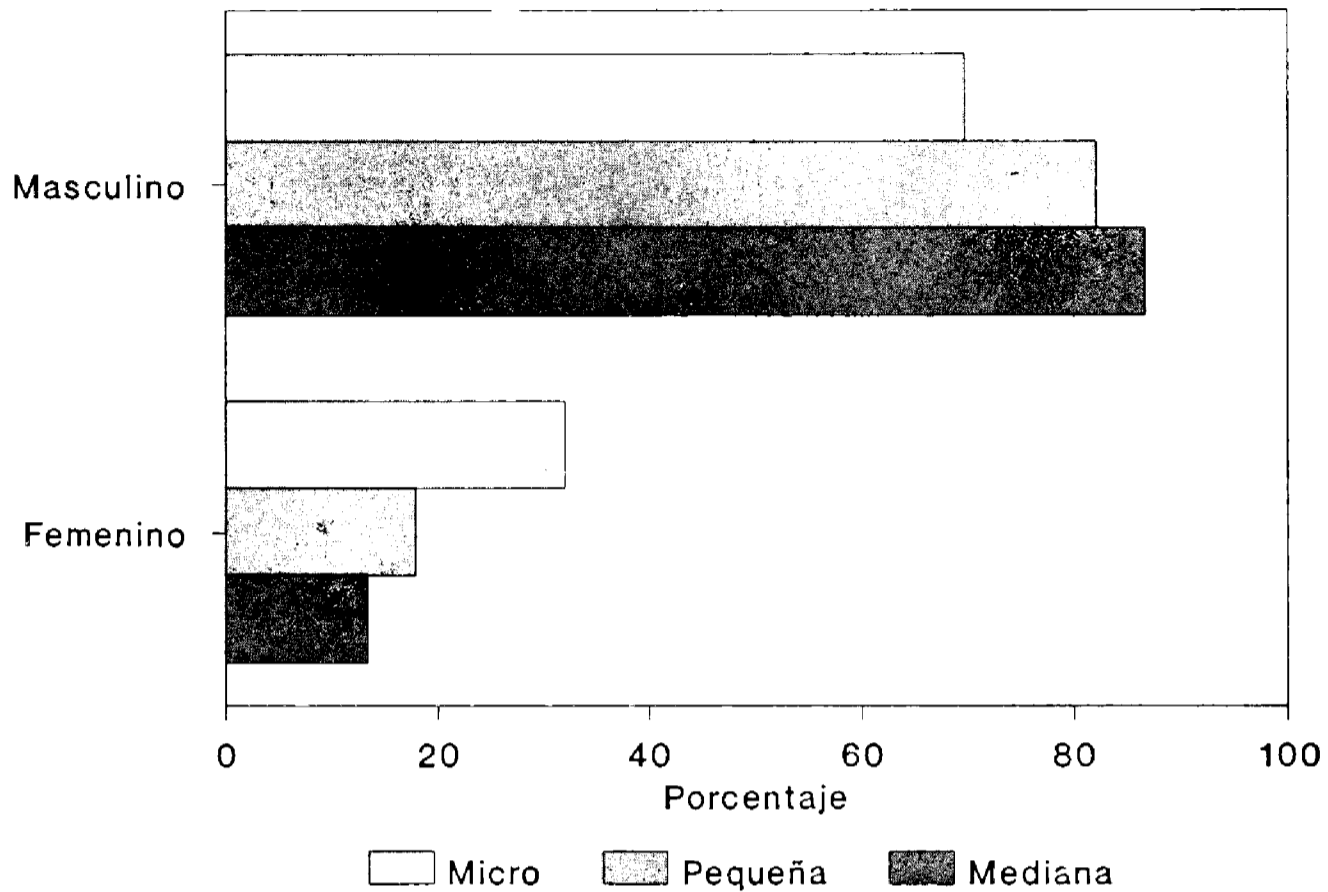

d) Ubicación de la empresa

Condición, según propiedad: el 52% de las microempresas se encuentran ubicadas en un local propio; en éstas, la mitad de los empresarios viven en el mismo local donde realizan su actividad. En la pequeña y mediana empresa la situación anterior se presenta con poca frecuencia, ya que sólo el 5 y 4% de los encuestados respectivamente, viven en el lugar de trabajo. Cabe resaltar que cerca de la mitad de los medianos empresarios son propietarios del local donde se encuentra su empresa.

Condición del lugar de trabajo	Tamaño de empresa		
	Micro	Pequeña	Mediana
Propio (ahí vive)	26.5	5.5	4.4
Propio (no vive ahí)	25.1	34.0	47.9
Rentado	41.5	56.8	44.9
Prestado	6.2	2.9	2.6
Otro	1.0	0.8	1.1

CONDICION DE LA EMPRESA SEGUN PROPIEDAD

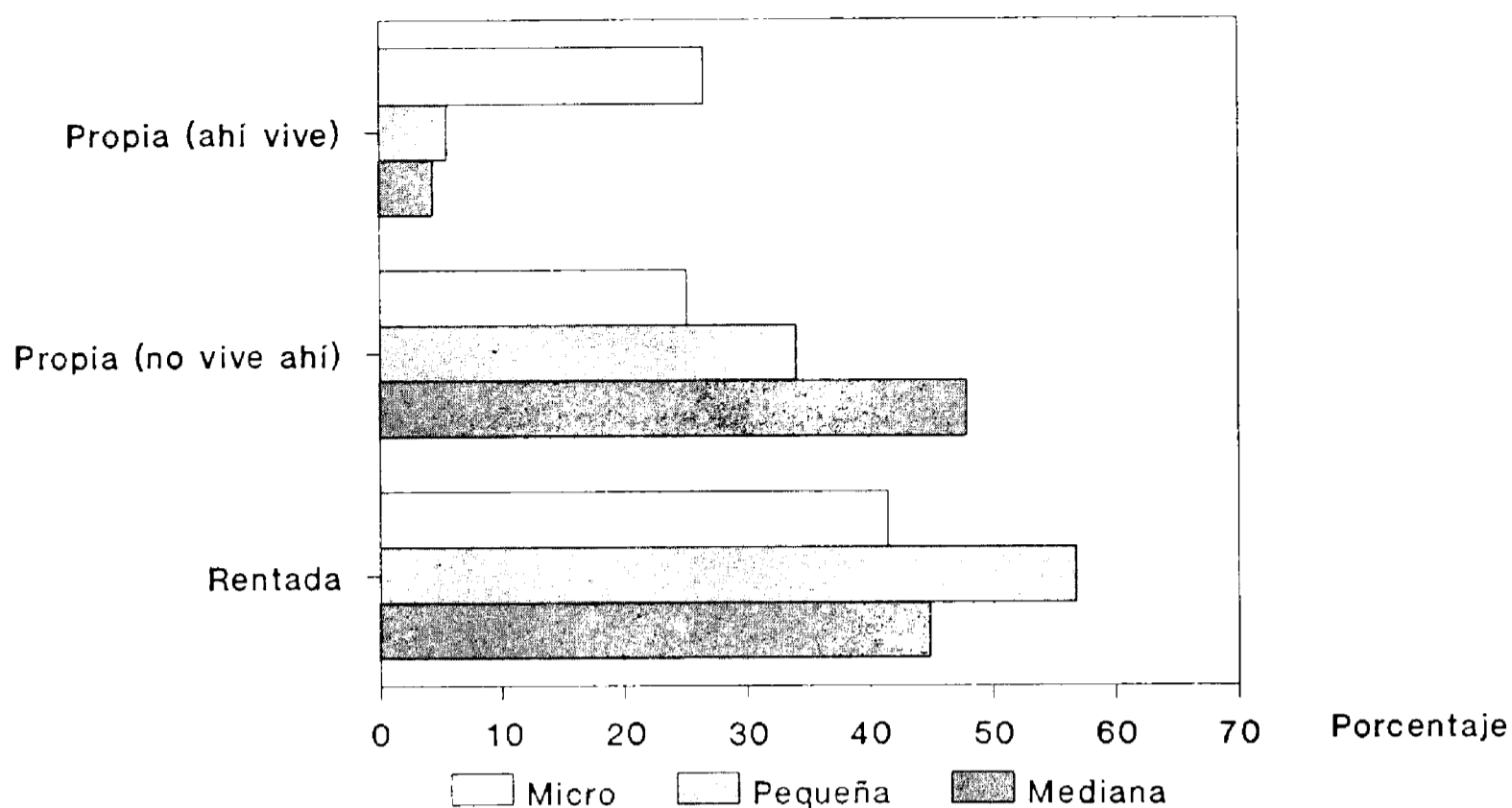

Razón de la ubicación

En opinión de la mayoría de los empresarios, las principales razones para la ubicación de la empresa fueron: el acceso a clientes, la disponibilidad de instalaciones y los servicios con los que cuenta el lugar.

(*)

Razones de ubicación	Tamaño de empresa		
	Micro	Pequeña	Mediana
Acceso a clientes	62.6	53.6	33.4
Por instalaciones	31.7	40.8	47.0
Por los servicios de la zona	18.0	34.3	37.1
Disponibilidad de mano de obra	2.7	6.2	12.4
Características de la materia prima	8.7	11.1	11.1
No encontró otra	2.2	1.6	0.3
Otros	2.1	2.6	3.9

e) Estabilidad de la empresa

En general, el porcentaje promedio de las empresas incluidas en el estudio (97%), manifestaron no haber cambiado de sector de actividad.

Cambio de actividad	CAMBIO DE ACTIVIDAD		
	Tamaño de empresa		
	Micro	Pequeña	Mediana
Sí	2.8	2.0	2.6
No	97.2	98.0	97.4

CAMBIO DE ACTIVIDAD

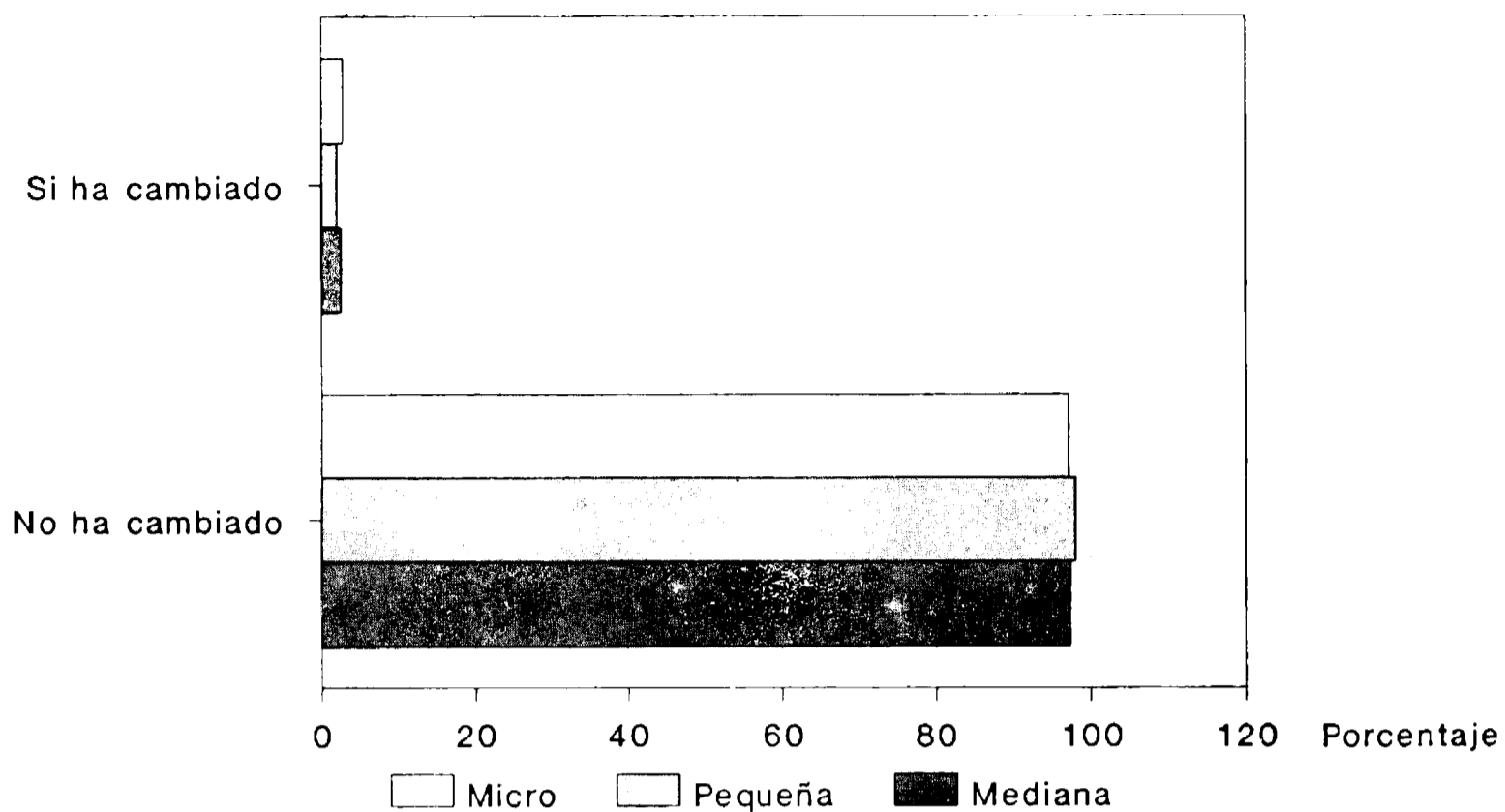

f) Tipo de organización

En la microempresa predomina el propietario único (62%) y en la pequeña y mediana empresa destaca la proporción de establecimientos cuya forma de organización son las sociedades con o sin miembros de la familia. Se observa, que la mitad de las empresas medianas están organizadas en sociedad sin miembros familiares.

TIPO DE ORGANIZACION			
Tipo de organización	Tamaño de empresa		
	Micro	Pequeña	Mediana
Propietario único	62.2	15.1	8.2
Sociedad con miembros familiares	22.9	41.2	32.7
Sociedades sin miembros familiares	7.8	36.3	51.4
Asociación civil	1.0	4.5	4.9
Otros	6.1	2.9	2.8

g) Regularización y registro

El 64% de los encuestados de la microempresa mencionó que conocen las leyes y reglamentos que norman el funcionamiento de su negocio. La proporción se incrementa considerablemente en la pequeña (91%) y mediana empresa (94%).

CONOCIMIENTO DE LEYES Y REGLAMENTOS

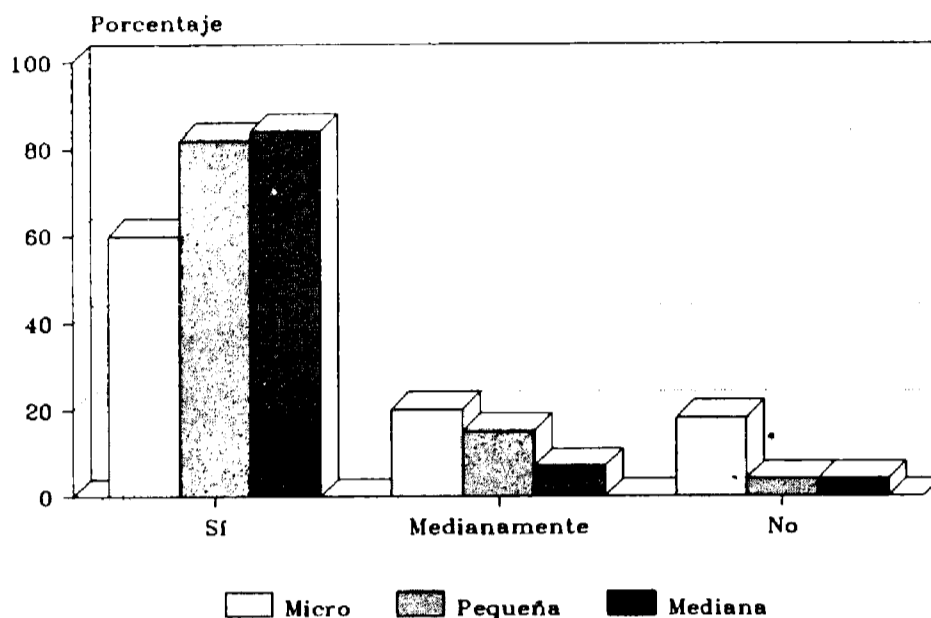

Los empresarios que desconocen las leyes y reglamentos (15% en micro, 1.2% en la pequeña y 0.7% en la mediana) mencionaron que se debe a que no tienen acceso a los mismos, no lo consideran necesario o desconocen las ventajas que ello representa.

RAZONES DEL DESCONOCIMIENTO DE LEYES Y REGLAMENTOS			
Razones de desconocimiento	Tamaño de empresa		
	Micro	Pequeña	Mediana
No tiene acceso a éstos	57.0	39.1	23.1
No es necesario	23.9	25.4	17.4
No conoce las ventajas	20.0	13.0	12.8
Inicio de operaciones	1.0	2.9	15.4
Otro	2.8	11.5	12.8

Casi la totalidad de los empresarios (95%) manifestó haber realizado los trámites necesarios para dar de alta su establecimiento.

TRAMITES DE ALTA			
Alta	Tamaño de empresa		
	Micro	Pequeña	Mediana
Sí	94.4	99.1	99.5
No	5.6	0.9	0.5

Uno de cada diez empresarios mencionó haber tenido problema para realizar los trámites de alta de su negocio. Los principales obstáculos que encontraron en esta operación fueron: trámites legales y trámites fiscales.

OBSTACULOS PARA DAR DE ALTA

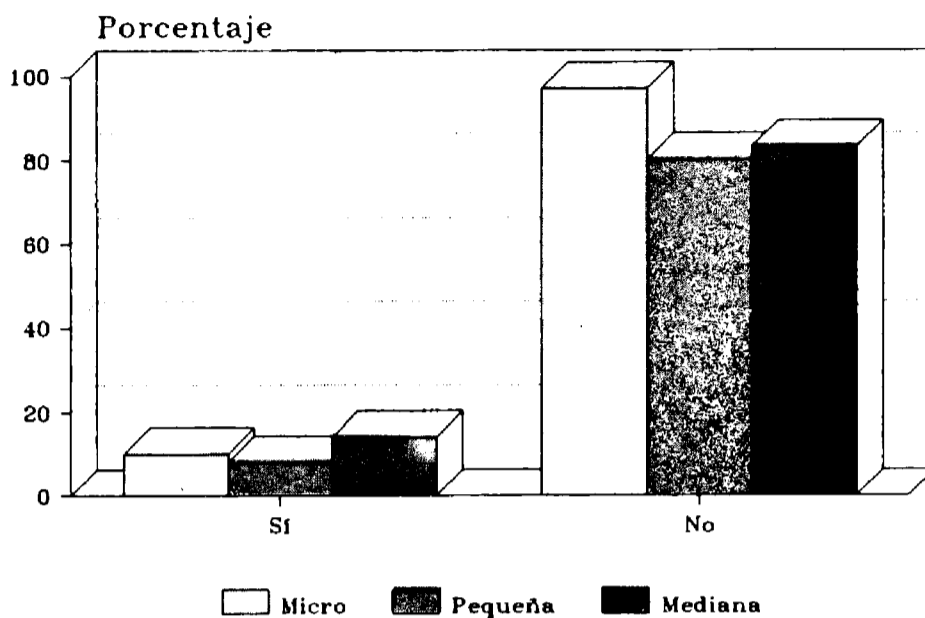

h) Membresía gremial

Sólo el 53% de las microempresas se encuentran afiliadas a una cámara o asociación, lo cual contrasta con lo reportado en la pequeña y mediana empresa en donde alrededor del 90% se encuentran agrupadas.

AFILIACION A CAMARAS Y ASOCIACIONES

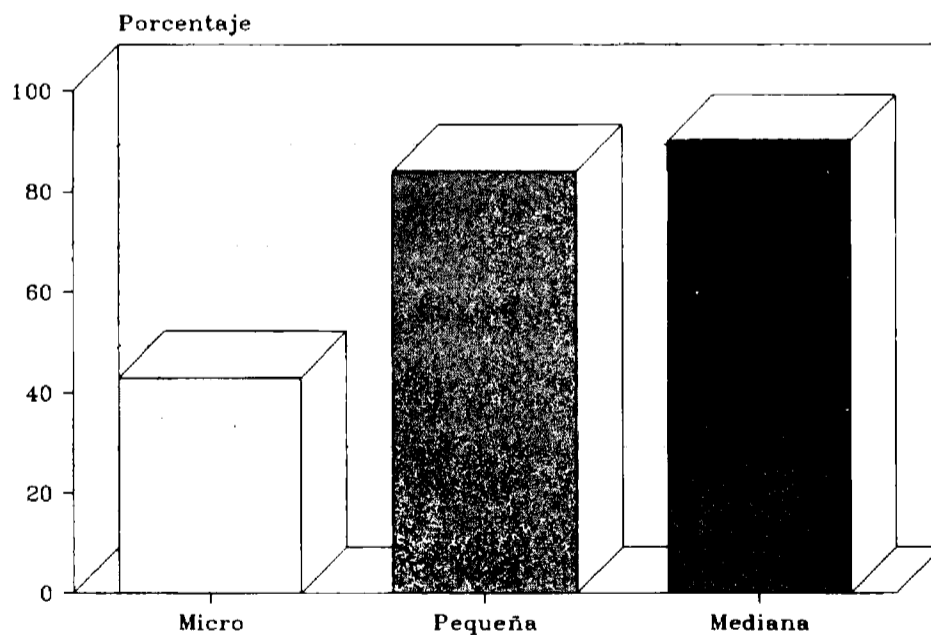

De los dirigentes de las microempresas no agremiadas, el 29% consideró que sería de utilidad pertenecer a una cámara o asociación.

3. OPERATIVIDAD DE LA EMPRESA

a) Factores considerados para determinar costos y precio de venta

Cerca del 14% de la micro, 41% de la pequeña y 46% de la mediana empresa tienen una clara noción de los criterios técnicos para fijar los precios. Sin embargo, casi el 50% de los microempresarios lo hacen en forma parcial, considerando fundamentalmente el costo de las materias primas.

(*)

CRITERIOS PARA LA FIJACION DE PRECIO			
Factores considerados	Tamaño de empresa		
	Micro	Pequeña	Mediana
Costo a materia prima	48.6	28.5	36.5
Por la competencia	20.5	19.3	19.1
Costo de mano de obra	17.5	17.3	16.8
Costos fijos	13.9	11.7	10.1
Gastos administrativos	4.0	7.6	7.8
Combinación de factores internos	13.8	41.0	45.8
Precios oficiales	4.9	4.5	5.6

CRITERIOS PARA LA FIJACION DE PRECIOS

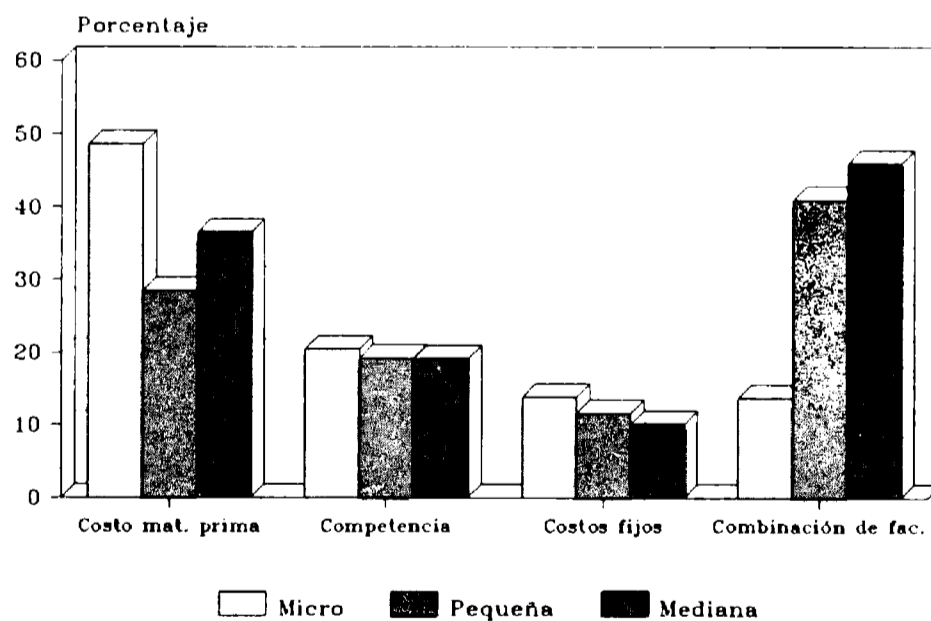

b) Promoción del producto

Más del 50% de los entrevistados no efectúan ningún tipo de propaganda para promover sus productos (presentación directa al cliente) y los que la realizan, lo hacen mediante métodos tradicionales (período y directorio telefónico principalmente).

(*)

PROMOCION DEL PRODUCTO			
Formas	Tamaño de empresa		
	Micro	Pequeña	Mediana
Presentación directa	84.1	58.4	56.8
Periódicos	4.0	22.0	20.8
Directorio telefónico	4.8	23.1	20.0
Folletos	2.7	12.4	17.0
Otros clientes	13.6	16.9	13.8
Volantes	9.1	12.9	9.3
Radio	3.6	14.5	13.3
Promoción entre distribuidores	2.0	2.3	13.4
Otros	1.0	4.2	4.4

PROMOCION DEL PRODUCTO

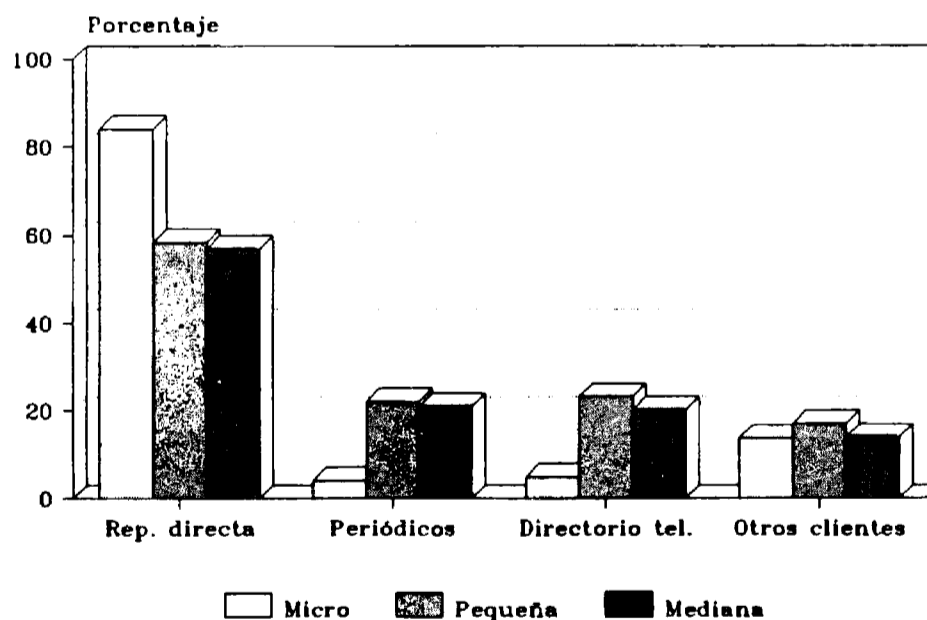

Las razones por las cuales se escogen estos medios son: por el tipo de mercado, por su efectividad o simplemente por ser lo habitual en su negocio. En las microempresas el precio es un factor determinante para la elección del medio.

ELECCION DEL MEDIO DE PROMOCION			
Razones	Tamaño de empresa		
	Micro	Pequeña	Mediana
Tipo de mercado	25.8	37.4	44.8
Efectividad	18.8	42.5	42.2
Por ser lo habitual	41.0	38.1	34.0
Por el precio	30.7	16.6	11.6
Otras	1.9	2.2	2.6

c) Maquinaria y equipo

A medida que va creciendo el tamaño de las empresas, existe mayor conciencia para ampliar o renovar los equipos, o los procesos productivos.

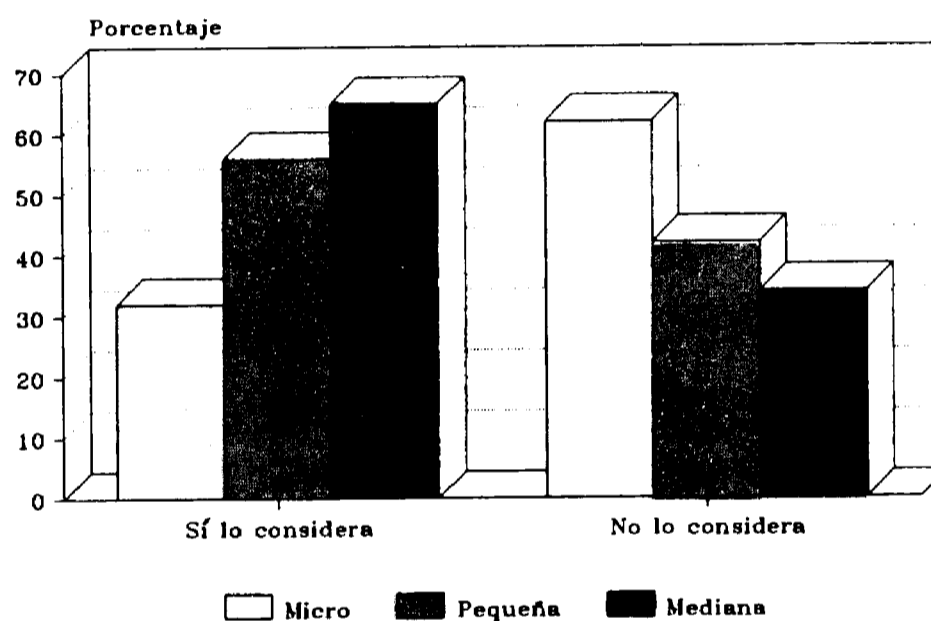

La principal dificultad para ampliar o renovar equipos y procesos productivos, en opinión de los empresarios, es el alto costo de compra o reparación.

Dificultades	Tamaño de empresa		
	Micro	Pequeña	Mediana
Alto costo de compra o reparación	82.5	75.5	69.9
Falta de capacitación de personal	3.4	6.8	7.9
Insuficiencia de oferta nacional	2.6	2.3	2.3
Desconocimiento de cómo hacerlo	3.4	1.2	2.0
Inseguridad	2.6	2.5	1.5
Problemas de financiamiento	1.0	2.8	2.0
Otros	4.5	8.9	14.4

El 48% de las micro, el 54% de las pequeñas y el 57% de las medianas empresas, manifestaron no tener tiempo ocioso en la maquinaria, equipo e instalaciones; sin embargo, un alto porcentaje de empresarios que declararon tener tiempo ocioso (31 a 46%) no utilizan dicha maquinaria y equipo en forma productiva.

EMPLEO DE MAQUINARIA Y EQUIPO			
Utilización de la maq. y equipo en tiempos ociosos	Tamaño de empresa		
	Micro	Pequeña	Mediana
La ocupa todo el tiempo	47.9	54.3	56.9
No hace nada	46.2	35.6	31.4
Mantenimiento y/o reparación	1.5	3.9	4.8
La renta	1.7	3.3	4.1
Otra	0.7	2.2	2.0
No tiene maquinaria	2.2	0.7	0.8

d) Inversión

Los empresarios de la micro y pequeña empresa manifestaron que invierten la mayoría de sus ganancias en materia prima (62.3 y 49.7% respectivamente), no así la mediana, cuyo principal rubro de inversión es la maquinaria (47.3%).

(*)

RUBROS DE INVERSION			
Rubros de inversión	Tamaño de empresa		
	Micro	Pequeña	Mediana
Maquinaria	15.3	41.8	47.3
Materia prima	62.3	49.7	40.8
Instalaciones	14.2	38.7	40.8
Salarios	13.9	29.4	27.5
Fuera del negocio	35.3	6.4	4.9
No tiene ganancias	1.8	3.6	4.3
Otros	1.8	1.7	3.8

PRINCIPALES RUBROS DE INVERSION

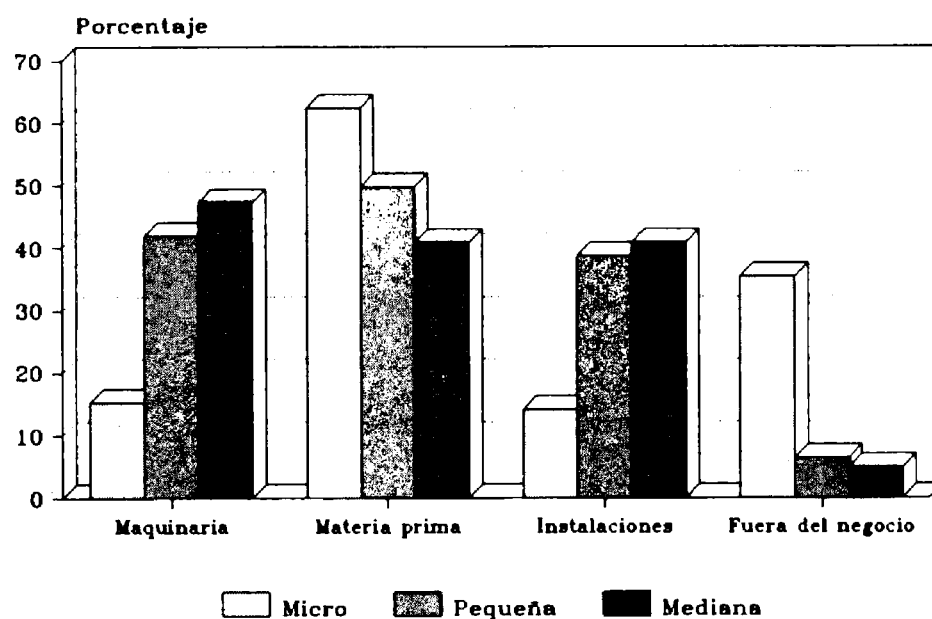

e) Mercado

Cerca de 72% de las microempresas tienen como cliente principal al consumidor final; en tanto que las pequeñas y medianas, destinan su producción y/o servicio a otra clientela.

Principales clientes	Tamaño de empresa		
	Micro	Pequeña	Mediana
Consumidor final	72.3	47.5	35.2
Mayoristas	4.6	33.7	30.6
Minoristas	24.4	16.9	11.6
Empresas para exportación	0.6	5.3	15.0
Detallistas	5.4	10.8	11.5
Otros	12.4	43.2	48.7

Por lo que se refiere a los factores que determinan la elección de proveedores, destacan el precio y la calidad de los productos, así como el servicio y oportunidad en la entrega.

El 61% de las micro empresas efectúan sus ventas al contado, a diferencia de la pequeña y mediana que lo hacen principalmente a crédito (71.7 y 74.8% respectivamente).

EMPRESAS QUE OTORGAN CREDITO A SUS CLIENTES			
Otorgamiento de crédito	Tamaño de empresa		
	Micro	Pequeña	Mediana
Sí	38.7	71.7	74.8
No	61.3	28.3	25.2

El plazo medio para la recuperación de los créditos que otorgan, va de 26 días en la micro, a 45 y 46 en la pequeña y mediana empresa.

PLAZO EN OPERACIONES A CREDITO

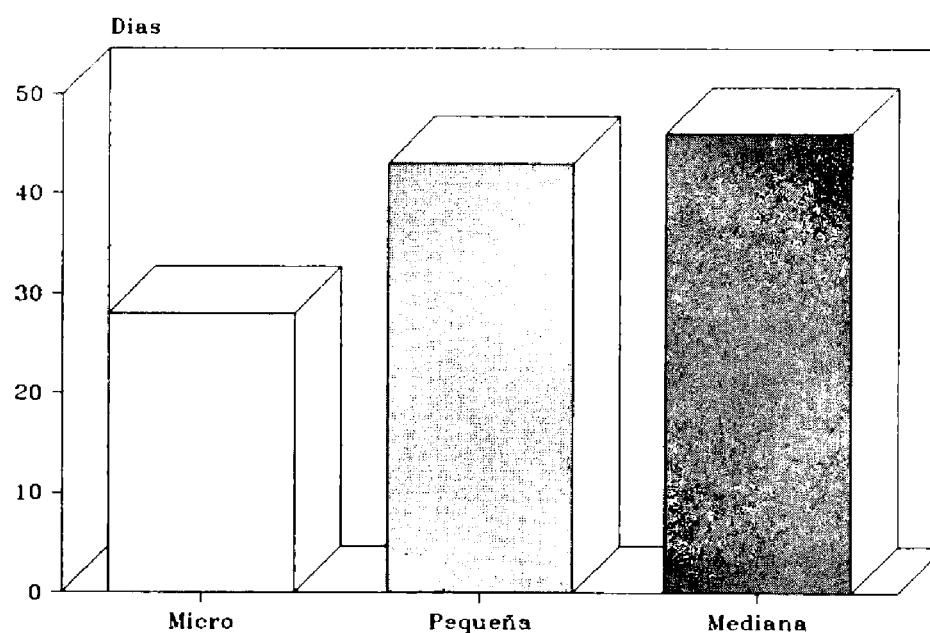

f) Administración

Cerca del 88% de las microempresas son administradas por sus propios dueños; en tanto que en las pequeñas alcanza el 57% y en las medianas el 42%. El resto es administrado por profesionales dedicados a este ramo. El 77% de las microempresas manifestaron llevar registros contables; en la pequeña y mediana el porcentaje es de 98 y 99.3% respectivamente.

REGISTROS CONTABLES			
Llevan registros contables	Tamaño de empresa		
	Micro	Pequeña	Mediana
Sí	76.6	98.0	99.3
No	23.4	2.0	0.7

En las microempresas la contabilidad la lleva preferentemente un profesional independiente; a medida que el tamaño aumenta, dicha función se transfiere a un empleado de la empresa. Sobresale que el 21% de los dirigentes de microempresas mencionaron llevar la contabilidad ellos mismos.

ENCARGADO DE LA CONTABILIDAD DE LAS EMPRESAS

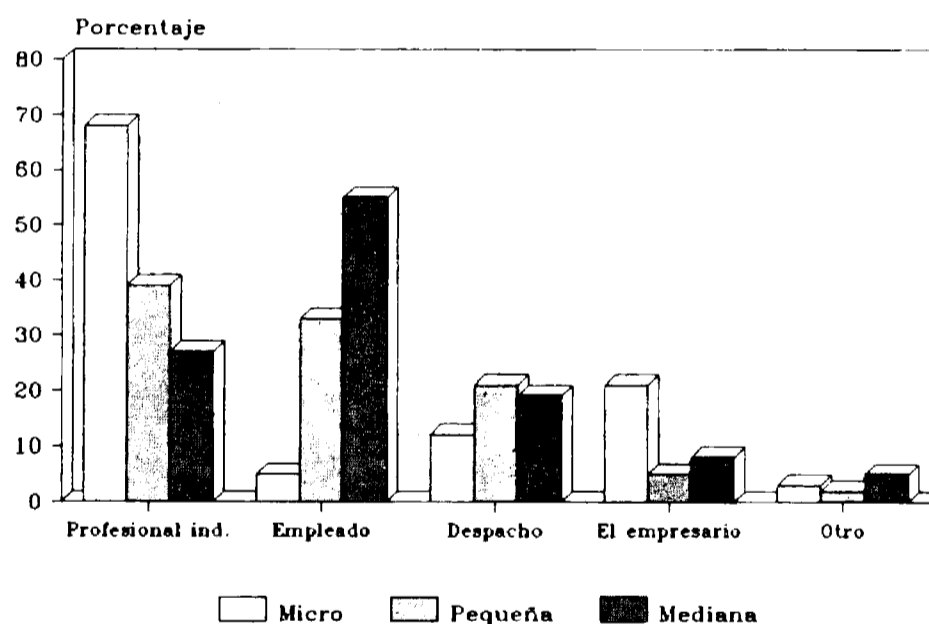

Cerca del 64% de los microempresarios manifestaron que sí planean sus actividades; a medida que las empresas crecen, la planeación se convierte en un instrumento de trabajo. Por otro lado, el 94% de los microempresarios manifestaron no tener problemas con el personal, contrastando con la pequeña y mediana, donde la alta rotación y el ausentismo son los de mayor incidencia.

(*)

PROBLEMAS LABORALES			
Problemas	Tamaño de empresa		
	Micro	Pequeña	Mediana
Ausentismo	44.5	42.9	41.8
Alta rotación	22.4	38.3	47.5
Capacitación	24.2	30.8	26.0
Incremento salarial	19.3	23.0	32.8
Selección	18.5	19.9	16.9
Conflictos laborales	10.6	16.1	17.5
Aumento de prestaciones	3.9	10.7	9.0
Otros	2.8	2.9	2.2

4. CAPACITACION Y ASISTENCIA TECNICA EMPRESARIAL

a) Necesidades y disposición hacia la capacitación

De la mediana empresa, el 72% ha recibido capacitación; en la pequeña empresa este porcentaje fue de 64%; en tanto que en la microempresa únicamente el 19% la ha recibido. La capacitación ha sido proporcionada principalmente por despachos contables, cámaras y asociaciones.

CAPACITACION

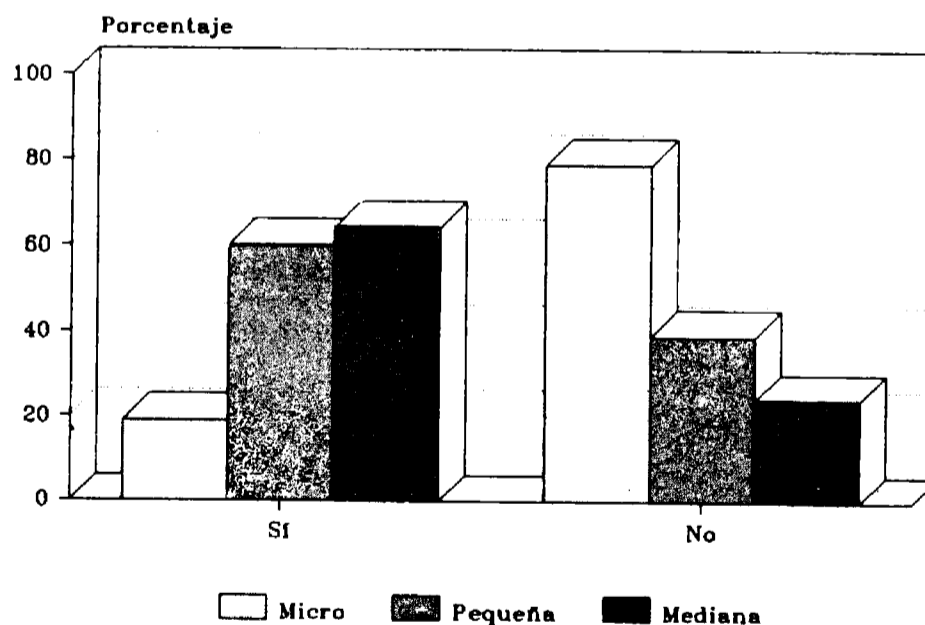

Más del 50% de los empresarios mostraron gran interés en recibir capacitación, destacándose en la pequeña y mediana empresa cerca del 69% en ambos casos.

En opinión de los mismos, la capacitación en el área de mercadotecnia es la mayor relevancia, le siguen las de administración y producción. Es importante mencionar que la cuarta parte de los microempresarios no saben en qué área requieren capacitación.

AREAS DE CAPACITACION			
Areas	Tamaño de empresa		
	Micro	Pequeña	Mediana
Mercadotecnia	27.0	31.5	31.9
Administración	18.9	21.0	15.3
Producción	10.1	13.8	18.6
Finanzas	7.8	14.3	12.0
Recursos humanos	3.7	8.3	10.2
Legislación	2.4	3.0	4.9
Todas	0.7	2.4	2.6
No sabe	25.6	3.5	1.8
Otras	3.8	2.2	2.7

b) Necesidades y disposición hacia la asistencia técnica empresarial

Por lo que se refiere a la asistencia técnica, el 18% de los microempresarios manifestaron requerirla; en la pequeña y mediana empresa este porcentaje se incrementó al 60 y 69% respectivamente.

ASISTENCIA TECNICA

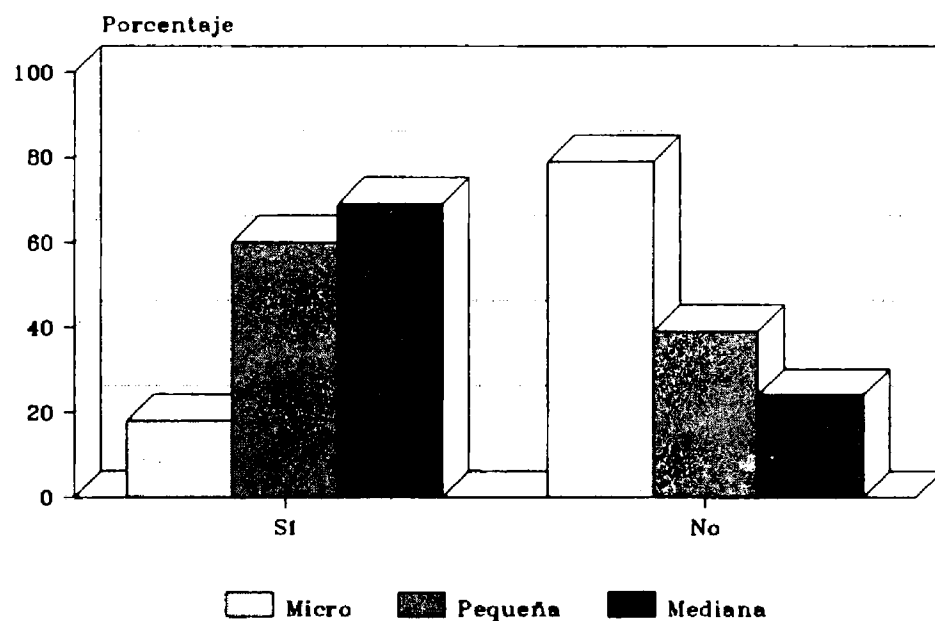

Los empresarios expresaron mayor interés por recibir asistencia técnica en el área de producción y control de calidad. El 41% de los microempresarios desconocen en que área requieren de orientación técnica.

Áreas	Tamaño de empresa		
	Micro	Pequeña	Mediana
Producción, control de calidad	17.9	34.3	47.8
Mercadotecnia	6.8	8.4	6.9
Recursos humanos	3.2	5.9	5.9
Administración	5.2	7.1	3.8
Ventas	3.9	5.1	3.6
Finanzas	1.6	2.9	3.1
No requiere	6.1	4.7	3.9
No sabe	41.2	17.9	13.9

5. FINANCIAMIENTO

a) Solicitud de crédito

En los últimos seis meses, alrededor del 50% de las pequeñas y medianas empresas solicitaron crédito; dicha frecuencia se redujo al 23.3% en el caso de las microempresas.

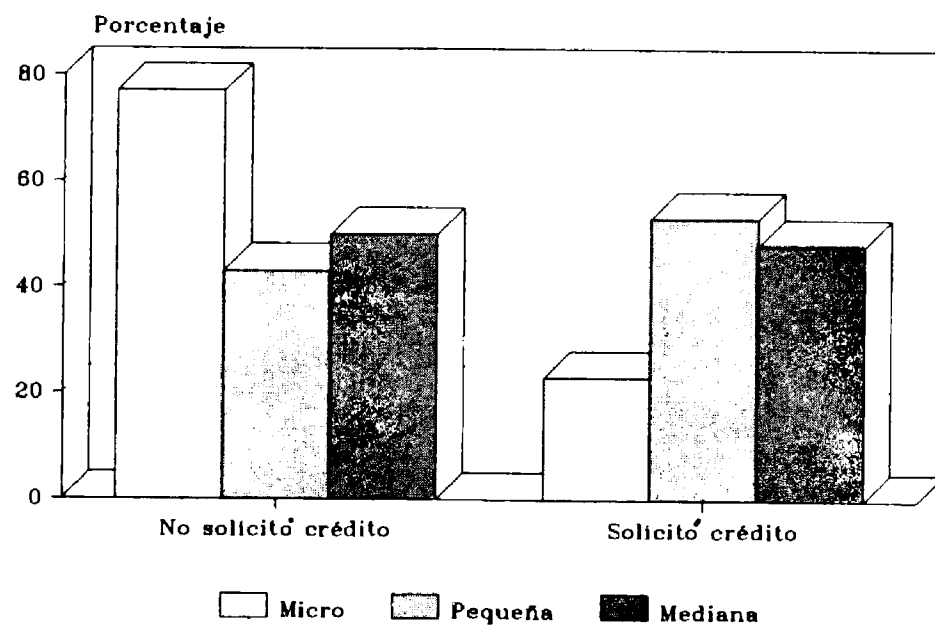

b) Instancias a las que se solicitó crédito

Las empresas que solicitaron crédito mostraron preferencia hacia la banca comercial (microempresas 50.4%; pequeñas empresas 79.4% y medianas empresas 80.5%). La banca de desarrollo, ocupó la segunda instancia a la cual recurrieron la pequeña y mediana empresa; a su vez, la microempresa optó por solicitar apoyo a particulares.

SOLICITUD DE CREDITO			
Instancias	Tamaño de empresa		
	Micro	Pequeña	Mediana
Banca comercial	49.3	70.3	72.3
Banca de desarrollo	12.9	15.3	16.0
Particulares	21.5	5.3	3.6
Socios	8.4	2.5	2.4
Gobierno Federal	3.5	3.4	1.5
Caja popular	2.0	1.2	0.9
Otros	2.4	2.0	3.3

SOLICITUD DE CREDITO

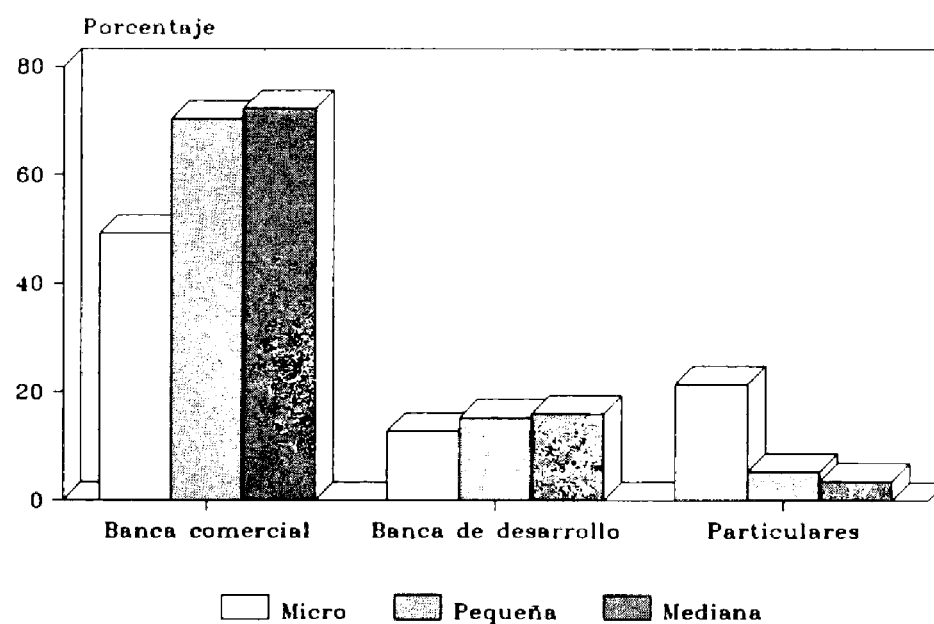

La principal razón de no haber solicitado crédito fue el no desearlo. Otros motivos argumentados recurrentemente fueron: las altas tasa de interés, la complejidad de los trámites y el temor de no poder pagar.

RAZONES PARA NO SOLICITAR CREDITO			
Razones	Tamaño de empresa		
	Micro	Pequeña	Mediana
No ha querido	55.2	66.1	66.1
Altas tasas de interés	14.7	14.3	7.7
Trámites	13.7	9.8	6.4
No requiere	3.2	5.8	7.7
Temor de no poder pagar	21.9	5.5	1.9
Falta de garantías	7.7	2.5	1.3
Desconocimiento	8.1	1.3	0.6

c) Obstáculos en la tramitación de créditos

Las empresas que solicitaron crédito, manifestaron que los obstáculos más frecuentes fueron: la complejidad de los trámites (30%), las altas tasas de interés (entre 16 y 25%) y las exigencias de garantías (entre 10 y 21%). Alrededor del 30% de los entrevistados mencionó no haber enfrentado obstáculos.

Razones	Tamaño de empresa		
	Micro	Pequeña	Mediana
Complejidad	28.2	31.4	30.5
Altas tasas de interés	16.4	17.3	25.8
Falta de garantías	21.2	12.4	10.7
Trámites burocráticos	3.0	3.4	3.0
Otros	4.1	3.5	2.4
Ninguno	30.2	33.9	32.9

d) Razón de no obtención del crédito

De las empresas que solicitaron crédito y no lo obtuvieron, la principal razón fue: en la micro, la falta de garantías (42%); en la pequeña, la documentación insuficiente y la cantidad solicitada (25%) y en la mediana, el monto solicitado (54.5%).

OBSTACULOS PARA LA OBTENCION DEL CREDITO			
Razones	Tamaño de empresa		
	Micro	Pequeña	Mediana
Falta de garantías	42.4	21.0	27.3
Documentación insuficiente	29.0	25.0	18.1
Cantidad solicitada	15.7	25.0	54.5
Otros	9.2	15.0	15.1

PRINCIPALES OBSTACULOS PARA LA OBTENCION DEL CREDITO

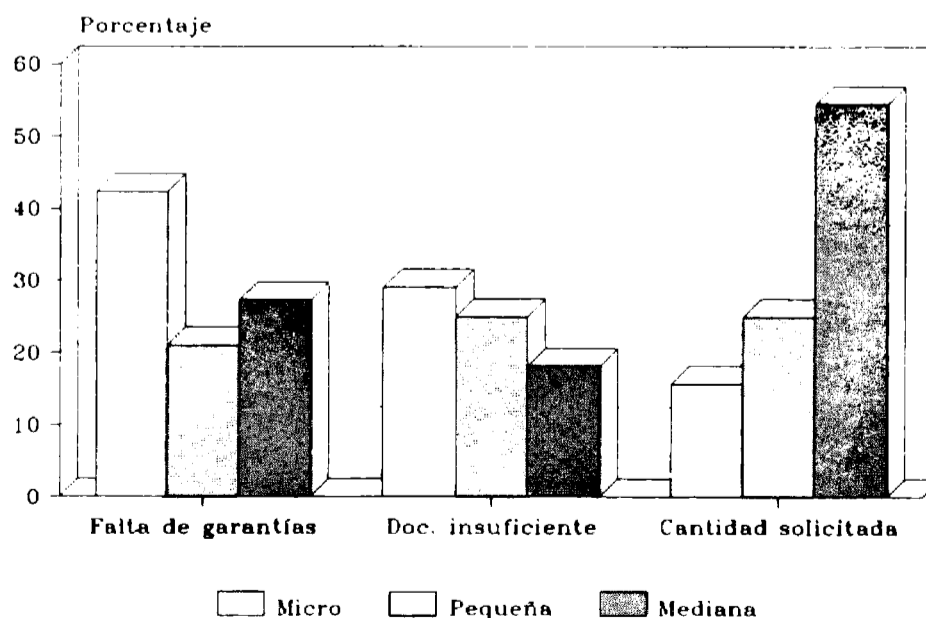

e) Obtención del crédito

De las empresas solicitantes de crédito, cerca de la mitad de las pequeñas y medianas lo recibieron (50 y 52% respectivamente) y en la microempresa el 43 por ciento.

OTORGAMIENTO DE CREDITO

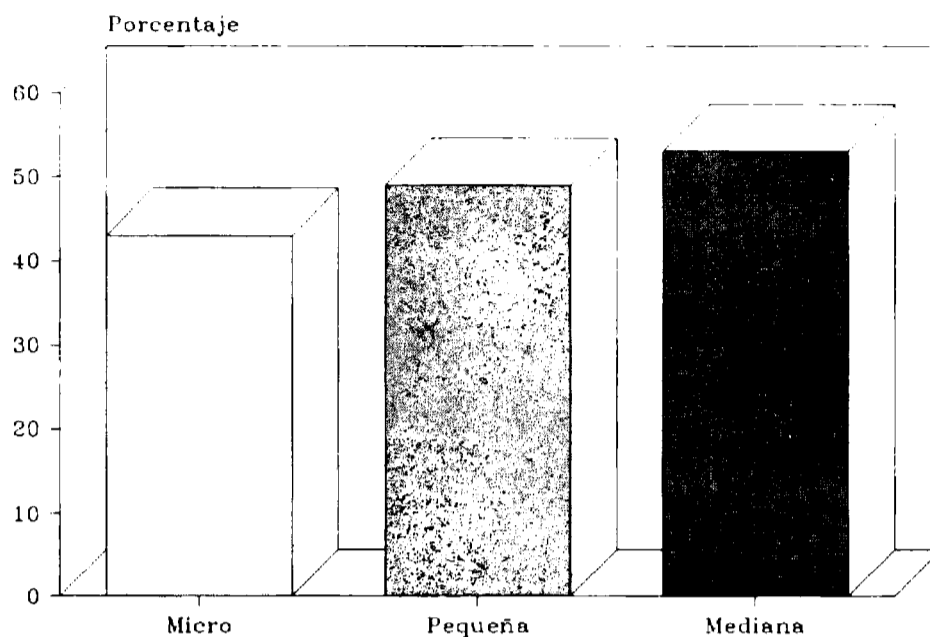

f) Aplicación del crédito

En su mayoría (64 a 69%), las empresas utilizaron el crédito para la compra de materia prima y adquisición de maquinaria y/o equipo.

UTILIZACION DEL CREDITO			
Utilización del crédito	Tamaño de empresa		
	Micro	Pequeña	Mediana
Compra de materia prima	69.3	65.5	63.5
Adquisición de maq. y equipo	19.5	30.0	36.6
Liquidación de cuentas	2.4	6.2	5.9
Remodelación	1.4	3.1	3.1
Compra de local	3.6	2.2	3.4
Otros	4.8	6.4	10.7

g) Necesidades actuales de financiamiento

El 36% de las microempresas manifestaron tener necesidades de financiamiento; en tanto, las pequeñas y medianas lo requieren en un 50 y 41% de los casos, respectivamente.

NECESIDADES DE FINANCIAMIENTO

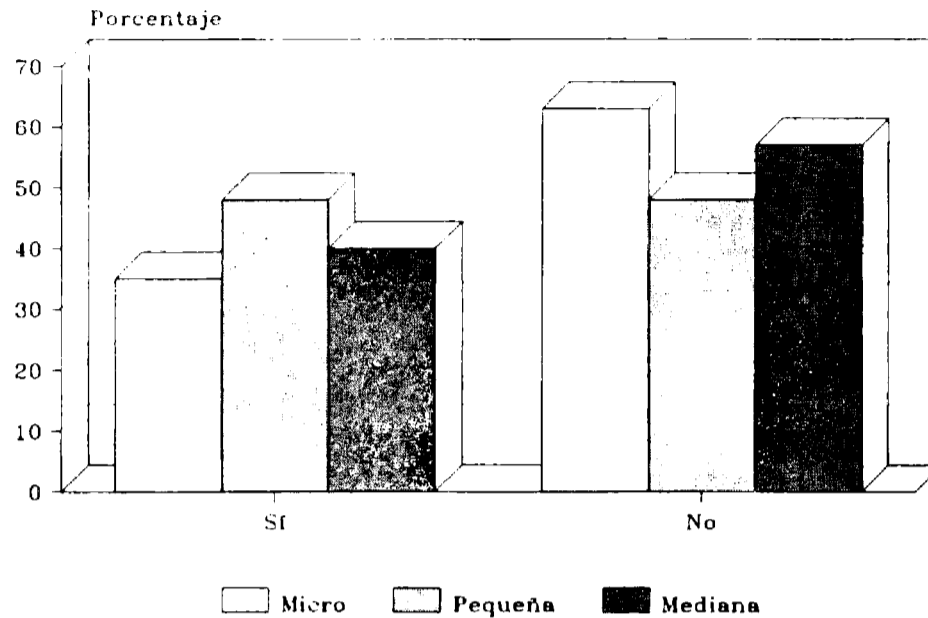

En opinión de los empresarios encuestados, el destino del crédito solicitado sería para la compra de materias primas y la adquisición de maquinaria y equipo.

(*)

Destino del crédito	Tamaño de empresa		
	Micro	Pequeña	Mediana
Compra de mat. prima y mercancías	62.6	58.3	53.6
Compra de maquinaria	41.3	45.2	50.8
Compra de local	16.5	8.7	6.3
Pago de créditos	1.8	3.9	3.2
Pagos diversos	0.9	3.2	4.0
Remuneraciones	3.0	2.4	2.0
Otros	2.9	5.1	7.6

6. PERSPECTIVAS DE DESARROLLO

a) Situación de las empresas

En opinión de los dirigentes de las medianas y pequeñas empresas (52 y 51% respectivamente) la situación de los establecimientos durante el primer semestre de 1992 fue mejor con respecto al cierre de 1991; en tanto, el 42% de las microempresas encuestadas, indicó que su situación se sostuvo sin cambios significativos.

Las perspectivas para el segundo semestre de 1992, apuntan a una situación más favorable en el caso de las empresas pequeñas y medianas, ya que 67 y 72% respectivamente, así lo manifestaron.

El 43% de las microempresas esperan que su situación mejore durante la segunda mitad del año.

Pronóstico considerado de la situación de la empresa	PERIODO CONSIDERADO					
	Tamaño de empresa					
	Micro		Pequeña		Mediana	
	Histórico 1 Sem. 92 vs 2 Se. 91	Esperado 2 Sem 92 vs 1 Sem 92	Histórico 1 Sem. 92 vs 2 Se. 91	Esperado 2 Sem 92 vs 1 Sem 92	Histórico 1 Sem. 92 vs 2 Se. 91	Esperado 2 Sem 92 vs 1 Sem 92
Mejor	31.2	42.8	51.1	67.0	51.9	72.1
Igual	41.6	36.2	25.2	21.4	29.1	21.6
Peor	22.9	11.9	22.5	7.7	8.3	3.9
No sabe	4.3	9.1	1.2	3.9	0.7	2.4

b) Crecimiento

Los empresarios de la mediana y pequeña empresa creen que la capacitación del personal, la optimización de los recursos y la especialización de la actividad, son las alternativas más viables para mantenerse en el mercado y crecer. Por su parte, los microempresarios opinaron que la especialización es la alternativa óptima; sin embargo, un 21.0% de ellos no saben qué hacer para lograrlo.

(*)

Factores para mantenerse en el mercado y crecer	Tamaño de empresa		
	Micro	Pequeña	Mediana
Capacitar al personal	17.2	47.3	49.4
Especializar su actividad	38.8	38.8	33.7
Optimizar los recursos materiales	18.4	38.0	50.4
Desconoce como hacerlo	21.0	2.7	0.8
Agrupándose para ser más productivos	17.9	19.0	17.5
Otorgando buen precio	2.3	1.9	2.1
Otros	4.0	3.3	2.4

Los dirigentes de las pequeñas (60%) y medianas empresas (67%), consideraron que la actividad económica a la que se dedican tendrá posibilidades de desarrollo en los próximos seis meses. En las microempresas sólo el 33% ve factible esta posibilidad.

POSIBILIDADES DE DESARROLLO			
Concepto	Tamaño de empresa		
	Micro	Pequeña	Mediana
Sí	32.9	59.5	67.3
Posiblemente	25.3	20.3	19.0
No está seguro	9.4	4.7	2.9
Difícilmente	9.9	6.3	3.3
No	12.0	6.4	5.6
No sabe	10.5	7.8	1.9

c) Satisfacción del cliente

Cerca de la tercera parte de las microempresas (37.3%) cuentan con indicadores específicos para medir la satisfacción de sus clientes; en las pequeñas y medianas empresas esta proporción se incrementa al 67 y 81% respectivamente.

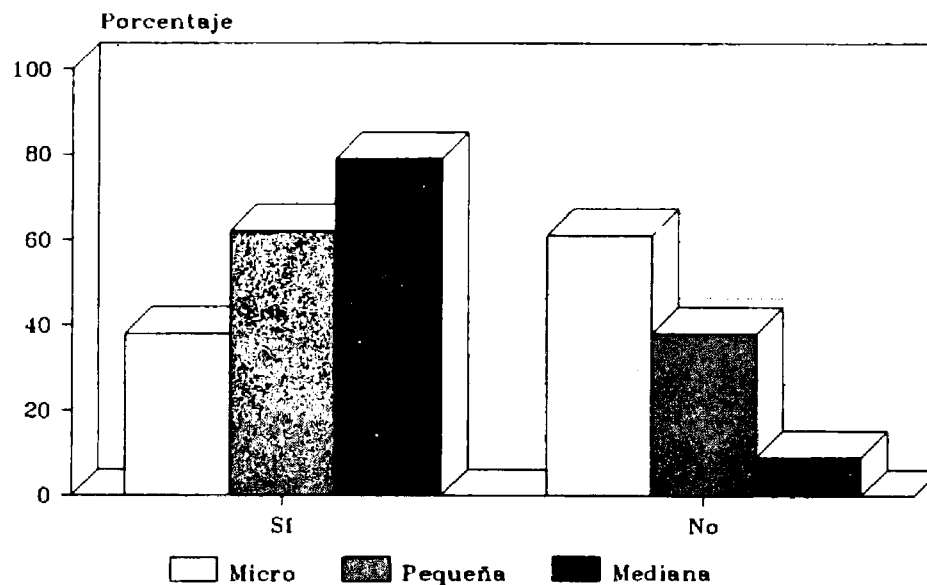

d) Concepto de calidad

La mayoría de las medianas y pequeñas empresas 81 y 92% respectivamente, dijeron contar con mecanismos o procedimientos para controlar la calidad de sus productos y/o servicios que ofrecen; en las microempresas, prácticamente la mitad, informó contar con dispositivos para este fin.

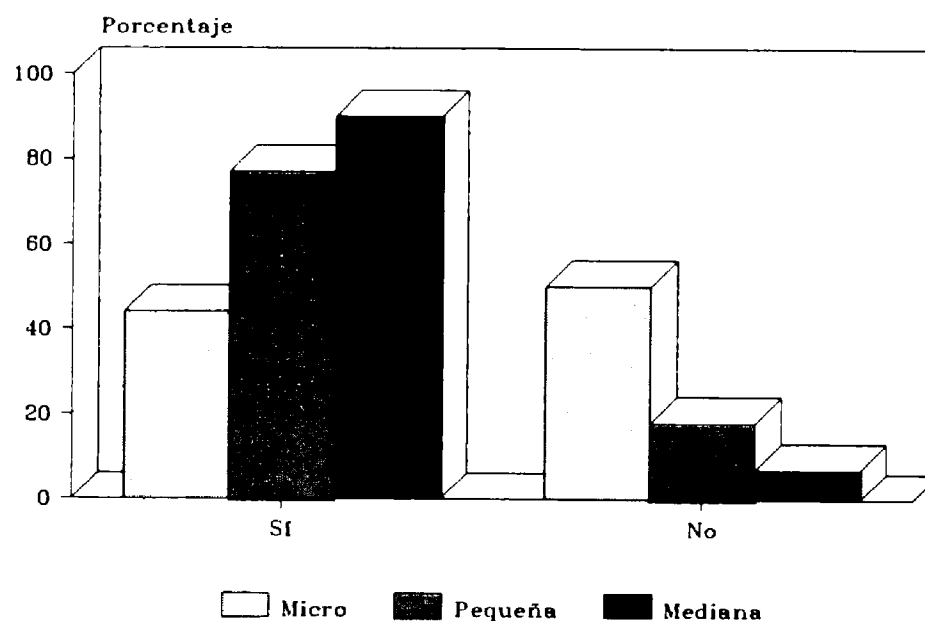

Nueve de cada diez empresarios consideraron importante su participación para obtener mejor calidad en la elaboración o presentación del producto o servicio que ofrece.

PARTICIPACION DEL EMPRESARIO PARA LA OBTENCION DE MEJOR CALIDAD

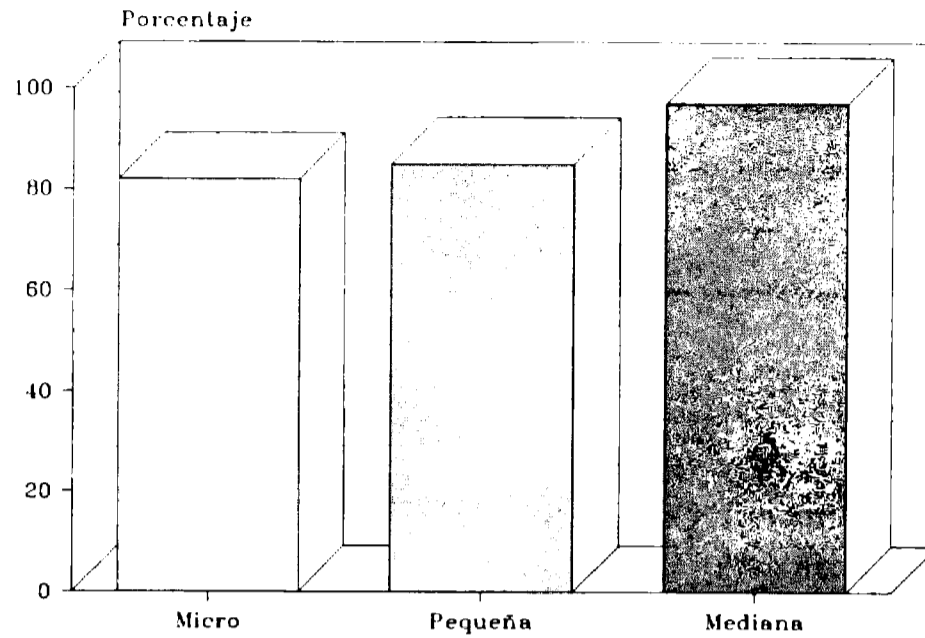

El 62% de los encuestados en las microempresas mencionó que el personal contribuye al logro de las metas de calidad; en las pequeñas y medianas empresas esta proporción se incrementó hasta el 93 y 94% respectivamente.

PARTICIPACION DEL PERSONAL			
Contribuye	Tamaño de empresa		
	Micro	Pequeña	Mediana
Sí	62.1	92.5	94.4
No	37.9	7.5	5.6

Tres de cada cuatro pequeñas y medianas empresas, cuentan con procedimiento para saber si el personal que labora en éstas se encuentra satisfecho desempeñando su trabajo. En la microempresa esta situación se observa sólo en el 37% de los casos.

EMPRESAS QUE CUENTAN CON PROCEDIMIENTOS PARA MEDIR LA SATISFACCION DE SU PERSONAL

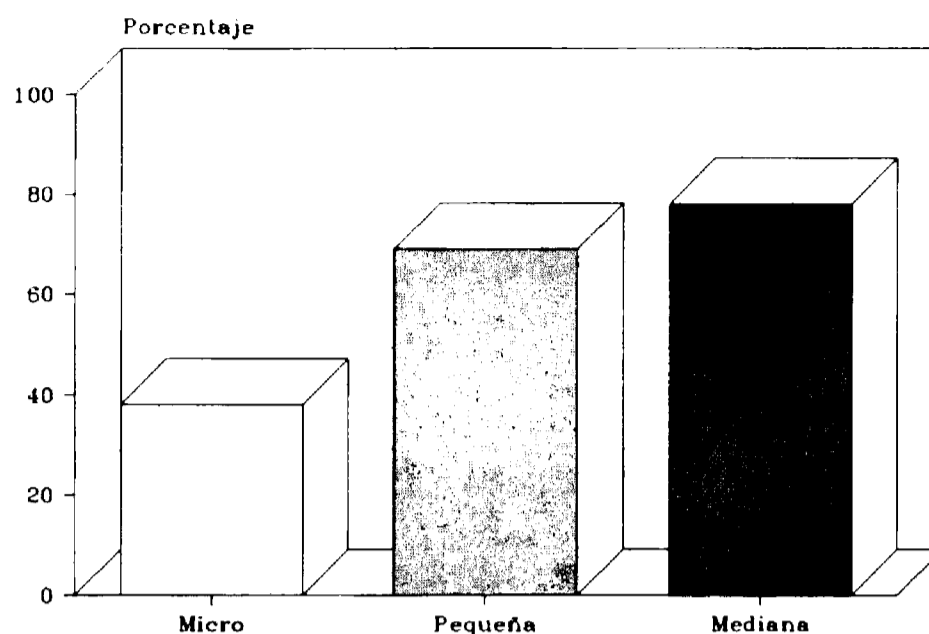

Alrededor del 80% de las medianas y pequeñas empresas dijeron haber establecido en los últimos años, cursos de capacitación orientados a elevar la calidad del trabajo de su personal ocupado. Para la microempresa, dichos cursos se han impartido en 32 por ciento.

CURSOS SOBRE CALIDAD			
Cursos	Tamaño de empresa		
	Micro	Pequeña	Mediana
Sí	31.7	79.4	85.4
No	58.3	28.4	14.6

e) Expectativas ante el Tratado de Libre Comercio (TLC)

En la microempresa, el 45% mostró incertidumbre sobre las repercusiones que puede generar el TLC en el desarrollo de sus actividades; en cambio, los empresarios pequeños (49%) y medianos (52%) esperan que el tratado les beneficie.

Repercusiones del TLC	Tamaño de empresa		
	Micro	Pequeña	Mediana
Beneficiará	23.1	49.4	52.0
Perjudicará	10.3	12.4	15.4
Ninguno	21.3	14.1	13.4
No sabe	45.3	24.1	19.2

**EXPECTATIVAS DE LAS EMPRESAS ANTE LA FIRMA DEL TLC CON
ESTADOS UNIDOS Y CANADA.**

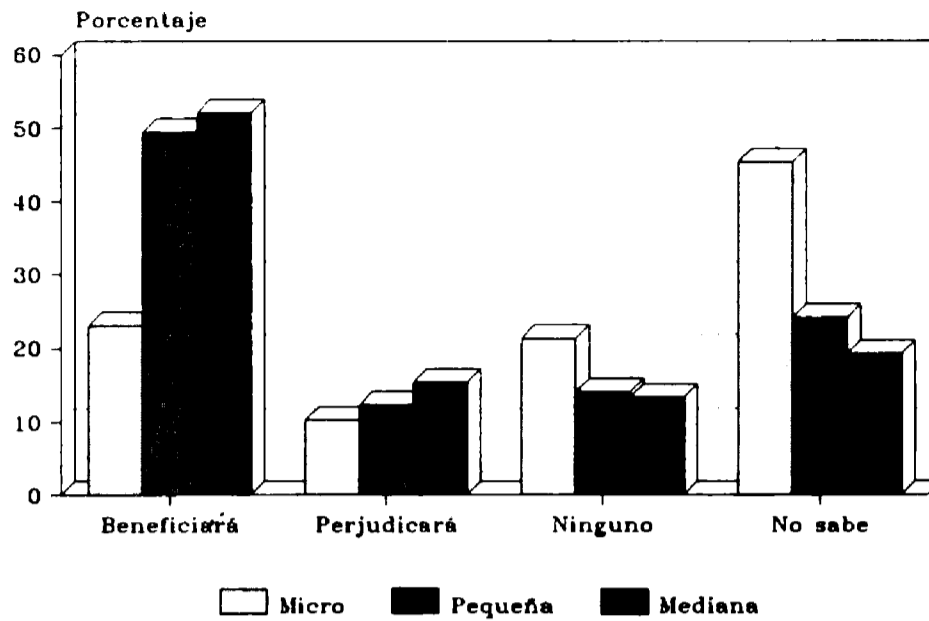

7. RESULTADOS EN EL SECTOR MANUFACTURERO

a) Universo económico y población objeto de estudio en el Sector Manufacturero

La población objeto de estudio quedó constituida por las Micros, Pequeñas y Medianas Empresas del sector Manufacturero, incluidas en el directorio del Empadronamiento Urbano Integral (123,085).

DISTRIBUCION DE LAS EMPRESAS EN EL SECTOR MANUFACTURERO POR TAMAÑO

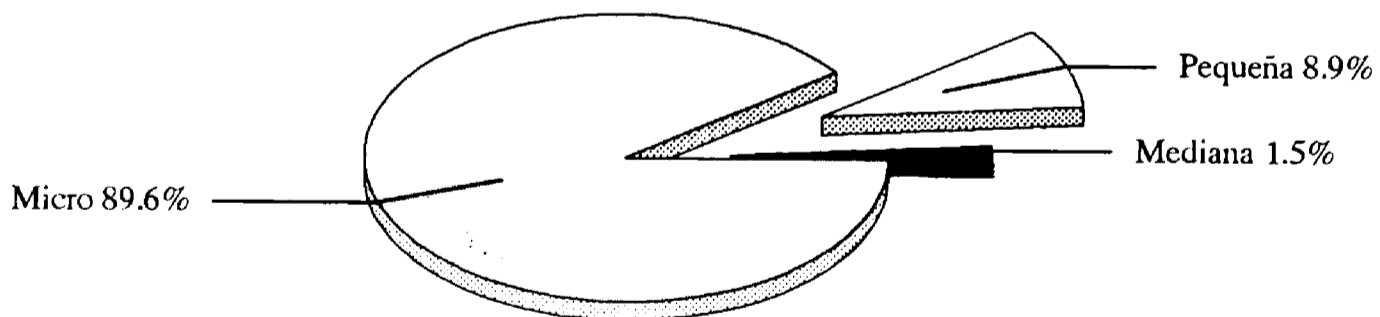

b) Características generales de la población de estudio en el Sector Manufacturero

EDAD DEL EMPRESARIO (distribución porcentual)				
Intervalo de edad	Tamaño de empresa			
	Micro	Pequeña	Mediana	Total
21 a 25	8.5	6.0	5.6	0.6
26 a 30	13.4	12.6	22.1	15.4
31 a 35	11.0	19.5	16.5	16.0
36 a 40	15.9	17.6	17.2	16.7
41 a 45	12.2	14.5	15.5	14.2
46 a 50	9.8	11.8	7.7	9.9
51 a más	29.2	18.0	15.4	27.2
TOTAL	100%	100%	100%	100%

Cuadro 1

EDAD DE LAS EMPRESAS (distribución porcentual)				
Intervalo de edad	Tamaño de empresa			
	Micro	Pequeña	Mediana	Total
Seis meses o menos	2.6	0.5	0.0	1.1
Seis meses a un año	2.0	0.8	0.4	1.1
1 a 3 años	22.0	7.1	4.6	11.4
4 a 5 años	11.6	8.4	6.3	8.9
6 a 10 años	19.4	20.2	17.5	19.3
11 o más años	42.4	63.0	71.2	58.2
TOTAL	100%	100%	100%	100%

Cuadro 2

GRADO DE ESCOLARIDAD DE LOS EMPRESARIOS (distribución porcentual)				
Nivel de escolaridad	Tamaño de empresa			
	Micro	Pequeña	Mediana	Total
Ninguna	3.5	0.0	0.0	1.2
Primaria incompleta	18.0	0.5	0.7	6.5
Primaria completa	20.9	3.3	1.4	8.7
Secundaria incompleta	8.1	2.5	0.7	3.9
Secundaria completa	13.6	5.3	1.4	7.0
Est. com. téc. incompletos	1.7	1.8	1.1	1.6
Est. com. téc. completos	3.5	7.9	3.9	5.3
Bachillerato incompleto	3.2	1.3	1.8	2.1
Bachillerato completo	6.7	5.8	4.9	5.9
Profesional incompleta	5.8	9.9	7.8	7.9
Profesional completa	13.6	52.0	65.4	42.8
Postgrado	1.4	9.7	10.9	7.1
TOTAL	100%	100%	100%	100%

Cuadro 3

SEXO DE LOS EMPRESARIOS (distribución porcentual)				
Sexo	Tamaño de empresa			
	Micro	Pequeña	Mediana	Total
Masculino	82.3	85.8	88.1	85.3
Femenino	17.7	14.2	11.9	14.7
TOTAL	100%	100%	100%	100%

Cuadro 4

CONDICION DE LA EMPRESA, SEGUN PROPIEDAD (distribución porcentual)				
Condición del lugar de trabajo	Tamaño de empresa			
	Micro	Pequeña	Mediana	Total
Propio (no vive ahí)	24.3	38.2	51.6	37.3
Propio (ahí vive)	31.3	4.3	4.2	13.4
Rentando	36.8	54.4	41.8	45.0
Prestado	7.5	2.5	2.4	4.2
Otros	0.1	0.6	0.0	0.1
TOTAL	100%	100%	100%	100%

Cuadro 5

RAZON DE UBICACION DE LA EMPRESA (distribución porcentual)				
<i>Cuadro 6</i>				
Razón de ubicación	Tamaño de empresa			
	Micro	Pequeña	Mediana	Total
Acceso a clientes	51.0	31.2	15.8	33.3
Por instalaciones	35.1	46.0	46.0	41.9
Por los servicios de la zona	21.4	34.5	37.5	30.6
Disponibilidad de mano de obra	8.1	12.7	22.8	13.9
Características de la materia prima	11.6	17.9	16.5	15.2
No encontró otra	2.9	2.3	1.1	2.1
Otros	13.5	7.1	11.0	10.3

CAMBIO DE ACTIVIDAD DE LA EMPRESA (distribución porcentual)				
<i>Cuadro 7</i>				
Cambio de actividad	Tamaño de empresa			
	Micro	Pequeña	Mediana	Total
Sí	3.2	1.3	2.8	2.3
No	96.8	98.7	97.2	97.7
TOTAL	100%	100%	100%	100%

TIPO DE ORGANIZACION DE LA EMPRESA (distribución porcentual)				
<i>Cuadro 8</i>				
Tipo de organización	Tamaño de empresa			
	Micro	Pequeña	Mediana	Total
Unico propietario	69.6	11.7	6.0	29.6
Sociedad con miembros familiares	22.0	47.3	38.6	36.4
Sociedad sin miembros familiares	6.4	37.5	53.3	31.4
Asociación civil	0.6	1.8	2.1	1.5
Otros	1.4	1.7	0.0	1.1
TOTAL	100%	100%	100%	100%

CONOCIMIENTO DE LEYES Y REGLAMENTOS QUE NORMAN EL FUNCIONAMIENTO DEL NEGOCIO (distribución porcentual)				
<i>Cuadro 9</i>				
Conocimiento de leyes y reglamentos	Tamaño de empresa			
	Micro	Pequeña	Mediana	Total
Sí	64.3	89.6	92.3	81.9
Medianamente	21.2	9.6	7.7	13.0
No	14.5	0.8	0.0	5.1
TOTAL	100%	100%	100%	100%

**RAZONES DEL DESCONOCIMIENTO DE LAS LEYES Y REGLAMENTOS QUE NORMAN EL
FUNCIONAMIENTO DEL NEGOCIO**
(distribución porcentual)

Cuadro 10

Razones de desconocimiento	Tamaño de empresa			
	Micro	Pequeña	Mediana	Total
No tiene acceso a ellos	64.7	46.7	22.7	53.0
No es necesario	20.2	33.3	22.7	21.5
No conoce las ventajas	18.5	20.0	18.2	17.7
Cambios constantes en las leyes	0.8	10.0	13.6	3.9
Inicio de operaciones	0.0	0.0	0.0	0.0
No tiene tiempo	3.4	3.3	4.5	3.3
Otros	1.6	13.3	18.1	6.7

EMPRESARIOS QUE HAN REALIZADO TRAMITES PARA DAR DE ALTA A SU NEGOCIO
(distribución porcentual)

Cuadro 11

Realización de trámites	Tamaño de empresa			
	Micro	Pequeña	Mediana	Total
Sí	91.6	99.5	100	97.1
No	8.4	0.5	0.0	2.9
TOTAL	100%	100%	100%	100%

EMPRESARIOS QUE TUVIERON ALGUN OBSTACULO PARA DAR DE ALTA A SU ESTABLECIMIENTO
(distribución porcentual)

Cuadro 12

Obstáculos para dar de alta	Tamaño de empresa			
	Micro	Pequeña	Mediana	Total
Sí	12.3	17.9	14.8	15.2
No	87.7	82.1	85.2	84.8
TOTAL	100%	100%	100%	100%

OBSTACULOS ENFRENTADOS POR LOS EMPRESARIOS PARA DAR DE ALTA SU NEGOCIO
(distribución porcentual)

Cuadro 13

Tipos de obstáculos	Tamaño de empresa			
	Micro	Pequeña	Mediana	Total
Trámites legales	64.9	84.5	78.9	13.2
Trámites fiscales	2.7	1.7	2.6	0.4
Falta de recursos	29.7	24.1	21.1	4.2
TOTAL	13.5	8.6	7.9	1.5

EMPRESAS QUE ESTAN AFILIADAS A UNA CAMARA O ASOCIACION (distribución porcentual)				
	<i>Cuadro 14</i>			
Afiliación a cámaras o asociaciones	Tamaño de empresa			
	Micro	Pequeña	Mediana	Total
Sí	55.4	92.9	94.7	80.8
No	44.6	7.1	5.3	19.2
TOTAL	100%	100%	100%	100%

CAMARA O ASOCIACIONES MAS IMPORTANTES A LA QUE ESTAN AFILIADOS LOS EMPRESARIOS (distribución porcentual)				
	<i>Cuadro 15</i>			
Cámara o asociación	Tamaño de empresa			
	Micro	Pequeña	Mediana	Total
Canaco	27.2	11.5	10.7	14.9
Canacindra	24.7	44.1	47.3	41.0
Cnic	1.2	1.5	1.9	1.5
Canapeco	2.5	0.4	0.8	1.0
Canirac	1.2	0.4	0.4	0.5
Canaintex	1.2	6.3	1.9	3.6
Coparmex	0.0	1.5	1.9	1.5
Otras	42.0	34.3	35.1	36.0
TOTAL	100%	100%	100%	100%

UTILIDAD DE AGRUPARSE CON OTROS EMPRESARIOS (distribución porcentual)				
	<i>Cuadro 16</i>			
Utilidad de agruparse	Tamaño de empresa			
	Micro	Pequeña	Mediana	Total
Sí	36.8	25.0	50.0	36.2
No	63.2	75.0	50.0	63.8
TOTAL	100%	100%	100%	100%

VENTAJAS QUE CONSIDERAN OBTENER LOS EMPRESARIOS AL AGRUPARSE (distribución porcentual) Cuadro 17				
Ventajas	Tamaño de empresa			
	Micro	Pequeña	Mediana	Total
Comercializar	57.0	55.0	55.3	55.1
Tener capacidad de negociación	26.8	39.0	37.4	34.7
Adquirir materia prima	42.5	40.2	33.9	38.4
Estandarizar la producción	11.0	11.7	15.2	12.4
Mejorar sistema de transporte	1.3	2.9	4.7	3.0
Comunicar experiencias	0.4	0.3	0.4	0.4
Otros	10.1	11.8	15.7	11.8

PRINCIPALES MOTIVOS CONSIDERADOS POR LOS EMPRESARIOS PARA NO AGRUPARSE (distribución porcentual) Cuadro 18				
Motivos	Tamaño de empresa			
	Micro	Pequeña	Mediana	Total
No quiere	20.3	16.2	37.9	21.1
No le interesa	45.8	59.5	31.0	43.8
No confía	27.1	35.1	13.8	25.3
Desconoce	12.7	16.2	6.9	11.9
Porque le representa un costo no rentable	10.2	5.4	3.4	7.7
Otros	5.0	5.4	10.2	5.6

c) Operatividad de la empresa en el Sector Manufacturero

FACTORES CONSIDERADOS PARA DETERMINAR COSTOS Y PRECIOS DE VENTA. (distribución porcentual) Cuadro 19				
Factores considerados	Tamaño de empresa			
	Micro	Pequeña	Mediana	Total
Combinación de factores internos	23.5	55.1	53.7	43.5
Costos de materia prima	47.8	33.5	29.1	36.8
Por la competencia	11.6	17.9	18.2	15.7
Costos de mano de obra	37.4	26.2	22.8	28.8
Costos fijos	9.0	8.8	8.1	8.6
Gastos administrativos	1.4	2.6	3.9	2.5
Precios oficiales	9.0	2.9	4.3	5.3
Otros	2.3	2.9	4.6	3.1

FORMA MAS UTILIZADA PARA DAR A CONOCER EL PRODUCTO Y/O SERVICIO (distribución porcentual) Cuadro 20				
Forma más utilizada	Tamaño de empresa			
	Micro	Pequeña	Mediana	Total
Presentación directa	82.6	71.2	62.5	71.9
Periódicos	3.8	9.1	9.5	7.3
Directorio telefónico	6.7	21.0	22.1	16.3
Folletos	3.2	10.4	13.0	8.6
Otros clientes	18.8	16.9	14.7	16.8
Volantes	9.3	8.3	6.3	8.0
Radio	1.7	3.1	6.7	3.6
Promoción entre distribuidores	3.8	10.6	19.6	10.7
Otros	0.9	4.7	3.5	3.0

RAZONES POR LAS CUALES SE ESCOGIO EL MEDIO DE PROMOCION (distribución porcentual) Cuadro 21				
Razones	Tamaño de empresa			
	Micro	Pequeña	Mediana	Total
Tipo de mercado	24.3	40.5	51.2	37.7
Efectividad	20.0	30.1	36.5	28.2
Por ser lo habitual	38.8	40.3	31.2	36.9
Por el precio real	33.3	19.5	13.7	22.3
Otros	2.3	3.6	2.5	2.8

EMPRESAS QUE HAN NECESITADO AMPLIAR O RENOVAR SU EQUIPO EN LOS ULTIMOS SEIS MESES (distribución porcentual) Cuadro 22				
Necesidad de mejorar el equipo	Tamaño de empresa			
	Micro	Pequeña	Mediana	Total
Sí	44.1	59.5	61.4	54.7
No	55.9	40.5	38.6	45.3
TOTAL	100%	100%	100%	100%

DIFICULTAD PARA AMPLIAR O RENOVAR EL EQUIPO EN LOS ULTIMOS SEIS MESES
(distribución porcentual)

Cuadro 23

Dificultades	Tamaño de empresa			
	Micro	Pequeña	Mediana	Total
Alto costo de compra o reparación	80.8	75.1	67.8	74.4
Falta de capacitación del personal	5.3	5.2	9.4	6.5
Insuficiencia de oferta nacional	2.0	2.6	1.8	2.2
Desconocimiento de cómo hacerlo	1.3	0.9	3.5	1.8
Inseguridad	2.6	2.1	1.2	2.0
Problemas de financiamiento	0.7	4.7	2.3	2.9
Ninguna	0.0	3.0	2.9	2.2
Otras	7.3	6.4	11.1	8.0
TOTAL	100%	100%	100%	100%

EMPRESAS QUE HAN NECESITADO RENOVAR SUS PROCESOS PRODUCTIVOS
(distribución porcentual)

Cuadro 24

Necesidades de renovar procesos	Tamaño de empresa			
	Micro	Pequeña	Mediana	Total
Sí	46.7	65.6	68.4	60.0
No	53.3	34.4	31.6	40.0
TOTAL	100%	100%	100%	100%

PRINCIPALES DIFICULTADES EN LA ACTUALIZACION, MEJORA O RENOVACION
(distribución porcentual)

Cuadro 25

Dificultades	Tamaño de empresa			
	Micro	Pequeña	Mediana	Total
Costo de adquisición	48.1	33.8	24.1	34.5
No ha tenido dificultades	16.3	17.7	21.0	18.4
Costo de infraestructura	16.9	19.6	21.0	19.3
Costo de capacitación	2.5	6.9	10.3	6.8
Dificultad de adquisición	5.6	7.7	9.7	7.8
Falta de capacitación	1.9	5.4	6.2	4.7
Inseguridad	3.1	2.3	1.5	2.3
Otros	5.6	6.6	6.2	6.2
TOTAL	100%	100%	100%	100%

UTILIZACION DE LA MAQUINARIA Y EQUIPO EN TIEMPOS OCIOSOS (distribución porcentual)				
<i>Cuadro 26</i>				
Empleo de maquinaria y equipo	Tamaño de empresa			
	Micro	Pequeña	Mediana	Total
La ocupa todo el tiempo	39.8	48.6	53.5	47.0
No hace nada	53.8	43.3	35.9	44.7
Mantenimiento y/o reparación	3.2	5.9	7.0	5.3
La renta	2.3	1.0	2.5	1.9
No tiene maquinaria	0.3	0.0	0.4	0.2
Otros	0.6	1.2	0.7	0.9
TOTAL	100%	100%	100%	100%

RUBROS DE INVERSION A LOS QUE DESTINAN BASICAMENTE LOS EMPRESARIOS SUS GANANCIAS (distribución porcentual)				
<i>Cuadro 27</i>				
Rubros de inversión	Tamaño de empresa			
	Micro	Pequeña	Mediana	Total
Maquinaria	30.1	54.0	58.9	46.8
Materia prima	64.9	60.8	52.6	59.3
Instalaciones	12.8	33.8	30.2	25.4
Salarios	25.2	25.7	25.3	25.2
Fuera del negocio	27.8	5.2	3.9	12.4
No tiene ganancias	3.5	4.2	4.6	4.0
Otros	0.9	0.5	2.5	1.2

PRINCIPALES CLIENTES (distribución porcentual)				
<i>Cuadro 28</i>				
Principales clientes	Tamaño de empresa			
	Micro	Pequeña	Mediana	Total
Consumidor final	59.7	28.8	16.8	35.6
Mayoristas	16.2	38.4	48.4	33.4
Empresas nacionales	13.9	40.3	39.3	30.7
Minoristas	27.8	17.1	10.9	18.8
Empresas extranjeras	2.0	11.4	23.2	11.4
Detallistas	10.1	10.9	13.0	11.1
Gobierno Federal	1.7	7.5	6.3	5.2
Otros	5.8	8.3	11.4	8.2

FACTORES QUE DETERMINAN LA ELECCION DE PROVEEDORES
(distribución porcentual)

Cuadro 29

Factores	Tamaño de empresa			
	Micro	Pequeña	Mediana	Total
Precio	64.1	74.0	66.0	67.7
Calidad del producto	54.2	66.0	69.8	62.4
Servicio	32.8	47.8	49.5	42.7
Oportunidad de la entrega	14.5	21.8	27.4	20.7
Facilidades crediticias	13.3	12.2	14.0	13.0
Unicos en el mercado	5.8	3.6	5.6	4.9
Otros	1.2	1.0	1.1	1.1

EMPRESAS QUE OTORGAN CREDITO A SUS CLIENTES
(distribución porcentual)

Cuadro 30

Otorgamiento de crédito a clientes	Tamaño de empresa			
	Micro	Pequeña	Mediana	Total
Sí	51.0	83.0	83.0	72.2
No	49.0	17.0	17.0	27.8
TOTAL	100%	100%	100%	100%

ENCARGADOS DE LA ADMINISTRACION DE LA EMPRESA
(distribución porcentual)

Cuadro 31

Encargados	Tamaño de empresa			
	Micro	Pequeña	Mediana	Total
Empresario	87.1	63.5	41.8	65.3
Empleado	3.2	22.6	37.9	20.4
Administrador	7.6	11.2	15.1	11.1
Despacho	0.9	0.8	2.1	1.2
Otros	1.2	1.9	3.1	2.0
TOTAL	100%	100%	100%	100%

EMPRESAS QUE LLEVAN REGISTROS CONTABLES
(distribución porcentual)

Cuadro 32

Llevan registros contables	Tamaño de empresa			
	Micro	Pequeña	Mediana	Total
Sí	84.9	98.2	100	94.3
No	15.1	1.8	0.0	5.7
TOTAL	100%	100%	100%	100%

ENCARGADOS DE LLEVAR LOS REGISTROS CONTABLES DE LA EMPRESA (distribución porcentual)				
	<i>Cuadro 33</i>			
Encargado	Tamaño de empresa			
	Micro	Pequeña	Mediana	Total
Empresarios	16.7	5.8	6.0	9.1
Empleado	7.5	34.5	63.5	34.5
Contador	65.2	39.8	20.0	41.9
Despacho	9.6	19.9	9.1	13.4
Otros	1.0	0.0	1.4	1.1
TOTAL	100%	100%	100%	100%

PLANEACION DE LAS ACTIVIDADES (distribución porcentual)				
	<i>Cuadro 34</i>			
Períodos de planeación	Tamaño de empresa			
	Micro	Pequeña	Mediana	Total
Mensualmente	29.4	49.9	48.8	42.7
Anualmente	0.3	8.4	15.1	7.5
No planea	34.9	9.9	4.2	16.7
Diariamente	15.7	7.8	3.9	9.4
Semanalmente	7.0	6.3	4.6	6.1
Trimestralmente	3.2	5.1	8.4	5.4
Semestralmente	2.0	3.8	7.4	4.2
Bimestralmente	2.0	5.1	4.9	4.0
Otros	5.5	3.7	2.7	4.0
TOTAL	100%	100%	100%	100%

EMPRESAS QUE HAN ENFRENTADO PROBLEMAS CON EL PERSONAL (distribución porcentual)				
	<i>Cuadro 35</i>			
Empresas que han enfrentado problemas	Tamaño de empresa			
	Micro	Pequeña	Mediana	Total
Sí	12.2	27.6	30.9	23.3
No	87.8	72.4	69.1	76.7
TOTAL	100%	100%	100%	100%

TIPOS DE PROBLEMAS LABORALES CON MAYOR FRECUENCIA EN LAS EMPRESAS (distribución porcentual)				
Tipo de problemas laborales	Tamaño de empresa			
	Micro	Pequeña	Mediana	Total
Ausentismo	57.1	58.6	51.1	15.3
Alta rotación	28.6	44.4	50.0	12.1
Capacitación	21.4	25.3	14.8	5.7
Incremento del salario	26.2	26.3	36.4	8.3
Selección	19.0	17.2	12.5	4.3
Conflictos laborales	7.1	17.2	19.3	4.5
Aumento de prestaciones	2.4	16.2	10.2	3.1
Otros	7.2	4.0	4.5	1.3

Cuadro 36

d) Capacitación y asistencia técnica empresarial en el Sector Manufacturero

EMPRESAS QUE HAN RECIBIDO CAPACITACION Y ASISTENCIA TECNICA (distribución porcentual)								
Empresas que han recibido	Tamaño de empresa							
	Micro		Pequeña		Mediana		Total	
	Cap.	A. Téc.	Cap.	A. Téc.	Cap.	A. Téc.	Cap.	A. Téc.
Sí	16.5	16.8	62.3	57.4	68.1	63.5	47.9	44.9
No	83.5	83.2	37.7	42.6	31.9	36.5	52.1	55.1
TOTAL	100%		100%		100%		100%	

Cuadro 37

CAPACITACION Y ASISTENCIA TECNICA PROPORCIONADA A EMPRESARIOS (distribución porcentual)								
Tipo de institución que la ofreció	Tamaño de empresa							
	Micro		Pequeña		Mediana		Total	
	Cap.	A. Téc.	Cap.	A. Téc.	Cap.	A. Téc.	Cap.	A. Téc.
Despachos contables	29.8	1.7	27.9	10.4	18.0	8.8	24.2	8.7
Cámaras	22.8	15.5	15.8	11.3	16.0	11.0	16.7	11.7
Misma compañía	3.5	3.4	4.6	5.4	9.8	11.0	6.5	7.4
Profesionistas especializados	5.3	1.7	9.6	7.2	7.2	4.4	8.1	5.4
Bufete de consultoría	3.5	0.0	7.5	4.5	8.8	3.9	7.5	3.7
Técnicos especializados	0.0	13.8	3.8	13.6	5.2	9.9	3.9	12.2
Casa matriz	0.0	1.7	3.3	3.6	1.0	1.1	2.0	2.4
Otros	25.1	62.2	27.5	44.0	34.0	49.9	31.1	48.5
TOTAL	100%		100%		100%		100%	

Cuadro 38

INTERES EN OBTENER CAPACITACION Y ASISTENCIA TECNICA (distribución porcentual)								
	Tamaño de empresa							
Interés en obtenerla	Micro		Pequeña		Mediana		Total	
	Cap.	A. Téc.	Cap.	A. Téc.	Cap.	A. Téc.	Cap.	A. Téc.
Sí	54.2	53.9	66.2	66.8	63.9	63.9	60.9	61.0
Depende del costo	15.4	17.4	18.4	16.1	18.6	18.6	17.3	17.1
Depende de la duración	2.9	2.9	2.9	4.2	3.2	3.5	2.9	3.5
No	17.1	17.1	10.1	10.6	10.9	11.9	12.6	13.1
No sabe	9.9	8.1	2.4	2.2	3.2	1.8	5.8	4.8
Otros	0.5	0.6	0.0	0.1	0.2	0.3	0.5	0.5
TOTAL	100%		100%		100%		100%	

Cuadro 39

AREAS DE MAYOR IMPORTANCIA PARA RECIBIR CAPACITACION (distribución porcentual)				
	Tamaño de empresa			
Areas	Micro	Pequeña	Mediana	Total
	Mercadotecnia	22.9	28.9	26.8
Administración	12.5	16.2	11.6	13.7
Producción	25.9	27.1	32.7	28.3
Finanzas	11.6	13.7	10.9	12.2
Recursos humanos	4.2	3.5	9.2	5.3
Legislación	0.9	2.8	3.5	2.4
Todas	0.6	3.0	1.8	1.9
No sabe	18.5	4.1	1.8	8.2
Otras	2.9	1.7	1.7	1.7
TOTAL	100%	100%	100%	100%

Cuadro 40

AREAS DE MAYOR IMPORTANCIA PARA RECIBIR ASISTENCIA TECNICA EMPRESARIAL (distribución porcentual) Cuadro 41				
Areas	Tamaño de empresa			
	Micro	Pequeña	Mediana	Total
Producción	29.3	44.7	46.7	39.6
Asistencia técnica en cualquier área	11.7	8.1	16.1	11.6
Mercadotecnia	5.2	6.0	4.9	5.4
Recursos humanos	3.2	4.9	2.5	3.6
Administración	3.5	5.7	3.2	4.2
Ventas	1.2	1.3	1.1	1.2
Control de calidad	2.6	7.8	7.4	5.9
Finanzas	1.2	1.6	3.2	1.9
No requiere	1.6	3.5	2.5	2.4
No sabe	13.8	31.6	10.5	18.7

e) Financiamiento en el Sector Manufacturero

EMPRESARIOS QUE SOLICITARON CREDITO PARA SU NEGOCIO EN LOS ULTIMOS SEIS MESES (distribución porcentual) Cuadro 42				
Empresarios que solicitaron crédito	Tamaño de empresa			
	Micro	Pequeña	Mediana	Total
Sí	27.2	58.5	56.1	47.4
No	72.8	41.5	43.9	52.6
TOTAL	100%	100%	100%	100%

INSTANCIAS A LAS QUE SE HA SOLICITADO CREDITO (distribución porcentual) Cuadro 43				
Instancias	Tamaño de empresa			
	Micro	Pequeña	Mediana	Total
Banca comercial	54.3	78.3	79.5	39.1
Banca de desarrollo	17.0	25.3	23.6	12.2
Particulares	17.0	6.3	1.9	3.7
Gobierno Federal	1.1	0.0	0.0	0.1
Caja popular	1.1	0.0	0.0	0.1
Otros	1.1	2.7	3.1	1.3

RAZONES POR LAS CUALES LOS EMPRESARIOS NO SOLICITARON CREDITO (distribución porcentual)				
	<i>Cuadro 44</i>			
Razones	Tamaño de empresa			
	Micro	Pequeña	Mediana	Total
No ha querido	47.8	63.6	61.3	55.2
Altas tasas de interés	17.5	16.9	10.5	14.7
Trámites	16.7	13.6	8.1	13.7
No requiere	2.8	9.7	8.1	3.2
Temor de no poder pagar	22.7	4.5	1.6	21.9
Falta de garantías	11.6	4.5	1.6	7.7
Desconocimiento	8.8	1.3	1.6	8.1
Otras	1.2	5.8	7.3	1.4

PRINCIPALES OBSTACULOS PRESENTADOS POR LOS EMPRESARIOS PARA OBTENER EL CREDITO (distribución porcentual)				
	<i>Cuadro 45</i>			
Obstáculos	Tamaño de empresa			
	Micro	Pequeña	Mediana	Total
Complejidad	29.8	36.2	29.2	17.2
Altas tasas de interés	14.9	17.2	28.0	10.8
Falta de garantías	26.6	14.0	11.8	8.3
Trámites burocráticos	4.3	4.1	1.9	1.8
Ninguno	20.2	33.0	32.3	16.0
Otros	3.2	5.0	1.2	1.8

PRINCIPALES RAZONES POR LAS CUALES NO SE OBTUVO EL CREDITO (distribución porcentual)				
	<i>Cuadro 46</i>			
Razones	Tamaño de empresa			
	Micro	Pequeña	Mediana	Total
Falta de garantías	10.6	3.6	0.6	2.1
Documentación insuficiente	9.6	2.3	1.9	1.9
Cantidad solicitada	3.2	5.0	7.5	2.9
Otros	1.1	1.4	1.9	0.8

UTILIZACION DEL CREDITO (distribución porcentual)				
Utilización del crédito	Tamaño de empresa			
	Micro	Pequeña	Mediana	Total
Compra de materia prima	57.4	71.5	68.3	35.7
Adquisición de maquinaria y equipo	28.7	35.3	36.0	18.1
Liquidación de cuentas	4.3	5.0	37	2.3
Remodelación	0.0	1.8	2.5	0.9
Financiamiento	0.0	2.3	3.7	1.2
Compra de local	3.2	0.5	1.9	0.8
Otras	1.1	5.4	3.1	2.0

Cuadro 47

EMPRESAS QUE REQUIEREN ACTUALMENTE DE FINANCIAMIENTO (distribución porcentual)				
Empresas que requieren crédito	Tamaño de empresa			
	Micro	Pequeña	Mediana	Total
Sí	44.1	59.0	47.7	50.8
No	55.9	41.0	52.3	49.2
TOTAL	100%	100%	100%	100%

Cuadro 48

PRINCIPALES RUBROS DE UTILIZACION DEL FINANCIAMIENTO (distribución porcentual)				
Destino del crédito	Tamaño de empresa			
	Micro	Pequeña	Mediana	Total
Compra de materia prima y mercancía	64.5	64.4	65.2	37.6
Compra de maquinaria	60.5	58.6	58.5	34.4
Compra de local	10.5	7.2	5.2	4.5
Pago de crédito	2.6	4.1	0.7	1.6
Pagos diversos	2.6	4.1	5.2	2.3
Remuneración	2.6	0.9	2.2	1.0
Otros	2.6	5.9	2.2	2.3

Cuadro 49

f) Perspectivas de desarrollo en el Sector Manufacturero

EMPRESAS SEGUN LA EVALUACION Y PRONOSTICO DE SU PROPIA SITUACION DURANTE LOS PERIODOS HISTORICOS (1° sem. 92 vs 2° sem. 91) Y ESPERADO (2° sem. 92 vs 1° sem. 92) (distribución porcentual) Cuadro 50								
Pronóstico de la situación de la empresa	Tamaño de empresa y período considerado							
	Micro		Pequeña		Mediana		Total	
	Hist.	Esp.	Hist.	Esp	Hist.	Esp	Hist.	Esp
Mucho mejor	4.3	10.7	7.3	17.7	7.0	18.6	6.1	15.4
Mejor	26.1	34.2	41.3	50.4	39.3	51.2	35.2	44.7
Igual	40.3	34.2	25.7	20.5	32.3	23.9	32.2	25.9
Peor	26.4	11.6	24.4	8.1	20.0	3.2	23.6	7.8
Mucho peor	0.6	0.9	1.3	2.1	0.4	1.1	1.2	1.4
No sabe	2.3	8.4	0.0	1.2	1.0	2.0	1.7	4.8
TOTAL	100%		100%		100%		100%	

FACTORES CONSIDERADOS IMPORTANTES POR LOS EMPRESARIOS PARA MANTENERSE Y CRECER EN EL MERCADO (distribución porcentual) Cuadro 51				
Factores	Tamaño de empresa			
	Micro	Pequeña	Mediana	Total
Capacitar al personal	22.9	36.4	40.4	32.6
Especializar su actividad	36.5	32.7	33.0	33.8
Optimizar los recursos materiales	30.7	52.2	60.7	46.8
Desconoce cómo hacerlo	10.4	2.9	1.1	4.9
Agruparse para ser más productivos	19.1	15.1	16.5	16.7
Ofrecer buen precio	2.3	1.8	2.8	2.2
Otros	4.9	4.2	3.2	4.1

EMPRESAS QUE OPINAN, TENDRAN POSIBILIDAD DE DESARROLLO EN LOS PROXIMOS SEIS MESES
(distribución porcentual)

Cuadro 52

Posibilidades de desarrollo	Tamaño de empresa			
	Micro	Pequeña	Mediana	Total
Sí	34.2	54.9	64.9	50.7
Posiblemente	26.4	23.0	20.4	23.4
No está seguro	6.4	5.3	3.5	5.2
Difícilmente	11.6	8.4	3.9	8.2
No	12.8	6.3	6.0	8.4
No sabe	8.6	2.1	1.3	4.1
TOTAL	100%	100%	100%	100%

FRECUENCIA CON EL QUE EL EMPRESARIO CONSIDERA LA SATISFACCION DEL CLIENTE PARA FABRICAR EL PRODUCTO
(distribución porcentual)

Cuadro 53

Frecuencia	Tamaño de empresa			
	Micro	Pequeña	Mediana	Total
Siempre	86.7	87.6	87.0	87.1
La mayoría de la veces	10.4	10.6	11.2	10.7
Algunas veces	2.0	1.3	1.1	1.5
Pocas veces	0.6	0.5	0.7	0.6
Nunca	0.3	0.0	0.0	0.1
TOTAL	100%	100%	100%	100%

PROCESO DE MEJORAS DE CALIDAD (distribución porcentual)									Cuadro 54
Mecanismos de mejoras	Tamaño de empresa								
	Micro		Pequeña		Mediana		Total		
	Sí	No	Sí	No	Sí	No	Sí	No	
¿ Existe en su empresa indicadores específicos que midan la satisfacción de sus clientes ?	40.6	59.4	71.4	28.6	77.9	22.1	62.1	37.9	
¿ Cuenta con algún mecanismo o procedimiento para controlar la calidad de su producto y/o servicio que ofrece ?	56.2	43.8	91.2	8.4	95.1	4.9	79.6	20.4	
¿ Considera importante su participación para la obtención de calidad para el producto y/o servicio que ofrece ?	94.5	5.5	98.2	1.8	94.4	5.6	94.9	5.1	
¿ El personal contribuye al logro de las metas de calidad de la empresa ?	77.1	22.9	95.8	4.2	95.1	4.9	88.4	11.6	
¿ Cuenta con algún procedimiento para saber si el personal esta satisfecho con su trabajo ?	47.2	52.8	71.4	28.6	69.8	30.2	62.1	37.9	
En los últimos años ¿ ha establecido con el personal pláticas o cursos sobre calidad ?	44.1	55.9	81.3	18.7	86.0	14.0	69.3	30.7	

OPINION SOBRE LAS REPERCUSIONES QUE PREVEN TRAERA LA FIRMA DEL TRATADO DE LIBRE COMERCIO CON ESTADOS UNIDOS Y CANADA (distribución porcentual)					Cuadro 55
Repercusiones	Tamaño de empresa				
	Micro	Pequeña	Mediana	Total	
Beneficiará	24.1	47.3	47.7	39.6	
Perjudicará	12.2	18.0	19.6	16.5	
Ninguna	22.9	12.7	14.0	16.5	
No sabe	40.8	22.0	18.7	27.4	
TOTAL	100%	100%	100%	100%	

8. RESULTADOS EN EL SECTOR CONSTRUCCION

a) Universo económico y población objeto de estudio en el Sector Construcción

La población objeto de estudio quedó constituida por las Micros, Pequeñas y Medianas Empresas del Sector Construcción, incluidas en el directorio del Empadronamiento Urbano Integral (11,950).

DISTRIBUCION DE LAS EMPRESAS EN EL SECTOR CONSTRUCCION POR TAMAÑO

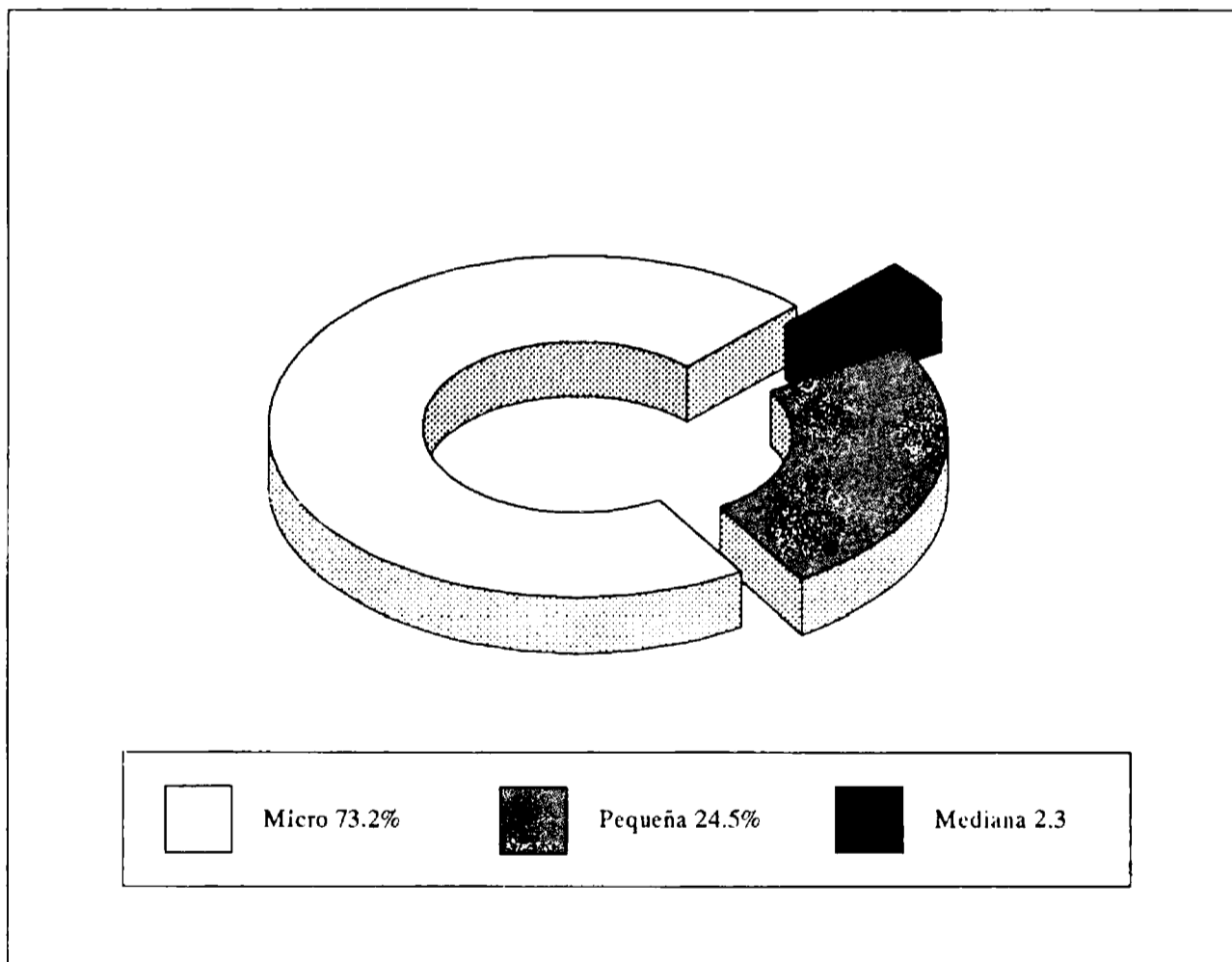

b) Características generales de la población de estudio en el Sector Construcción

EDAD DEL EMPRESARIO (distribución porcentual) Cuadro 1				
Intervalo de edad	Tamaño de empresa			
	Micro	Pequeña	Mediana	Total
21 a 25	4.3	7.1	8.5	7.5
26 a 30	12.8	11.4	18.6	13.2
31 a 35	17.0	15.7	18.6	15.2
36 a 40	23.4	22.9	18.6	22.6
41 a 45	19.1	21.4	11.9	18.9
46 a 50	8.5	8.6	3.4	7.5
51 a más	14.9	12.9	20.4	15.1
TOTAL	100%	100%	100%	100%

EDAD DE LAS EMPRESAS (distribución porcentual) Cuadro 2				
Intervalo de edad	Tamaño de empresa			
	Micro	Pequeña	Mediana	Total
Seis meses o menos	1.5	0.0	0.0	0.9
Seis meses a un año	7.1	0.0	0.0	4.1
1 a 3 años	36.8	8.6	8.3	25.1
4 a 5 años	15.7	25.7	2.8	17.4
6 a 10 años	22.2	26.7	33.3	24.8
11 o más años	16.7	39.0	55.6	27.7
TOTAL	100%	100%	100%	100%

GRADO DE ESCOLARIDAD DE LOS EMPRESARIOS SECTOR CONSTRUCCION (distribución porcentual)				
	<i>Cuadro 3</i>			
Nivel de escolaridad	Tamaño de empresa			
	Micro	Pequeña	Mediana	Total
Ninguna	0.5	0.0	0.0	0.3
Primaria incompleta	0.0	1.0	0.0	0.3
Primaria completa	1.0	0.0	0.0	0.6
Secundaria incompleta	1.0	0.0	0.0	0.6
Secundaria completa	1.0	0.0	2.8	0.9
Est. com. téc. incompletos	0.5	0.0	0.0	0.3
Est. com. téc. completos	2.0	3.8	2.8	2.7
Bachillerato incompleto	0.5	1.0	2.8	0.9
Bachillerato completo	2.5	3.8	0.0	2.7
Profesional incompleta	5.1	9.6	5.6	6.5
Profesional completa	78.2	72.1	80.6	76.6
Postgrado	7.7	8.7	5.4	7.6
TOTAL	100%	100%	100%	100%

SEXO DE LOS EMPRESARIOS (distribución porcentual)				
	<i>Cuadro 4</i>			
Sexo	Tamaño de empresa			
	Micro	Pequeña	Mediana	Total
Masculino	91.9	88.6	86.1	90.3
Femenino	8.1	11.4	13.9	9.7
TOTAL	100%	100%	100%	100%

CONDICION DE EMPRESAS, SEGUN PROPIEDAD (distribución porcentual)				
	<i>Cuadro 5</i>			
Condición del lugar de trabajo	Tamaño de empresa			
	Micro	Pequeña	Mediana	Total
Propio (no vive ahí)	23.3	31.4	33.3	26.9
Propio (ahí vive)	19.8	6.7	2.8	13.9
Rentando	43.7	58.1	58.3	49.7
Prestado	12.2	3.8	5.6	8.9
Otros	1.0	0.0	0.0	0.6
TOTAL	100%	100%	100%	100%

RAZON DE UBICACION DE LA EMPRESA (distribución porcentual)				
	<i>Cuadro 6</i>			
Razón de ubicación	Tamaño de empresa			
	Micro	Pequeña	Mediana	Total
Acceso a clientes	36.4	33.3	16.7	33.3
Por instalaciones	29.3	35.2	50.0	33.3
Por los servicios de la zona	37.9	45.7	41.7	40.7
Disponibilidad de mano de obra	3.5	5.7	5.6	4.4
Características de la materia prima	14.1	17.1	8.3	14.5
No encontró otra	3.0	1.9	0.0	2.4
Otros	6.1	2.9	2.8	4.7

CAMBIO DE ACTIVIDAD DE LA EMPRESA (distribución porcentual)				
	<i>Cuadro 7</i>			
Cambio de actividad	Tamaño de empresa			
	Micro	Pequeña	Mediana	Total
Sí	2.5	1.9	0.0	2.1
No	97.5	98.1	100.0	97.9
TOTAL	100%	100%	100%	100%

TIPO DE ORGANIZACION DE LA EMPRESA (distribución porcentual)				
	<i>Cuadro 8</i>			
Tipo de organización	Tamaño de empresa			
	Micro	Pequeña	Mediana	Total
Unico propietario	31.8	13.3	5.6	23.3
Sociedad con miembros familiares	34.3	51.4	44.4	40.7
Sociedad sin miembros familiares	30.8	34.3	50.0	33.9
Asociación civil	2.0	0.0	0.0	1.2
Otros	1.1	1.0	0.0	0.9
TOTAL	100%	100%	100%	100%

CONOCIMIENTO DE LEYES Y REGLAMENTOS QUE NORMAN EL FUNCIONAMIENTO DEL NEGOCIO (distribución porcentual)				
	<i>Cuadro 9</i>			
Conocimiento de leyes y reglamentos	Tamaño de empresa			
	Micro	Pequeña	Mediana	Total
Sí	89.4	94.2	91.7	91.1
Medianamente	9.1	4.8	8.3	7.7
No	1.5	1.0	0.0	1.2
TOTAL	100%	100%	100%	100%

**RAZONES DEL DESCONOCIMIENTO DE LAS LEYES Y REGLAMENTOS QUE NORMAN EL
FUNCIONAMIENTO DEL NEGOCIO**
(distribución porcentual)

Cuadro 10

Razones de desconocimiento	Tamaño de empresa			
	Micro	Pequeña	Mediana	Total
No tiene acceso a éstos	40.0	0.0	0.0	2.4
No es necesario	20.0	83.3	0.0	2.7
No conoce las ventajas	30.0	16.7	0.0	2.1
Cambios constantes en las leyes	5.0	0.0	50.0	0.6
Inicio de operaciones	0.0	16.7	0.0	0.3
No tiene tiempo	10.0	0.0	0.0	0.6

EMPRESARIOS QUE HAN REALIZADO TRAMITES PARA DAR DE ALTA SU NEGOCIO
(distribución porcentual)

Cuadro 11

Realización de trámites	Tamaño de empresa			
	Micro	Pequeña	Mediana	Total
Sí	99.5	100.0	100.0	99.7
No	0.5	0.0	0.0	0.3
TOTAL	100%	100%	100%	100%

EMPRESARIOS QUE TUVIERON ALGUN OBSTACULO PARA DAR DE ALTA SU ESTABLECIMIENTO
(distribución porcentual)

Cuadro 12

Obstáculos para dar de alta	Tamaño de empresa			
	Micro	Pequeña	Mediana	Total
Sí	13.2	4.5	19.4	12.7
No	86.8	90.5	80.6	87.3
TOTAL	100%	100%	100%	100%

OBSTACULOS ENFRENTADOS POR LOS EMPRESARIOS PARA DAR DE ALTA SU NEGOCIO
(distribución porcentual)

Cuadro 13

Tipos de obstáculos	Tamaño de empresa			
	Micro	Pequeña	Mediana	Total
Trámites legales	91.7	90.0	85.7	11.9
Trámites fiscales	0.0	0.0	0.0	0.0
Falta de recursos	33.3	10.0	0.0	2.9
Otros	13.5	0.0	0.0	0.0

EMPRESAS QUE ESTAN AFILIADAS A UNA CAMARA O ASOCIACION (distribución porcentual)				
<i>Cuadro 14</i>				
Afiliación a cámaras o asociaciones	Tamaño de empresa			
	Micro	Pequeña	Mediana	Total
Sí	98.0	97.1	94.4	97.3
No	2.0	2.9	5.6	2.7
TOTAL	100%	100%	100%	100%

CAMARAS O ASOCIACIONES MAS IMPORTANTES A LAS QUE ESTAN AFILIADOS LOS EMPRESARIOS (distribución porcentual)				
<i>Cuadro 15</i>				
Cámara o asociación	Tamaño de empresa			
	Micro	Pequeña	Mediana	Total
Canaco	2.3	1.3	0.0	1.3
Canacindra	3.4	1.3	0.0	2.5
Cnic	88.5	92.0	95.2	90.0
Canapeco	2.3	0.0	0.0	1.2
Canirac	0.0	0.0	0.0	0.0
Canaintex	0.0	0.0	0.0	0.0
Coparmex	0.0	0.0	0.0	0.0
Otras	3.5	5.4	4.8	5.0
TOTAL	100%	100%	100%	100%

UTILIDAD DE AGRUPARSE CON OTROS EMPRESARIOS (distribución porcentual)				
<i>Cuadro 16</i>				
Utilidad de agruparse	Tamaño de empresa			
	Micro	Pequeña	Mediana	Total
Sí	98.0	97.1	94.4	97.3
No	2.0	2.9	5.6	2.7
TOTAL	100%	100%	100%	100%

VENTAJAS QUE CONSIDERAN OBTENER LOS EMPRESARIOS AL AGRUPARSE (distribución porcentual)				
Ventajas	Tamaño de empresa			
	Micro	Pequeña	Mediana	Total
Comercialización	44.1	44.0	30.3	42.6
Tener capacidad de negociación	52.2	52.0	57.6	52.7
Adquirir materia prima	32.3	39.0	15.2	32.6
Estandarizar la producción	11.8	12.0	18.2	12.5
Mejorar sistema de transporte	3.2	2.0	0.0	2.5
Comunicar experiencias	0.5	1.0	0.0	0.6
Otros	3.2	6.0	6.1	4.4

Cuadro 17

PRINCIPALES MOTIVOS CONSIDERADOS POR LOS EMPRESARIOS PARA NO AGRUPARSE (distribución porcentual)				
Motivos	Tamaño de empresa			
	Micro	Pequeña	Mediana	Total
No quiere	8.3	0.0	66.7	16.7
No le interesa	58.3	0.0	66.7	50.0
No confía	25.3	66.7	0.0	27.8
Desconoce	8.3	33.3	0.0	11.1
Porque representa un costo no rentable	16.7	0.0	33.3	16.7
Otros	0.0	33.3	0.0	5.6

Cuadro 18

c) Operatividad de la empresa en el Sector Construcción

FACTORES CONSIDERADOS PARA DETERMINAR COSTOS Y PRECIOS DE VENTA (distribución porcentual)				
Factores considerados	Tamaño de empresa			
	Micro	Pequeña	Mediana	Total
Combinación de factores internos	52.0	63.8	63.9	56.9
Costos de materia prima	26.8	21.9	22.2	24.8
Por la competencia	16.2	20.0	13.9	17.1
Costos de mano de obra	28.3	25.7	19.4	26.5
Costos fijos	6.1	4.8	8.3	5.9
Gastos administrativos	6.1	1.0	5.6	4.4
Precios oficiales	1.5	1.0	0.0	1.2
Otros	8.6	4.8	4.6	6.8

Cuadro 19

FORMA MAS UTILIZADA PARA DAR A CONOCER EL PRODUCTO Y/O SERVICIO (distribución porcentual)				
	<i>Cuadro 20</i>			
Forma más utilizada	Tamaño de empresa			
	Micro	Pequeña	Mediana	Total
Presentación directa	76.3	60.0	63.9	69.9
Periódicos	7.1	10.5	2.8	7.7
Directorio telefónico	7.1	24.8	22.2	14.2
Folletos	4.0	4.8	2.8	4.1
Otros clientes	27.3	32.4	25.0	28.6
Volantes	10.6	8.6	8.3	9.7
Radio	0.5	1.0	2.8	0.9
Promoción entre distribuidores	6.6	4.8	5.6	5.9
Otros	6.6	15.2	19.4	10.6

RAZONES POR LAS CUALES SE ESCOGIO EL MEDIO DE PROMOCION (distribución porcentual)				
	<i>Cuadro 21</i>			
Razones	Tamaño de empresa			
	Micro	Pequeña	Mediana	Total
Tipo de mercado	27.3	33.3	44.4	31.0
Efectividad	27.8	40.0	19.4	30.7
Por ser lo habitual	54.0	51.4	47.2	52.5
Por el precio	14.1	7.6	2.8	10.9
Otros	3.5	1.9	2.8	2.9

EMPRESAS QUE HAN NECESITADO AMPLIAR O RENOVAR SU EQUIPO EN LOS ULTIMOS SEIS MESES (distribución porcentual)				
	<i>Cuadro 22</i>			
Necesidad de mejorar el equipo	Tamaño de empresa			
	Micro	Pequeña	Mediana	Total
Sí	61.1	62.9	75.0	63.1
No	38.9	37.1	25.0	36.9
TOTAL	100%	100%	100%	100%

DIFICULTAD PARA AMPLIAR O RENOVAR EL EQUIPO EN LOS ULTIMOS SEIS MESES
(distribución porcentual)

Cuadro 23

Dificultades	Tamaño de empresa			
	Micro	Pequeña	Mediana	Total
Alto costo de compra o reparación	80.2	81.8	74.1	79.9
Falta de capacitación del personal	2.5	6.1	0.0	3.3
Insuficiencia de oferta nacional	0.0	1.5	3.7	0.9
Desconocimiento de cómo hacerlo	4.1	4.5	0.0	3.7
Inseguridad	0.8	1.5	3.7	1.4
Problemas de financiamiento	5.0	4.5	3.7	4.7
Ninguna	1.7	0.0	7.4	1.9
Otras	5.7	0.1	7.4	4.2
TOTAL	100%	100%	100%	100%

EMPRESAS QUE HAN NECESITADO RENOVAR SUS PROCESOS PRODUCTIVOS
(distribución porcentual)

Cuadro 24

Necesidades de renovar procesos	Tamaño de empresa			
	Micro	Pequeña	Mediana	Total
Sí	57.1	64.8	55.6	59.3
No	42.9	35.2	44.4	40.7
TOTAL	100%	100%	100%	100%

**PRINCIPALES DIFICULTADES EN LA ACTUALIZACION, MEJORA O RENOVACION DE
LOS PROCESOS PRODUCTIVOS**
(distribución porcentual)

Cuadro 25

Dificultades	Tamaño de empresa			
	Micro	Pequeña	Mediana	Total
Costo de adquisición	36.3	38.2	30.0	36.3
No ha tenido dificultades	13.3	20.6	25.0	16.9
Costo de infraestructura	24.8	25.0	30.0	25.4
Costo de capacitación	4.4	1.5	0.0	3.0
Dificultad de adquisición	6.2	4.4	0.0	5.0
Falta de capacitación	4.4	4.4	0.0	4.0
Inseguridad	1.8	1.5	0.0	1.1
Otros	8.8	4.4	15.0	8.3
TOTAL	100%	100%	100%	100%

UTILIZACION DE MAQUINARIA Y EQUIPO EN TIEMPOS OCIOSOS (distribución porcentual)				
	<i>Cuadro 26</i>			
Empleo de maquinaria y equipo	Tamaño de empresa			
	Micro	Pequeña	Mediana	Total
La ocupa todo el tiempo	27.4	33.7	27.8	29.4
No hace nada	48.2	33.7	36.1	42.4
Mantenimiento y/o reparación	6.1	9.6	8.3	7.4
La renta	14.7	20.2	27.8	17.8
No tiene maquinaria	2.5	1.0	0.0	1.8
Otros	1.1	1.8	0.0	1.2
TOTAL	100%	100%	100%	100%

RUBROS DE INVERSION A LOS QUE DESTINAN BASICAMENTE LOS EMPRESARIOS SUS GANANCIAS (distribución porcentual)				
	<i>Cuadro 27</i>			
Rubros de inversión	Tamaño de empresa			
	Micro	Pequeña	Mediana	Total
Maquinaria	57.1	29.5	72.2	61.1
Materia prima	30.8	64.8	25.0	29.8
Instalaciones	32.8	35.2	33.3	33.6
Salarios	25.3	25.7	30.6	26.0
Fuera del negocio	8.1	8.6	5.6	8.0
No tiene ganancias	3.5	0.0	0.0	2.1
Otros	3.0	5.7	0.0	3.5

PRINCIPALES CLIENTES (distribución porcentual)				
	<i>Cuadro 28</i>			
Principales clientes	Tamaño de empresa			
	Micro	Pequeña	Mediana	Total
Consumidor final	21.2	17.1	13.9	19.2
Mayoristas	2.5	2.9	2.8	2.7
Empresas nacionales	35.9	41.9	36.1	37.8
Minoristas	3.0	4.8	0.0	3.2
Empresas extranjeras	4.0	2.9	8.3	4.1
Detallistas	1.0	0.0	2.8	0.9
Gobierno Federal	57.6	55.2	66.7	57.8
Otros	2.0	1.9	2.8	2.1

FACTORES QUE DETERMINAN LA ELECCION DE PROVEEDORES
(distribución porcentual)

Cuadro 29

Factores	Tamaño de empresa			
	Micro	Pequeña	Mediana	Total
Precio	77.8	84.0	75.0	79.6
Calidad del producto	44.4	58.1	52.8	49.6
Servicio	53.0	51.4	55.6	52.8
Oportunidad de la entrega	26.3	25.7	33.3	26.8
Facilidades crediticias	19.7	16.2	11.1	17.7
Unicos en el mercado	2.0	1.0	2.8	1.8
Otros	0.5	0.0	0.0	0.3

EMPRESAS QUE OTORGAN CREDITO A SUS CLIENTES
(distribución porcentual)

Cuadro 30

Otorgamiento de crédito a clientes	Tamaño de empresa			
	Micro	Pequeña	Mediana	Total
Sí	71.7	76.2	86.1	74.6
No	28.3	23.8	13.9	25.4
TOTAL	100%	100%	100%	100%

ENCARGADOS DE LA ADMINISTRACION DE LA EMPRESA
(distribución porcentual)

Cuadro 31

Encargados	Tamaño de empresa			
	Micro	Pequeña	Mediana	Total
Empresario	80.8	61.5	63.8	73.1
Empleado	6.6	21.2	16.7	12.1
Administrador	11.1	13.5	16.7	12.4
Despacho	1.0	1.9	0.0	1.2
Otros	0.5	1.9	2.8	1.2
TOTAL	100%	100%	100%	100%

EMPRESAS QUE LLEVAN REGISTROS CONTABLES
(distribución porcentual)

Cuadro 32

Llevan registros contables	Tamaño de empresa			
	Micro	Pequeña	Mediana	Total
Sí	99.0	100.0	100.0	99.4
No	1.0	0.0	0.0	0.6
TOTAL	100%	100%	100%	100%

ENCARGADOS DE LLEVAR LOS REGISTROS CONTABLES DE LA EMPRESA (distribución porcentual) Cuadro 33				
Encargado	Tamaño de empresa			
	Micro	Pequeña	Mediana	Total
Empresarios	2.0	2.9	2.8	2.4
Empleado	10.6	27.6	44.4	19.5
Contador	61.1	37.1	44.4	51.9
Despacho	24.2	32.4	8.3	25.1
Otros	2.1	0.0	0.1	1.1
TOTAL	100%	100%	100%	100%

PLANEACION DE LAS ACTIVIDADES (distribución porcentual) Cuadro 34				
Períodos de planeación	Tamaño de empresa			
	Micro	Pequeña	Mediana	Total
Mensualmente	56.6	55.8	47.2	55.3
Anualmente	4.0	5.8	8.3	5.0
No planea	11.6	4.8	5.6	8.9
Diariamente	4.5	3.8	5.6	4.4
Semanalmente	7.1	7.7	8.3	7.4
Trimestralmente	2.0	5.8	8.3	3.8
Semestralmente	3.5	1.9	5.6	3.3
Bimestralmente	2.0	3.8	5.6	3.0
Otros	8.7	10.6	5.5	8.9
TOTAL	100%	100%	100%	100%

EMPRESAS QUE HAN ENFRENTADO PROBLEMAS CON EL PERSONAL (distribución porcentual) Cuadro 35				
Empresas que han enfrentado problemas	Tamaño de empresa			
	Micro	Pequeña	Mediana	Total
Sí	13.1	20.0	33.3	17.4
No	86.9	80.0	66.7	82.6
TOTAL	100%	100%	100%	100%

TIPOS DE PROBLEMAS LABORALES CON MAYOR FRECUENCIA EN LAS EMPRESAS
(distribución porcentual)

Cuadro 36

Tipo de problemas laborales	Tamaño de empresa			
	Micro	Pequeña	Mediana	Total
Ausentismo	32.0	47.6	25.0	6.7
Alta rotación	36.0	42.9	41.7	7.3
Capacitación	48.0	38.1	41.7	7.9
Incremento del salario	28.0	28.6	25.0	5.1
Selección	12.0	23.8	16.7	3.2
Conflictos laborales	20.0	23.8	0.0	3.2
Aumento de prestaciones	0.0	9.5	16.7	1.3
Otros	8.0	0.0	0.0	0.6

d) Capacitación y asistencia técnica empresarial en el Sector Construcción

EMPRESAS QUE HAN RECIBIDO CAPACITACION Y ASISTENCIA TECNICA
(distribución porcentual)

Cuadro 37

Empresas que han recibido	Tamaño de empresa							
	Micro		Pequeña		Mediana		Total	
	Cap.	A. Téc.	Cap.	A. Téc.	Cap.	A. Téc.	Cap.	A. Téc.
Sí	60.1	55.1	69.5	62.9	75.0	66.7	64.6	58.7
No	39.9	44.9	30.5	37.1	25.0	33.3	36.4	41.3
TOTAL	100%		100%		100%		100%	

CAPACITACION Y ASISTENCIA TECNICA PROPORCIONADA A EMPRESARIOS
(distribución porcentual)

Cuadro 38

Tipo de institución que la ofreció	Tamaño de empresa							
	Micro		Pequeña		Mediana		Total	
	Cap.	A. Téc.	Cap.	A. Téc.	Cap.	A. Téc.	Cap.	A. Téc.
Despachos contables	23.5	3.7	15.1	4.5	18.5	4.2	20.1	4.0
Cámaras	46.2	50.5	60.3	54.5	33.3	33.3	49.3	49.7
Misma compañía	0.0	0.0	0.0	0.0	3.7	4.2	0.5	0.5
Profesionistas especializados	5.0	8.3	2.7	4.5	11.1	4.2	5.0	6.5
Bufete de consultoría	4.2	1.8	2.7	0.0	7.4	12.5	4.1	2.5
Técnicos especializados	0.0	7.3	2.7	7.6	0.0	12.5	3.2	8.0
Otros	21.1	28.4	16.5	28.9	26.0	29.1	17.8	28.8
TOTAL	100%		100%		100%		100%	

INTERES EN OBTENER CAPACITACION Y ASISTENCIA TECNICA (distribución porcentual)								
<i>Cuadro 39</i>								
Interés en obtenerla	Tamaño de empresa							
	Micro		Pequeña		Mediana		Total	
	Cap.	A. Téc.	Cap.	A. Téc.	Cap.	A. Téc.	Cap.	A. Téc.
Sí	76.3	74.7	76.2	77.1	69.4	63.8	75.5	74.3
Depende del costo	12.6	13.1	12.4	12.4	16.7	13.9	13.0	13.0
Depende de la duración	1.5	2.0	1.9	1.0	0.0	2.8	1.5	1.8
No	7.1	7.6	7.6	7.6	11.1	13.9	7.7	8.3
No sabe	1.5	1.5	1.9	1.9	2.8	5.6	1.8	2.1
Otros	1.0	1.1	0.0	0.0	0.0	0.0	0.5	0.5
TOTAL	100%		100%		100%		100%	

AREAS DE MAYOR IMPORTANCIA PARA RECIBIR CAPACITACION (distribución porcentual)				
<i>Cuadro 40</i>				
Areas	Tamaño de empresa			
	Micro	Pequeña	Mediana	Total
Mercadotecnia	15.2	15.2	8.3	14.5
Administración	36.4	33.3	19.4	33.6
Producción	13.6	15.2	8.3	13.6
Finanzas	19.2	25.7	25.0	21.8
Recursos humanos	0.5	2.9	2.8	1.5
Legislación	6.1	1.9	25.0	6.8
Todas	1.5	2.9	8.3	2.7
No sabe	2.0	1.9	22.8	2.1
Otras	5.5	1.0	0.1	3.4
TOTAL	100%	100%	100%	100%

AREAS DE MAYOR IMPORTANCIA PARA RECIBIR ASISTENCIA TECNICA EMPRESARIAL (distribución porcentual) Cuadro 41				
Areas	Tamaño de empresa			
	Micro	Pequeña	Mediana	Total
Producción	19.2	19.0	19.4	19.2
Asistencia técnica en cualquier área	10.6	14.3	11.1	11.8
Mercadotecnia	6.6	3.8	8.3	5.9
Recursos humanos	7.6	2.9	2.8	5.6
Administración	9.1	8.6	5.6	8.6
Ventas	0.0	0.0	5.6	0.6
Control de calidad	2.5	1.0	5.6	2.4
Finanzas	5.1	1.9	2.8	3.8
No requiere	3.5	4.8	5.6	4.0
No sabe	18.2	15.2	2.8	15.6

e) Financiamiento en el Sector Construcción

EMPRESARIOS QUE SOLICITARON CREDITO PARA SU NEGOCIO EN LOS ULTIMOS SEIS MESES (distribución porcentual) Cuadro 42				
Empresarios que solicitaron crédito	Tamaño de empresa			
	Micro	Pequeña	Mediana	Total
Sí	54.5	63.8	72.2	59.3
No	45.5	36.2	27.8	40.7
TOTAL	100%	100%	100%	100%

INSTANCIAS A LAS QUE SE HA SOLICITADO CREDITO (distribución porcentual) Cuadro 43				
Instancias	Tamaño de empresa			
	Micro	Pequeña	Mediana	Total
Banca comercial	76.9	82.1	92.3	49.2
Banca de desarrollo	9.3	11.9	3.8	5.8
Particulares	13.9	6.0	7.7	6.4
Socios	0.0	0.0	0.0	0.0
Gobierno Federal	0.0	0.0	3.8	0.3
Caja popular	0.9	0.0	0.0	0.3
Otros	2.8	3.0	0.0	1.5

RAZONES POR LAS CUALES LOS EMPRESARIOS NO SOLICITARON CREDITO (distribución porcentual) Cuadro 44				
Razones	Tamaño de empresa			
	Micro	Pequeña	Mediana	Total
No ha querido	51.7	65.8	70.0	24.9
Altas tasas de interés	14.6	15.8	10.0	6.4
Trámites	20.2	10.5	30.0	8.0
No requiere	10.1	5.3	10.0	3.8
Temor de no poder pagar	15.7	7.9	0.0	5.4
Falta de garantías	5.6	0.0	0.0	1.6
Desconocimiento	7.9	5.3	0.0	2.9
Otras	2.2	7.9	0.0	1.6

PRINCIPALES OBSTACULOS PRESENTADOS POR LOS EMPRESARIOS PARA OBTENER EL CREDITO (distribución porcentual) Cuadro 45				
Obstáculos	Tamaño de empresa			
	Micro	Pequeña	Mediana	Total
Complejidad	34.3	29.9	34.6	20.1
Altas tasas de interés	23.1	17.9	11.5	12.2
Falta de garantías	32.4	26.9	11.5	17.0
Trámites burocráticos	4.3	3.0	7.7	2.4
Ninguno	3.7	0.0	3.8	1.5
Otros	20.4	26.9	34.4	14.3

PRINCIPALES RAZONES POR LAS CUALES NO SE OBTUVO EL CREDITO (distribución porcentual) Cuadro 46				
Razones	Tamaño de empresa			
	Micro	Pequeña	Mediana	Total
Falta de garantías	10.2	3.0	7.7	4.6
Documentación insuficiente	7.4	1.5	3.8	3.0
Cantidad solicitada	5.6	3.0	0.0	2.4
Otros	2.8	1.5	3.8	1.5

UTILIZACION DEL CREDITO (distribución porcentual)				
	<i>Cuadro 47</i>			
Utilización del crédito	Tamaño de empresa			
	Micro	Pequeña	Mediana	Total
Compra de materia prima	53.7	61.2	57.7	34.7
Adquisición de maquinaria y equipo	33.3	50.7	26.9	23.4
Liquidación de cuentas	3.7	4.5	3.8	2.4
Remodelación	0.0	0.0	0.0	0.0
Financiamiento	3.7	1.5	15.4	2.7
Compra de local	1.9	1.5	3.8	1.2
Otras	5.6	1.5	11.5	3.0

EMPRESAS QUE REQUIEREN ACTUALMENTE DE FINANCIAMIENTO (distribución porcentual)				
	<i>Cuadro 48</i>			
Empresas que requieren crédito	Tamaño de empresa			
	Micro	Pequeña	Mediana	Total
Sí	64.6	63.8	52.8	63.1
No	35.4	36.2	47.2	36.9
TOTAL	100%	100%	100%	100%

PRINCIPALES RUBROS DE UTILIZACION DEL FINANCIAMIENTO (distribución porcentual)				
	<i>Cuadro 49</i>			
Destino del crédito	Tamaño de empresa			
	Micro	Pequeña	Mediana	Total
Compra de materia prima y mercancía	64.5	50.7	36.8	35.1
Compra de maquinaria	60.5	62.7	47.4	41.0
Compra de local	10.5	6.0	0.0	4.7
Pago de crédito	2.6	3.0	10.5	1.9
Pagos diversos	2.6	3.0	5.3	1.2
Remuneración	2.6	0.0	0.0	0.3
Otros	2.6	1.5	10.5	3.4

f) Perspectivas de desarrollo en el Sector Construcción

Cuadro 50

EMPRESAS SEGUN LA EVALUACION Y PRONOSTICO DE SU PROPIA SITUACION DURANTE LOS PERIODOS HISTORICOS (1° sem. 92 vs 2° sem. 91) Y ESPERADO (2° sem. 92 vs 1° sem. 92) (distribución porcentual)								
Pronóstico de la situación de la empresa	Tamaño de empresa y período considerado							
	Micro		Pequeña		Mediana		Total	
	Hist.	Esp.	Hist.	Esp	Hist.	Esp	Hist.	Esp
Mucho mejor	10.6	16.0	4.6	16.2	5.6	25.0	8.3	17.1
Mejor	35.4	46.0	41.0	54.2	38.8	52.7	37.5	49.3
Igual	26.8	25.3	28.6	24.8	24.0	8.3	27.1	23.3
Peor	21.7	5.1	21.0	1.9	27.8	5.6	22.1	4.1
Mucho peor	4.0	2.0	4.8	0.0	2.8	2.8	4.1	1.5
No sabe	1.5	5.6	0.0	2.9	0.0	5.6	0.9	4.7
TOTAL	100%		100%		100%		100%	

FACTORES CONSIDERADOS IMPORTANTES POR LOS EMPRESARIOS PARA MANTENERSE Y CRECER EN EL MERCADO (distribución porcentual)				
Factores	Tamaño de empresa			
	Micro	Pequeña	Mediana	Total
Capacitar al personal	28.8	40.0	33.3	32.7
Especializar su actividad	45.5	51.4	50.0	47.8
Optimizar los recursos materiales	39.9	35.2	30.6	37.5
Desconoce cómo hacerlo	3.0	1.9	0.0	2.4
Agruparse para ser más productivos	30.8	21.9	30.6	28.0
Ofrecer buen precio	1.0	1.0	0.0	0.9
Otros	4.0	4.8	0.0	3.8

Cuadro 51

EMPRESAS QUE OPINAN, TENDRAN POSIBILIDAD DE DESARROLLO EN LOS PROXIMOS SEIS MESES
(distribución porcentual)

Cuadro 52

Posibilidades de desarrollo	Tamaño de empresa			
	Micro	Pequeña	Mediana	Total
Sí	63.0	65.5	80.5	65.8
Posiblemente	16.7	21.9	11.1	17.7
No está seguro	5.6	4.8	0.0	4.7
Difícilmente	6.6	1.0	2.8	4.4
No	6.1	4.8	5.6	5.6
No sabe	2.0	1.9	0.0	1.8
TOTAL	100%	100%	100%	100%

FRECUENCIA CON EL QUE EL EMPRESARIO CONSIDERA LA SATISFACCION DEL CLIENTE PARA FABRICAR EL PRODUCTO
(distribución porcentual)

Cuadro 53

Frecuencia	Tamaño de empresa			
	Micro	Pequeña	Mediana	Total
Siempre	91.4	89.5	100.0	91.7
La mayoría de la veces	7.6	9.5	0.0	7.4
Algunas veces	1.0	1.0	0.0	0.9
Pocas veces	0.0	0.0	0.0	0.0
Nunca	0.0	0.0	0.0	0.0
TOTAL	100%	100%	100%	100%

PROCESO DE MEJORAS DE CALIDAD (distribución porcentual)									Cuadro 54
Mecanismos de mejoras	Tamaño de empresa								
	Micro		Pequeña		Mediana		Total		
	Sí	No	Sí	No	Sí	No	Sí	No	
¿ Existe en su empresa indicadores específicos que midan la satisfacción de sus clientes ?	64.6	35.4	67.6	32.4	86.1	13.9	67.8	32.2	
¿ Cuenta con algún mecanismo o procedimiento para controlar la calidad de su producto y/o servicio que ofrece ?	81.8	18.2	81.9	18.1	94.4	5.6	83.2	16.8	
¿ Considera importante su participación para la obtención de calidad para el producto y/o servicio que ofrece ?	97.5	2.5	92.4	7.6	100.0	0.0	96.2	3.8	
¿ El personal contribuye al logro de las metas de calidad de la empresa ?	91.9	8.1	92.4	7.6	91.7	8.3	92.0	8.0	
¿ Cuenta con algún procedimiento para saber si el personal está satisfecho con su trabajo ?	66.7	33.3	61.0	39.0	61.1	38.9	64.3	35.7	
En los últimos años ¿ ha establecido con el personal pláticas o cursos sobre calidad ?	60.1	39.9	67.6	32.4	72.2	27.8	63.7	36.3	

OPINION SOBRE LAS REPERCUSIONES QUE PREVEN TRAERA LA FIRMA DEL TRATADO DE LIBRE COMERCIO CON ESTADOS UNIDOS Y CANADA (distribución porcentual)					Cuadro 55
Repercusiones	Tamaño de empresa				
	Micro	Pequeña	Mediana	Total	
Beneficiará	43.4	52.4	52.8	47.2	
Perjudicará	17.7	12.4	19.4	16.2	
Ninguna	16.7	9.5	8.3	13.6	
No sabe	22.2	25.7	19.5	23.0	
TOTAL	100%	100%	100%	100%	

9. RESULTADOS EN EL SECTOR COMERCIO

a) Universo económico y población objeto de estudio en el Sector Comercio

La población objeto de estudio quedó constituida por las Micros, Pequeñas y Medianas Empresas del Sector Comercio, incluidas en el directorio del Empadronamiento Urbano Integral (685,929).

DISTRIBUCION DE LAS EMPRESAS EN EL SECTOR COMERCIO POR TAMAÑO

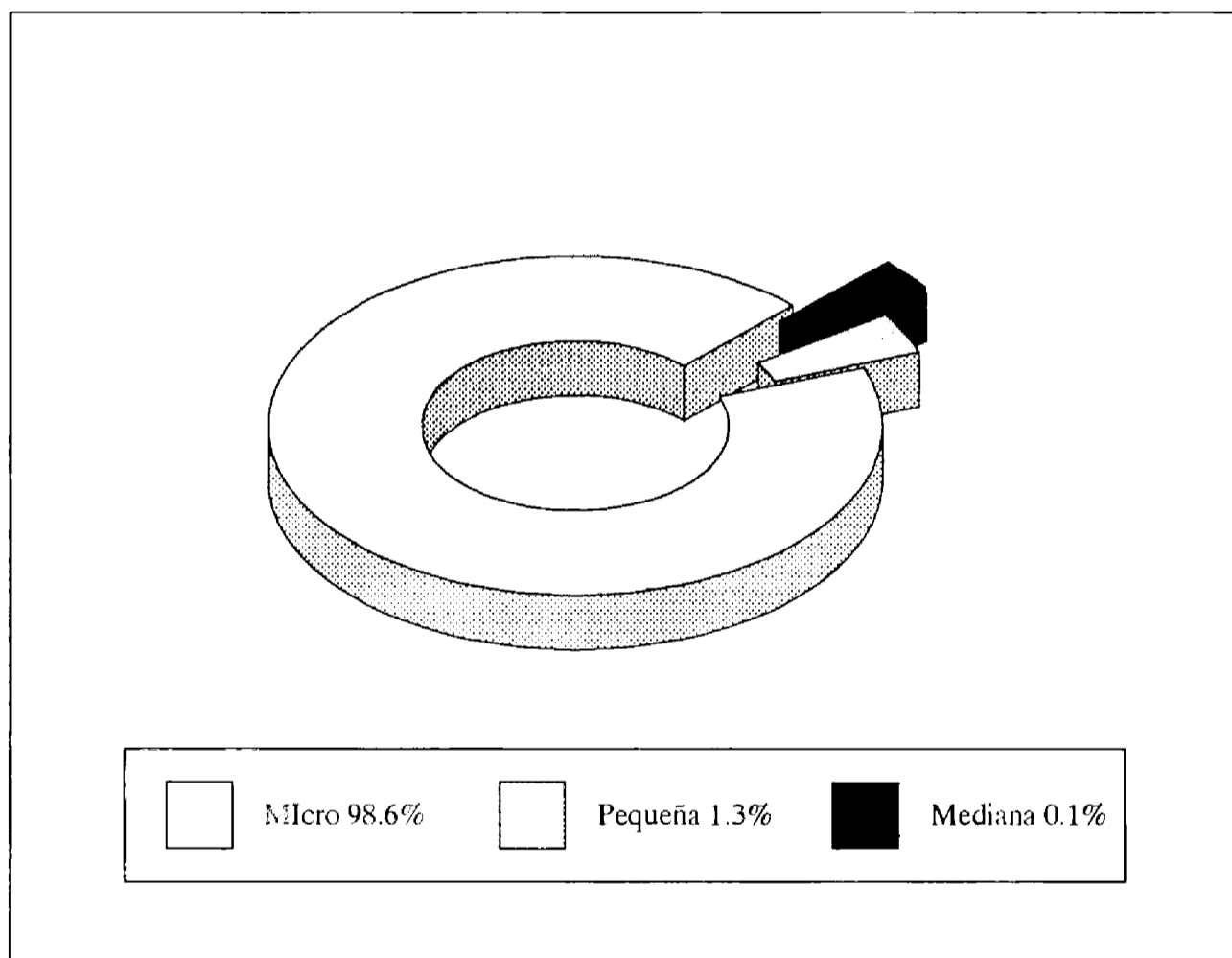

b) Características generales de la población de estudio Sector Comercio

EDAD DEL EMPRESARIO (distribución porcentual)				
Intervalo de edad	Tamaño de empresa			
	Micro	Pequeña	Mediana	Total
21 a 25	7.7	8.1	6.7	7.7
26 a 30	11.3	17.9	12.5	12.5
31 a 35	13.2	17.9	28.6	14.9
36 a 40	14.5	14.0	16.1	14.5
41 a 45	13.7	11.2	11.2	13.2
46 a 50	12.1	12.3	12.2	12.1
51 a más	27.5	18.6	13.7	25.1
TOTAL	100%	100%	100%	100%

Cuadro 1

EDAD DE LAS EMPRESAS (distribución porcentual)				
Intervalo de edad	Tamaño de empresa			
	Micro	Pequeña	Mediana	Total
Seis meses o menos	3.8	0.3	0.0	3.0
Seis meses a un año	3.5	0.9	1.5	3.0
1 a 3 años	25.2	5.0	1.5	20.5
4 a 5 años	18.2	8.9	3.6	15.8
6 a 10 años	21.3	16.4	12.4	20.0
11 o más años	28.0	68.5	81.0	37.7
TOTAL	100%	100%	100%	100%

Cuadro 2

GRADO DE ESCOLARIDAD DE LOS EMPRESARIOS SECTOR CONSTRUCCION (distribución porcentual) Cuadro 3				
Nivel de escolaridad	Tamaño de empresa			
	Micro	Pequeña	Mediana	Total
Ninguna	4.7	0.4	0.7	3.8
Primaria incompleta	16.8	1.1	0.0	13.2
Primaria completa	20.8	4.5	0.7	16.9
Secundaria incompleta	6.0	1.7	2.2	5.0
Secundaria completa	14.4	6.2	2.2	12.3
Est. com. téc. incompletos	2.6	2.4	2.2	2.5
Est. com. téc. completos	5.5	6.7	6.6	5.8
Bachillerato incompleto	3.4	1.5	2.9	3.0
Bachillerato completo	7.2	9.9	5.9	7.6
Profesional incompleta	5.0	9.5	10.3	6.0
Profesional completa	12.9	53.0	55.1	22.1
Postgrado	0.7	3.1	11.2	1.8
TOTAL	100%	100%	100%	100%

SEXO DE LOS EMPRESARIOS (distribución porcentual) Cuadro 4				
Sexo	Tamaño de empresa			
	Micro	Pequeña	Mediana	Total
Masculino	60.3	84.2	92.0	66.1
Femenino	39.7	15.8	8.0	33.9
TOTAL	100%	100%	100%	100%

CONDICION DE EMPRESAS, SEGUN PROPIEDAD (distribución porcentual) Cuadro 5				
Condición del lugar de trabajo	Tamaño de empresa			
	Micro	Pequeña	Mediana	Total
Propio (no vive ahí)	26.2	32.0	41.6	28.0
Propio (ahí vive)	30.6	4.1	3.6	24.6
Rentando	36.7	60.7	52.6	41.8
Prestado	5.3	3.0	0.0	4.7
Otros	1.2	0.2	2.2	0.9
TOTAL	100%	100%	100%	100%

RAZON DE UBICACION DE LA EMPRESA (distribución porcentual)				
	<i>Cuadro 6</i>			
Razón de ubicación	Tamaño de empresa			
	Micro	Pequeña	Mediana	Total
Acceso a clientes	65.6	62.9	59.1	64.8
Por instalaciones	32.7	39.5	41.6	34.3
Por los servicios de la zona	19.0	30.9	40.1	22.1
Disponibilidad de mano de obra	1.9	4.5	5.1	2.5
Características de la materia prima	7.0	9.7	11.7	7.7
No encontró otra	2.0	1.5	0.0	1.8
Otros	1.5	2.0	4.4	1.7

CAMBIO DE ACTIVIDAD DE LA EMPRESA (distribución porcentual)				
	<i>Cuadro 7</i>			
Cambio de actividad	Tamaño de empresa			
	Micro	Pequeña	Mediana	Total
Sí	3.25	3.16	2.92	3.22
No	96.75	96.84	97.08	96.78
TOTAL	100%	100%	100%	100%

TIPO DE ORGANIZACION DE LA EMPRESA (distribución porcentual)				
	<i>Cuadro 8</i>			
Tipo de organización	Tamaño de empresa			
	Micro	Pequeña	Mediana	Total
Unico propietario	68.1	15.1	12.4	56.0
Sociedad con miembros familiares	24.5	46.0	35.8	28.9
Sociedad sin miembros familiares	6.2	34.5	46.7	13.2
Asociación civil	0.3	1.5	1.5	0.6
Otros	0.9	2.9	3.6	1.3
TOTAL	100%	100%	100%	100%

CONOCIMIENTO DE LEYES Y REGLAMENTOS QUE NORMAN EL FUNCIONAMIENTO DEL NEGOCIO (distribución porcentual)				
	<i>Cuadro 9</i>			
Conocimiento de leyes y reglamentos	Tamaño de empresa			
	Micro	Pequeña	Mediana	Total
Sí	59.6	88.8	97.1	66.6
Medianamente	22.8	9.7	2.9	19.5
No	17.6	1.5	0.0	13.9
TOTAL	100%	100%	100%	100%

RAZONES DEL DESCONOCIMIENTO DE LAS LEYES Y REGLAMENTOS QUE NORMAN EL FUNCIONAMIENTO DEL NEGOCIO (distribución porcentual) Cuadro 10				
Razones de desconocimiento	Tamaño de empresa			
	Micro	Pequeña	Mediana	Total
No tiene acceso a ellos	58.9	41.7	0.0	57.6
No es necesario	24.9	21.7	33.3	24.7
No conoce las ventajas	21.5	20.0	0.0	21.3
Cambios constantes en las leyes	0.7	5.0	33.3	1.0
Inicio de operaciones	0.2	0.0	0.0	0.2
No tiene tiempo	0.5	1.7	0.0	0.6
Otros	2.5	5.0	0.0	2.7

EMPRESARIOS QUE HAN REALIZADO TRAMITES PARA DAR DE ALTA A SU NEGOCIO (distribución porcentual) Cuadro 11				
Realización de trámites	Tamaño de empresa			
	Micro	Pequeña	Mediana	Total
Sí	94.5	99.1	99.3	95.6
No	5.5	0.9	0.7	4.4
TOTAL	100%	100%	100%	100%

EMPRESARIOS QUE TUVIERON ALGUN OBSTACULO PARA DAR DE ALTA A SU ESTABLECIMIENTO (distribución porcentual) Cuadro 12				
Obstáculos para dar de alta	Tamaño de empresa			
	Micro	Pequeña	Mediana	Total
Sí	9.9	7.9	14.0	9.7
No	90.1	92.1	86.0	90.3
TOTAL	100%	100%	100%	100%

OBSTACULOS ENFRENTADOS POR LOS EMPRESARIOS PARA DAR DE ALTA SU NEGOCIO (distribución porcentual) Cuadro 13				
Tipos de obstáculos	Tamaño de empresa			
	Micro	Pequeña	Mediana	Total
Trámites legales	71.8	84.6	76.5	7.0
Trámites fiscales	0.0	0.0	0.0	0.0
Falta de recursos	27.3	7.7	0.0	2.2
Otros	4.6	7.7	29.4	0.6

EMPRESAS QUE ESTAN AFILIADAS A UNA CAMARA O ASOCIACION (distribución porcentual)				
	<i>Cuadro 14</i>			
Afiliación a cámaras o asociaciones	Tamaño de empresa			
	Micro	Pequeña	Mediana	Total
Sí	53.9	92.4	96.4	62.8
No	46.1	7.6	3.6	37.2
TOTAL	100%	100%	100%	100%

CAMARA O ASOCIACIONES MAS IMPORTANTES A LA QUE ESTAN AFILIADOS LOS EMPRESARIOS (distribución porcentual)				
	<i>Cuadro 15</i>			
Cámara o asociación	Tamaño de empresa			
	Micro	Pequeña	Mediana	Total
Canaco	62.5	77.1	73.9	67.2
Canacintra	3.4	7.6	12.8	5.1
Cnic	0.7	1.9	0.8	0.9
Canapeco	8.5	0.0	0.8	5.8
Canirac	0.0	0.2	0.0	0.2
Canaintex	0.1	0.2	0.0	0.2
Coparmex	0.3	3.2	0.8	1.1
Otras	24.5	9.8	10.9	19.5
TOTAL	100%	100%	100%	100%

UTILIDAD DE AGRUPARSE CON OTROS EMPRESARIOS (distribución porcentual)				
	<i>Cuadro 16</i>			
Utilidad de agruparse	Tamaño de empresa			
	Micro	Pequeña	Mediana	Total
Sí	24.2	29.3	20.0	24.4
No	75.8	70.7	80.0	75.6
TOTAL	100%	100%	100%	100%

VENTAJAS QUE CONSIDERAN OBTENER LOS EMPRESARIOS AL AGRUPARSE
(distribución porcentual)

Cuadro 17

Ventajas	Tamaño de empresa			
	Micro	Pequeña	Mediana	Total
Comercializar	60.7	64.5	78.0	62.8
Tener capacidad de negociación	25.6	41.2	19.7	30.2
Adquirir materia prima	30.7	27.4	30.6	29.2
Estandarizar la producción	5.7	7.0	6.3	6.1
Mejorar sistema de transporte	2.0	3.6	0.0	2.3
Comunicar experiencias	0.1	0.0	0.8	0.1
Otros	1.9	1.3	3.9	1.9

PRINCIPALES MOTIVOS CONSIDERADOS POR LOS EMPRESARIOS PARA NO AGRUPARSE
(distribución porcentual)

Cuadro 18

Motivos	Tamaño de empresa			
	Micro	Pequeña	Mediana	Total
No quiere	21.8	36.5	37.5	23.0
No le interesa	48.5	30.2	12.5	46.8
No confía	27.0	19.0	6.3	26.2
Desconoce	11.3	6.3	6.3	10.9
Porque le representa un costo no rentable	7.3	9.5	12.5	7.5
Otros	1.5	3.2	12.5	1.8

c) Operatividad de la empresa en el Sector Comercio

FACTORES CONSIDERADOS PARA DETERMINAR COSTOS Y PRECIOS DE VENTA.
(distribución porcentual)

Cuadro 19

Factores considerados	Tamaño de empresa			
	Micro	Pequeña	Mediana	Total
Combinación de factores internos	9.1	32.2	35.0	14.5
Costos de materia prima	52.7	30.7	27.7	47.6
Por la competencia	21.8	25.0	21.9	22.4
Costos de mano de obra	5.5	9.3	8.8	6.3
Costos fijos	17.2	12.5	13.9	16.2
Gastos administrativos	3.4	7.4	8.8	4.4
Precios oficiales	6.3	8.6	13.9	7.0
Otros	3.5	3.0	2.2	3.4

FORMA MAS UTILIZADA PARA DAR A CONOCER EL PRODUCTO Y/O SERVICIO (distribución porcentual)				
	<i>Cuadro 20</i>			
Forma más utilizada	Tamaño de empresa			
	Micro	Pequeña	Mediana	Total
Presentación directa	89.7	55.7	48.9	81.7
Periódicos	3.3	29.8	42.3	9.8
Directorio telefónico	3.7	26.6	13.1	8.3
Folletos	1.5	11.5	19.7	4.2
Otros clientes	8.7	11.2	8.8	9.2
Volantes	6.9	14.9	19.7	8.9
Radio	4.3	26.3	33.6	9.6
Promoción entre distribuidores	1.7	8.9	10.9	3.5
Otros	0.5	3.4	1.5	1.1

RAZONES POR LAS CUALES SE ESCOGIO EL MEDIO DE PROMOCION (distribución porcentual)				
	<i>Cuadro 21</i>			
Razones	Tamaño de empresa			
	Micro	Pequeña	Mediana	Total
Tipo de mercado	28.3	45.6	48.2	32.3
Efectividad	16.3	49.5	60.6	24.3
Por ser lo habitual	39.7	34.8	30.7	38.4
Por el precio real	32.4	16.6	14.6	28.7
Otros	1.7	1.5	1.5	1.7

EMPRESAS QUE HAN NECESITADO AMPLIAR O RENOVAR SU EQUIPO EN LOS ULTIMOS SEIS MESES (distribución porcentual)				
	<i>Cuadro 22</i>			
Necesidad de mejorar el equipo	Tamaño de empresa			
	Micro	Pequeña	Mediana	Total
Sí	29.2	53.8	62.8	35.2
No	70.8	47.2	37.8	64.7
TOTAL	100%	100%	100%	100%

DIFICULTAD PARA AMPLIAR O RENOVAR EL EQUIPO EN LOS ULTIMOS SEIS MESES (distribución porcentual) Cuadro 23				
Dificultades	Tamaño de empresa			
	Micro	Pequeña	Mediana	Total
Alto costo de compra o reparación	81.1	72.5	71.8	78.0
Falta de capacitación del personal	2.8	7.3	7.1	4.4
Insuficiencia de oferta nacional	0.7	2.1	1.2	1.2
Desconocimiento de cómo hacerlo	4.0	0.7	2.4	3.0
Inseguridad	3.9	4.2	2.4	3.8
Problemas de financiamiento	0.7	2.1	1.2	1.2
Ninguna	1.8	4.9	9.4	3.3
Otras	5.0	6.2	4.5	5.1
TOTAL	100%	100%	100%	100%

EMPRESAS QUE HAN NECESITADO RENOVAR SUS PROCESOS PRODUCTIVOS (distribución porcentual) Cuadro 24				
Necesidades de renovar procesos	Tamaño de empresa			
	Micro	Pequeña	Mediana	Total
Sí	27.7	52.7	65.0	33.9
No	72.3	47.3	35.0	66.1
TOTAL	100%	100%	100%	100%

PRINCIPALES DIFICULTADES EN LA ACTUALIZACION, MEJORA O RENOVACION (distribución porcentual) Cuadro 25				
Dificultades	Tamaño de empresa			
	Micro	Pequeña	Mediana	Total
Costo de adquisición	47.5	27.6	19.3	39.4
No ha tenido dificultades	17.7	28.3	21.6	21.1
Costo de infraestructura	15.2	18.0	23.9	16.8
Costo de capacitación	2.5	5.3	9.1	3.9
Dificultad de adquisición	6.3	3.2	5.7	5.4
Falta de capacitación	1.3	6.4	4.5	3.0
Inseguridad	4.3	4.9	3.4	4.4
Otros	5.2	6.3	12.5	6.0
TOTAL	100%	100%	100%	100%

UTILIZACION DE LA MAQUINARIA Y EQUIPO EN TIEMPOS OCIOSOS (distribución porcentual)				
	<i>Cuadro 26</i>			
Empleo de maquinaria y equipo	Tamaño de empresa			
	Micro	Pequeña	Mediana	Total
La ocupa todo el tiempo	52.5	63.6	67.2	55.1
No hace nada	42.2	29.5	23.1	39.1
Mantenimiento y/o reparación	0.8	1.1	0.7	0.9
La renta	0.7	3.0	2.2	1.2
No tiene maquinaria	3.0	1.3	2.2	2.7
Otros	0.8	1.5	4.6	1.0
TOTAL	100%	100%	100%	100%

RUBROS DE INVERSION A LOS QUE DESTINAN BASICAMENTE LOS EMPRESARIOS SUS GANANCIAS (distribución porcentual)				
	<i>Cuadro 27</i>			
Rubros de inversión	Tamaño de empresa			
	Micro	Pequeña	Mediana	Total
Maquinaria	6.7	30.9	35.0	70.3
Materia prima	73.4	62.8	47.4	12.4
Instalaciones	9.2	33.3	46.0	15.2
Salarios	8.3	26.4	24.8	12.4
Fuera del negocio	35.7	6.9	5.8	29.1
No tiene ganancias	1.1	2.8	2.2	1.4
Otros	1.5	2.2	6.6	1.9

PRINCIPALES CLIENTES (distribución porcentual)				
	<i>Cuadro 28</i>			
Principales clientes	Tamaño de empresa			
	Micro	Pequeña	Mediana	Total
Consumidor final	77.7	57.2	61.3	73.2
Mayoristas	4.4	27.7	24.1	9.5
Empresas nacionales	3.0	21.8	18.2	7.1
Minoristas	28.7	26.1	21.9	27.9
Empresas extranjeras	0.1	1.1	3.6	0.4
Detallistas	6.4	19.9	21.2	9.5
Gobierno Federal	1.0	9.7	10.9	3.0
Otros	0.3	1.7	2.9	0.7

FACTORES QUE DETERMINAN LA ELECCION DE PROVEEDORES
(distribución porcentual)

Cuadro 29

Factores	Tamaño de empresa			
	Micro	Pequeña	Mediana	Total
Precio	75.0	67.0	62.0	72.9
Calidad del producto	48.1	60.5	59.1	50.8
Servicio	33.6	44.7	59.1	36.8
Oportunidad de la entrega	15.5	22.2	32.1	17.5
Facilidades crediticias	21.1	15.5	14.6	19.8
Unicos en el mercado	3.8	6.9	5.1	4.4
Otros	0.8	1.5	2.2	1.0

EMPRESAS QUE OTORGAN CREDITO A SUS CLIENTES
(distribución porcentual)

Cuadro 30

Otorgamiento de crédito a clientes	Tamaño de empresa			
	Micro	Pequeña	Mediana	Total
Sí	36.4	79.9	73.7	46.0
No	63.6	20.1	26.3	54.0
TOTAL	100%	100%	100%	100%

ENCARGADOS DE LA ADMINISTRACION DE LA EMPRESA
(distribución porcentual)

Cuadro 31

Encargados	Tamaño de empresa			
	Micro	Pequeña	Mediana	Total
Empresario	89.8	55.0	38.0	81.1
Empleado	3.1	28.7	42.3	9.6
Administrador	4.1	12.9	16.1	6.2
Despacho	1.4	1.7	1.5	1.4
Otros	1.6	1.7	2.1	1.7
TOTAL	100%	100%	100%	100%

EMPRESAS QUE LLEVAN REGISTROS CONTABLES
(distribución porcentual)

Cuadro 32

Llevan registros contables	Tamaño de empresa			
	Micro	Pequeña	Mediana	Total
Sí	72.6	98.0	99.3	78.4
No	27.4	2.0	0.7	21.6
TOTAL	100%	100%	100%	100%

ENCARGADOS DE LLEVAR LOS REGISTROS CONTABLES DE LA EMPRESA (distribución porcentual)				
Encargado	Tamaño de empresa			
	Micro	Pequeña	Mediana	Total
Empresarios	25.0	4.8	6.6	19.4
Empleado	5.0	41.4	56.6	16.2
Contador	56.6	33.7	23.5	49.5
Despacho	10.3	17.5	7.4	11.8
Otros	3.1	2.6	5.9	3.1
TOTAL	100%	100%	100%	100%

Cuadro 33

PLANEACION DE LAS ACTIVIDADES (distribución porcentual)				
Períodos de planeación	Tamaño de empresa			
	Micro	Pequeña	Mediana	Total
Mensualmente	27.2	49.2	45.3	32.0
Anualmente	1.7	9.3	19.0	3.9
No planea	36.7	9.5	2.9	30.2
Diariamente	17.4	8.8	7.3	15.4
Semanalmente	0.8	5.0	3.6	6.4
Trimestralmente	2.7	5.6	5.8	3.4
Semestralmente	0.8	4.5	8.8	1.9
Bimestralmente	2.3	4.5	2.9	2.7
Otros	10.4	3.6	4.4	4.1
TOTAL	100%	100%	100%	100%

Cuadro 34

EMPRESAS QUE HAN ENFRENTADO PROBLEMAS CON EL PERSONAL (distribución porcentual)				
Empresas que han enfrentado problemas	Tamaño de empresa			
	Micro	Pequeña	Mediana	Total
Sí	4.1	20.3	29.9	8.2
No	95.9	79.7	70.1	91.8
TOTAL	100%	100%	100%	100%

Cuadro 35

TIPOS DE PROBLEMAS LABORALES CON MAYOR FRECUENCIA EN LAS EMPRESAS
(distribución porcentual)

Cuadro 36

Tipo de problemas laborales	Tamaño de empresa			
	Micro	Pequeña	Mediana	Total
Ausentismo	41.7	37.6	36.6	3.3
Alta rotación	16.7	40.4	46.3	2.7
Capacitación	19.8	35.8	26.8	2.4
Incremento del salario	13.5	21.1	39.0	1.8
Selección	16.7	15.6	24.4	1.5
Conflictos laborales	9.4	11.9	22.0	1.1
Aumento de prestaciones	4.2	5.5	7.3	0.5
Otros	4.2	4.6	4.9	0.4

d) Capacitación y asistencia técnica empresarial en el Sector Comercio

EMPRESAS QUE HAN RECIBIDO CAPACITACION Y ASISTENCIA TECNICA
(distribución porcentual)

Cuadro 37

Empresas que han recibido	Tamaño de empresa							
	Micro		Pequeña		Mediana		Total	
	Cap.	A. Téc.	Cap.	A. Téc.	Cap.	A. Téc.	Cap.	A. Téc.
Sí	14.0	10.5	65.4	58.7	83.2	76.6	26.4	33.3
No	86.0	89.5	34.6	41.3	16.8	23.4	73.6	77.7
TOTAL	100%		100%		100%		100%	

CAPACITACION Y ASISTENCIA TECNICA PROPORCIONADA A EMPRESARIOS
(distribución porcentual)

Cuadro 38

Tipo de institución que la ofreció	Tamaño de empresa							
	Micro		Pequeña		Mediana		Total	
	Cap.	A. Téc.	Cap.	A. Téc.	Cap.	A. Téc.	Cap.	A. Téc.
Despachos contables	30.7	13.6	25.9	6.7	20.2	9.5	27.1	9.7
Cámaras	25.2	21.8	13.1	9.5	2.6	2.9	16.5	13.0
Misma compañía	4.3	6.6	11.4	14.9	5.1	21.0	1.5	12.8
Profesionistas especializados	6.8	5.3	5.4	5.1	3.5	1.0	5.7	4.5
Bufete de consultoría	2.5	2.9	7.1	2.5	8.8	2.9	5.5	2.7
Técnicos especializados	1.2	7.0	2.7	9.8	0.9	8.6	1.5	8.6
Casa matriz	0.3	0.4	3.1	3.8	4.4	6.7	2.2	3.0
Proveedores	3.4	12.3	2.8	14.9	3.5	8.6	3.2	13.0
Otros	25.6	30.1	28.5	32.8	51.0	38.8	36.8	32.7
TOTAL	100%		100%		100%		100%	

INTERES EN OBTENER CAPACITACION Y ASISTENCIA TECNICA (distribución porcentual)								
	Tamaño de empresa							
Interés en obtenerla	Micro		Pequeña		Mediana		Total	
	Cap.	A. Téc.	Cap.	A. Téc.	Cap.	A. Téc.	Cap.	A. Téc.
Sí	46.9	43.1	67.4	66.3	78.8	73.0	52.0	48.6
Depende del costo	11.5	10.8	13.8	12.8	10.9	10.2	11.8	11.1
Depende de la duración	1.7	2.0	2.5	2.8	0.7	1.5	1.7	2.1
No	26.3	28.5	11.4	12.7	7.3	10.2	22.7	24.8
No sabe	13.1	14.5	4.5	4.5	2.2	3.6	11.1	12.2
Otros	0.5	1.1	0.4	0.9	0.1	1.5	0.7	1.2
TOTAL	100%		100%		100%		100%	

Cuadro 39

AREAS DE MAYOR IMPORTANCIA PARA RECIBIR CAPACITACION (distribución porcentual)				
	Tamaño de empresa			
Areas	Micro	Pequeña	Mediana	Total
	Mercadotecnia	33.1	44.9	54.0
Administración	17.4	18.5	12.4	17.4
Producción	6.3	5.4	6.6	6.2
Finanzas	6.9	14.6	10.9	8.5
Recursos humanos	2.0	5.2	5.8	2.7
Legislación	1.6	2.8	2.2	1.9
Todas	0.7	1.9	3.6	1.1
No sabe	28.4	3.7	0.7	22.6
Otras	3.6	3.0	3.8	3.4
TOTAL	100%	100%	100%	100%

Cuadro 40

AREAS DE MAYOR IMPORTANCIA PARA RECIBIR ASISTENCIA TECNICA EMPRESARIAL (distribución porcentual) Cuadro 41				
Areas	Tamaño de empresa			
	Micro	Pequeña	Mediana	Total
Producción	7.9	11.9	17.5	9.1
Asistencia técnica en cualquier área	5.3	8.9	13.9	6.3
Mercadotecnia	8.0	14.3	12.4	9.4
Recursos humanos	2.4	6.9	6.6	3.4
Administración	4.9	6.9	2.9	5.2
Ventas	6.1	11.4	10.9	7.3
Control de calidad	1.3	1.1	0.7	1.2
Finanzas	2.8	3.5	2.9	3.0
No requiere	7.2	7.1	5.1	7.0
No sabe	54.1	28.0	27.1	48.1

e) Financiamiento en el Sector Comercio

EMPRESARIOS QUE SOLICITARON CREDITO PARA SU NEGOCIO EN LOS ULTIMOS SEIS MESES (distribución porcentual) Cuadro 42				
Empresarios que solicitaron crédito	Tamaño de empresa			
	Micro	Pequeña	Mediana	Total
Sí	25.2	60.6	44.5	32.4
No	74.8	39.4	55.5	67.6
TOTAL	100%	100%	100%	100%

INSTANCIAS A LAS QUE SE HA SOLICITADO CREDITO (distribución porcentual) Cuadro 43				
Instancias	Tamaño de empresa			
	Micro	Pequeña	Mediana	Total
Banca comercial	43.9	81.0	82.0	19.6
Banca de desarrollo	14.5	15.0	16.4	4.9
Particulares	22.5	4.6	4.9	5.1
Socios	0.0	0.0	0.0	0.0
Gobierno Federal	0.9	0.6	0.0	0.2
Caja popular	4.1	0.6	0.0	0.9
Otros	2.6	2.1	4.9	0.9

RAZONES POR LAS CUALES LOS EMPRESARIOS NO SOLICITARON CREDITO (distribución porcentual)				
	<i>Cuadro 44</i>			
Razones	Tamaño de empresa			
	Micro	Pequeña	Mediana	Total
No ha querido	56.5	67.9	72.4	40.2
Altas tasas de interés	14.4	9.4	5.3	9.4
Trámites	12.7	8.0	1.3	8.2
No requiere	2.5	4.7	6.6	2.0
Temor de no poder pagar	24.1	5.7	0.0	14.7
Falta de garantías	7.3	2.8	0.0	4.5
Desconocimiento	7.5	1.4	0.0	4.5
Otras	1.4	2.8	3.9	1.1

PRINCIPALES OBSTACULOS PRESENTADOS POR LOS EMPRESARIOS PARA OBTENER EL CREDITO (distribución porcentual)				
	<i>Cuadro 45</i>			
Obstáculos	Tamaño de empresa			
	Micro	Pequeña	Mediana	Total
Complejidad	25.3	28.5	26.2	8.8
Altas tasas de interés	15.3	16.0	29.5	5.5
Falta de garantías	17.7	9.8	6.6	4.8
Trámites burocráticos	2.4	3.4	4.9	1.0
Ninguno	3.4	3.1	4.9	1.1
Otros	35.5	38.0	34.4	12.1

PRINCIPALES RAZONES POR LAS CUALES NO SE OBTUVO EL CREDITO (distribución porcentual)				
	<i>Cuadro 46</i>			
Razones	Tamaño de empresa			
	Micro	Pequeña	Mediana	Total
Falta de garantías	7.6	1.5	3.3	1.8
Documentación insuficiente	4.8	3.4	1.6	1.4
Cantidad solicitada	2.9	2.1	8.2	1.0
Otros	2.1	1.8	1.6	0.7

UTILIZACION DEL CREDITO (distribución porcentual)				
Utilización del crédito	Tamaño de empresa			
	Micro	Pequeña	Mediana	Total
Compra de materia prima	79.0	76.4	67.2	25.8
Adquisición de maquinaria y equipo	12.0	17.8	31.1	5.1
Liquidación de cuentas	1.9	7.1	3.3	1.2
Remodelación	0.7	2.5	1.6	0.4
Financiamiento	0.5	1.5	4.9	0.4
Compra de local	2.9	1.8	8.2	1.0
Otras	2.2	2.1	3.3	0.8

Cuadro 47

EMPRESAS QUE REQUIEREN ACTUALMENTE DE FINANCIAMIENTO (distribución porcentual)				
Empresas que requieren crédito	Tamaño de empresa			
	Micro	Pequeña	Mediana	Total
Sí	33.7	50.3	32.8	36.7
No	66.3	49.7	67.2	63.3
TOTAL	100%	100%	100%	100%

Cuadro 48

PRINCIPALES RUBROS DE UTILIZACION DEL FINANCIAMIENTO (distribución porcentual)				
Destino del crédito	Tamaño de empresa			
	Micro	Pequeña	Mediana	Total
Compra de materia prima y mercancía	75.4	74.1	62.2	28.2
Compra de maquinaria	26.3	25.2	42.2	19.2
Compra de local	14.2	9.3	8.9	4.8
Pago de crédito	1.9	4.1	2.2	0.9
Pagos diversos	1.0	2.2	2.2	0.5
Remuneración	2.6	0.7	2.2	0.8
Otros	1.7	4.4	6.7	1.0

Cuadro 49

f) Perspectivas de desarrollo en el Sector Comercio

EMPRESAS SEGUN LA EVALUACION Y PRONOSTICO DE SU PROPIA SITUACION DURANTE LOS PERIODOS HISTORICOS (1° sem. 92 vs 2° sem. 91) Y ESPERADO (2° sem. 92 vs 1° sem. 92) (distribución porcentual) Cuadro 50								
Pronóstico de la situación de la empresa	Tamaño de empresa y período considerado							
	Micro		Pequeña		Mediana		Total	
	Hist.	Esp.	Hist.	Esp	Hist.	Esp	Hist.	Esp
Mucho mejor	2.8	6.7	7.8	15.6	15.3	31.4	4.3	9.5
Mejor	27.2	33.8	43.8	53.1	48.9	50.4	31.2	38.1
Igual	44.3	38.0	25.0	20.1	21.2	16.1	39.7	33.8
Peor	20.3	10.8	21.4	6.5	14.6	0.0	20.3	9.6
Mucho peor	1.1	1.8	1.5	2.2	0.0	0.7	1.1	1.8
No sabe	4.3	8.9	0.5	2.5	0.0	1.4	3.4	7.2
TOTAL	100%		100%		100%		100%	

FACTORES CONSIDERADOS IMPORTANTES POR LOS EMPRESARIOS PARA MANTENERSE Y CRECER EN EL MERCADO (distribución porcentual) Cuadro 51				
Factores	Tamaño de empresa			
	Micro	Pequeña	Mediana	Total
Capacitar al personal	12.0	51.6	62.8	21.5
Especializar su actividad	30.8	38.9	32.1	32.4
Optimizar los recursos materiales	17.5	38.9	48.9	22.8
Desconoce cómo hacerlo	26.2	2.6	0.0	20.7
Agruparse para ser más productivos	19.0	20.1	20.4	19.2
Ofrecer buen precio	2.4	1.9	1.5	2.2
Otros	3.7	3.2	0.7	3.5

EMPRESAS QUE OPINAN, TENDRAN POSIBILIDAD DE DESARROLLO EN LOS PROXIMOS SEIS MESES
(distribución porcentual)

Cuadro 52

Posibilidades de desarrollo	Tamaño de empresa			
	Micro	Pequeña	Mediana	Total
Sí	29.5	59.6	77.4	37.1
Posiblemente	25.9	21.0	13.1	24.4
No está seguro	9.8	4.3	3.6	8.5
Difícilmente	10.7	6.9	2.3	9.6
No	12.0	5.8	3.6	10.5
No sabe	12.1	2.4	0.0	9.9
TOTAL	100%	100%	100%	100%

FRECUENCIA CON EL QUE EL EMPRESARIO CONSIDERA LA SATISFACCION DEL CLIENTE PARA FABRICAR EL PRODUCTO
(distribución porcentual)

Cuadro 53

Frecuencia	Tamaño de empresa			
	Micro	Pequeña	Mediana	Total
Siempre	80.8	86.0	92.7	82.3
La mayoría de la veces	13.0	11.2	6.6	12.4
Algunas veces	4.0	1.7	0.7	3.5
Pocas veces	1.6	0.4	0.0	1.3
Nunca	0.6	0.7	0.0	0.5
TOTAL	100%	100%	100%	100%

PROCESO DE MEJORAS DE CALIDAD (distribución porcentual)								
Mecanismos de mejoras	Tamaño de empresa							
	Micro		Pequeña		Mediana		Total	
	Sí	No	Sí	No	Sí	No	Sí	No
¿ Existe en su empresa indicadores específicos que midan la satisfacción de sus clientes ?	32.2	67.8	62.6	37.4	84.7	15.3	40.1	59.9
¿ Cuenta con algún mecanismo o procedimiento para controlar la calidad de su producto y/o servicio que ofrece ?	42.3	57.7	71.5	28.5	91.2	8.8	49.8	50.2
¿ Considera importante su participación para la obtención de calidad para el producto y/o servicio que ofrece ?	85.7	14.3	90.9	9.1	98.5	1.5	87.2	12.8
¿ El personal contribuye al logro de las metas de calidad de la empresa ?	53.8	46.2	90.1	9.9	96.4	3.6	62.3	37.7
¿ Cuenta con algún procedimiento para saber si el personal está satisfecho con su trabajo ?	29.5	70.5	73.9	26.1	86.1	13.9	40.1	59.9
En los últimos años ¿ ha establecido con el personal pláticas o cursos sobre calidad ?	23.0	77.0	78.4	21.6	88.3	11.7	36.0	64.0

OPINION SOBRE LAS REPERCUSIONES QUE PREVEN TRAERA LA FIRMA DEL TRATADO DE LIBRE COMERCIO CON ESTADOS UNIDOS Y CANADA (distribución porcentual)				
Repercusiones	Tamaño de empresa			
	Micro	Pequeña	Mediana	Total
Beneficiará	19.8	49.3	60.6	27.0
Perjudicará	11.6	13.0	13.9	12.0
Ninguna	19.3	11.0	8.8	17.3
No sabe	49.3	26.7	16.7	43.7
TOTAL	100%	100%	100%	100%

10. RESULTADOS EN EL SECTOR SERVICIO

a) Universo económico y población objeto de estudio en el Sector Servicio

La población objeto de estudio quedó constituida por las Micros, Pequeñas y Medianas Empresas del Sector Servicio, incluidas en el directorio del Empadronamiento Urbano Integral (374,034).

DISTRIBUCION DE LAS EMPRESAS EN EL SECTOR SERVICIO POR TAMAÑO

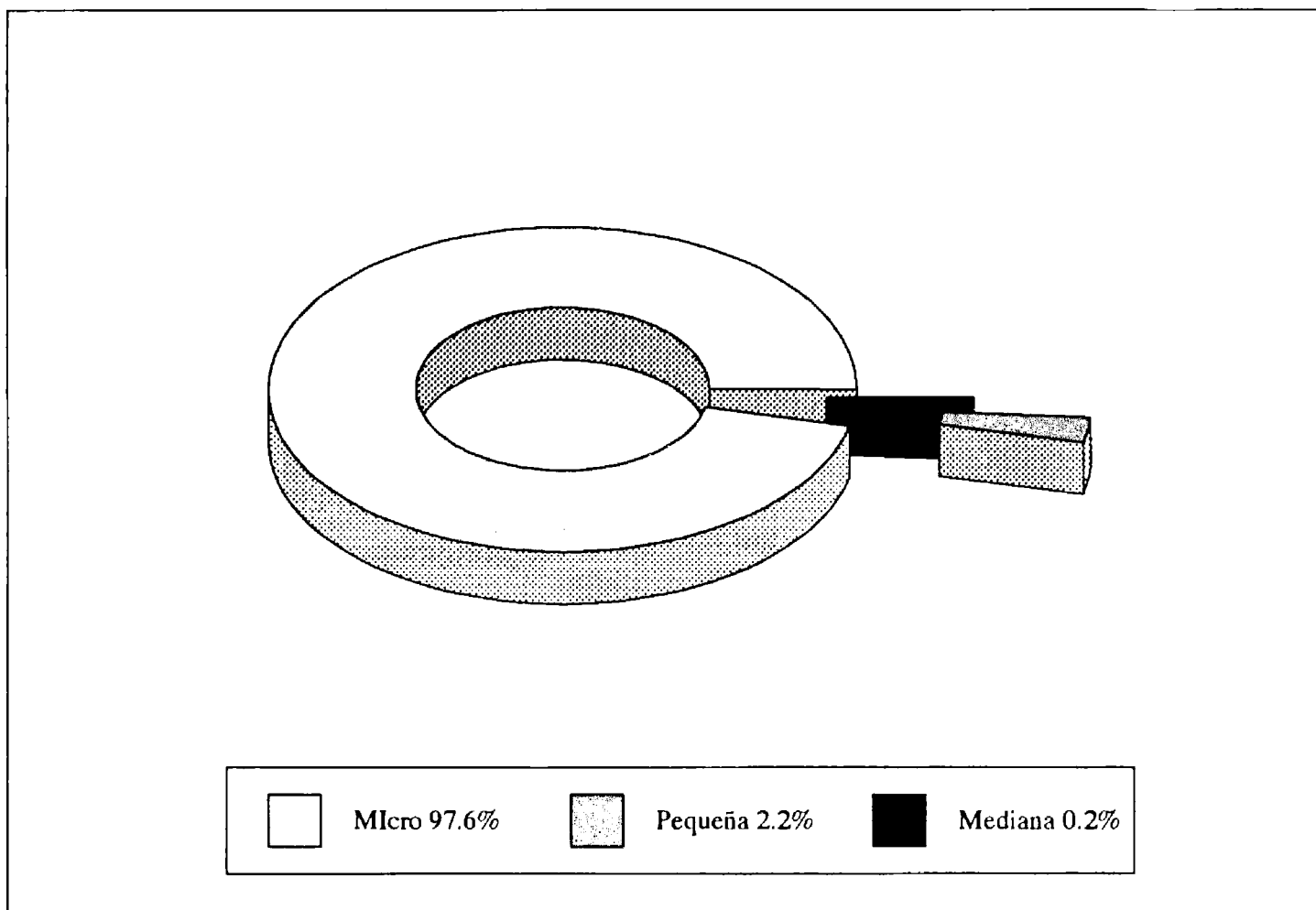

b) Características generales de la población de estudio en el Sector Servicio

EDAD DEL EMPRESARIO (distribución porcentual)				
Intervalo de edad	Tamaño de empresa			
	Micro	Pequeña	Mediana	Total
21 a 25	9.2	6.8	4.8	8.6
26 a 30	10.2	12.9	13.6	11.1
31 a 35	16.6	14.8	15.6	16.2
36 a 40	17.8	17.4	18.8	17.8
41 a 45	14.5	13.5	14.4	14.3
46 a 50	10.8	12.5	6.4	10.8
51 a más	20.9	22.1	26.4	21.2
TOTAL	100%	100%	100%	100%

Cuadro 1

EDAD DE LAS EMPRESAS (distribución porcentual)				
Intervalo de edad	Tamaño de empresa			
	Micro	Pequeña	Mediana	Total
Seis meses o menos	4.0	2.1	0.7	3.3
Seis meses a un año	3.1	0.6	0.0	2.3
1 a 3 años	20.0	8.1	3.9	16.0
4 a 5 años	18.1	7.5	3.3	14.5
6 a 10 años	20.3	20.5	20.3	20.3
11 o más años	34.5	61.2	71.8	43.6
TOTAL	100%	100%	100%	100%

Cuadro 2

GRADO DE ESCOLARIDAD DE LOS EMPRESARIOS SECTOR CONSTRUCCION (distribución porcentual) Cuadro 3				
Nivel de escolaridad	Tamaño de empresa			
	Micro	Pequeña	Mediana	Total
Ninguna	2.5	0.2	0.0	1.8
Primaria incompleta	15.0	1.3	0.7	10.7
Primaria completa	18.5	4.9	2.0	14.0
Secundaria incompleta	4.9	0.6	1.3	3.6
Secundaria completa	11.2	6.0	2.0	9.3
Est. com. téc. incompletos	2.3	0.9	0.0	1.8
Est. com. téc. completos	7.6	5.8	2.6	6.8
Bachillerato incompleto	2.7	0.9	1.3	2.2
Bachillerato completo	6.2	7.9	5.9	6.6
Profesional incompleta	5.0	6.0	6.5	5.4
Profesional completa	19.9	57.4	63.4	32.0
Postgrado	4.2	8.1	14.3	5.8
TOTAL	100%	100%	100%	100%

SEXO DE LOS EMPRESARIOS (distribución porcentual) Cuadro 4				
Sexo	Tamaño de empresa			
	Micro	Pequeña	Mediana	Total
Masculino	73.6	75.3	79.7	74.4
Femenino	26.4	24.7	20.3	25.6
TOTAL	100%	100%	100%	100%

CONDICION DE EMPRESAS, SEGUN PROPIEDAD (distribución porcentual) Cuadro 5				
Condición del lugar de trabajo	Tamaño de empresa			
	Micro	Pequeña	Mediana	Total
Propio (no vive ahí)	23.8	33.4	50.3	28.1
Propio (ahí vive)	18.5	7.7	5.9	15.0
Rentando	50.2	54.2	37.9	50.2
Prestado	6.4	2.8	4.6	5.4
Otros	1.1	1.9	1.3	1.3
TOTAL	100%	100%	100%	100%

RAZON DE UBICACION DE LA EMPRESA (distribución porcentual)				
	<i>Cuadro 6</i>			
Razón de ubicación	Tamaño de empresa			
	Micro	Pequeña	Mediana	Total
Acceso a clientes	64.3	67.2	47.1	63.6
Por instalaciones	29.6	38.8	52.9	33.5
Por los servicios de la zona	24.0	36.2	33.3	27.6
Disponibilidad de mano de obra	2.5	3.2	1.3	2.6
Características de la materia prima	10.0	6.2	1.3	8.5
No encontró otra	2.4	1.1	2.0	2.1
Otros	10.7	5.0	11.9	11.2

CAMBIO DE ACTIVIDAD DE LA EMPRESA (distribución porcentual)				
	<i>Cuadro 7</i>			
Cambio de actividad	Tamaño de empresa			
	Micro	Pequeña	Mediana	Total
Sí	1.88	1.49	2.61	1.85
No	98.12	98.51	97.39	98.15
TOTAL	100%	100%	100%	100%

TIPO DE ORGANIZACION DE LA EMPRESA (distribución porcentual)				
	<i>Cuadro 8</i>			
Tipo de organización	Tamaño de empresa			
	Micro	Pequeña	Mediana	Total
Unico propietario	70.3	18.6	9.2	53.5
Sociedad con miembros familiares	18.7	28.6	17.0	20.9
Sociedad sin miembros familiares	7.3	38.0	52.3	18.0
Asociación civil	2.0	11.3	14.4	5.2
Otros	1.7	3.5	7.1	2.4
TOTAL	100%	100%	100%	100%

CONOCIMIENTO DE LEYES Y REGLAMENTOS QUE NORMAN EL FUNCIONAMIENTO DEL NEGOCIO (distribución porcentual)				
	<i>Cuadro 9</i>			
Conocimiento de leyes y reglamentos	Tamaño de empresa			
	Micro	Pequeña	Mediana	Total
Sí	67.1	93.4	93.5	75.3
Medianamente	19.4	5.8	4.6	15.1
No	13.5	0.8	1.9	9.6
TOTAL	100%	100%	100%	100%

**RAZONES DEL DESCONOCIMIENTO DE LAS LEYES Y REGLAMENTOS QUE NORMAN EL
FUNCIONAMIENTO DEL NEGOCIO**
(distribución porcentual)

Cuadro 10

Razones de desconocimiento	Tamaño de empresa			
	Micro	Pequeña	Mediana	Total
No tiene acceso a ellos	56.2	53.6	40.0	55.7
No es necesario	25.6	25.0	10.0	25.3
No conoce las ventajas	22.9	7.1	10.0	21.7
Cambios constantes en las leyes	1.6	0.0	10.0	1.7
Inicio de operaciones	0.7	0.0	0.0	0.6
No tiene tiempo	1.6	0.0	0.0	1.4
Otros	4.5	25.0	40.0	6.2

EMPRESARIOS QUE HAN REALIZADO TRAMITES PARA DAR DE ALTA A SU NEGOCIO
(distribución porcentual)

Cuadro 11

Realización de trámites	Tamaño de empresa			
	Micro	Pequeña	Mediana	Total
Sí	94.0	98.7	98.7	95.5
No	6.0	1.3	1.3	4.5
TOTAL	100%	100%	100%	100%

EMPRESARIOS QUE TUVIERON ALGUN OBSTACULO PARA DAR DE ALTA A SU ESTABLECIMIENTO
(distribución porcentual)

Cuadro 12

Obstáculos para dar de alta	Tamaño de empresa			
	Micro	Pequeña	Mediana	Total
Sí	10.7	10.4	6.6	10.3
No	89.3	89.6	93.4	89.7
TOTAL	100%	100%	100%	100%

OBSTACULOS ENFRENTADOS POR LOS EMPRESARIOS PARA DAR DE ALTA SU NEGOCIO
(distribución porcentual)

Cuadro 13

Tipos de obstáculos	Tamaño de empresa			
	Micro	Pequeña	Mediana	Total
Trámites legales	73.3	72.3	70.0	7.5
Trámites fiscales	0.0	8.5	0.0	0.2
Falta de recursos	28.9	19.1	0.0	2.6
Otros	36.0	29.4	70.0	0.5

EMPRESAS QUE ESTAN AFILIADAS A UNA CAMARA O ASOCIACION (distribución porcentual)				
<i>Cuadro 14</i>				
Afiliación a cámaras o asociaciones	Tamaño de empresa			
	Micro	Pequeña	Mediana	Total
Sí	45.6	83.2	79.1	57.0
No	54.4	16.8	20.9	43.0
TOTAL	100%	100%	100%	100%

CAMARA O ASOCIACIONES MAS IMPORTANTES A LA QUE ESTAN AFILIADOS LOS EMPRESARIOS (distribución porcentual)				
<i>Cuadro 15</i>				
Cámara o asociación	Tamaño de empresa			
	Micro	Pequeña	Mediana	Total
Canaco	31.1	29.5	32.6	30.8
Canacindra	10.7	7.7	5.0	9.2
Cnic	3.2	5.3	4.1	4.0
Canapeco	3.9	0.7	0.0	2.6
Canirac	8.6	16.8	7.3	11.4
Coparmex	0.4	1.4	5.0	1.1
Otras	42.1	38.6	46.0	40.9
TOTAL	100%	100%	100%	100%

UTILIDAD DE AGRUPARSE CON OTROS EMPRESARIOS (distribución porcentual)				
<i>Cuadro 16</i>				
Utilidad de agruparse	Tamaño de empresa			
	Micro	Pequeña	Mediana	Total
Sí	32.7	35.9	32.3	32.9
No	67.3	64.1	67.7	67.1
TOTAL	100%	100%	100%	100%

VENTAJAS QUE CONSIDERAN OBTENER LOS EMPRESARIOS AL AGRUPARSE (distribución porcentual)				
	<i>Cuadro 17</i>			
Ventajas	Tamaño de empresa			
	Micro	Pequeña	Mediana	Total
Comercializar	41.2	50.4	39.0	43.7
Tener capacidad de negociación	35.3	43.4	44.1	38.5
Adquirir materia prima	29.2	20.3	16.9	25.4
Estandarizar la producción	10.0	8.1	9.3	9.4
Mejorar sistema de transporte	2.3	2.6	3.4	2.5
Comunicar experiencias	0.8	0.5	2.5	0.9
Otros	4.3	6.0	6.8	5.0

PRINCIPALES MOTIVOS CONSIDERADOS POR LOS EMPRESARIOS PARA NO AGRUPARSE (distribución porcentual)				
	<i>Cuadro 18</i>			
Motivos	Tamaño de empresa			
	Micro	Pequeña	Mediana	Total
No quiere	23.1	43.0	48.3	23.1
No le interesa	49.7	30.2	51.7	49.7
No confía	25.3	16.3	0.0	25.3
Desconoce	8.9	8.1	3.4	8.9
Porque le representa un costo no rentable	9.5	12.8	6.9	9.5
Otros	4.5	6.9	0.0	4.5

c) Operatividad de la empresa en el Sector Servicio

FACTORES CONSIDERADOS PARA DETERMINAR COSTOS Y PRECIOS DE VENTA. (distribución porcentual)				
	<i>Cuadro 19</i>			
Factores considerados	Tamaño de empresa			
	Micro	Pequeña	Mediana	Total
Combinación de factores internos	13.7	35.0	36.6	20.4
Costos de materia prima	45.0	24.1	14.4	37.7
Por la competencia	21.3	14.3	19.6	19.5
Costos de mano de obra	31.2	17.7	13.1	26.7
Costos fijos	10.8	14.9	11.1	11.8
Gastos administrativos	5.5	13.4	14.4	8.1
Precios oficiales	2.6	4.4	4.6	2.1
Otros	12.2	19.2	14.7	18.5

FORMA MAS UTILIZADA PARA DAR A CONOCER EL PRODUCTO Y/O SERVICIO (distribución porcentual)				
	<i>Cuadro 20</i>			
Forma más utilizada	Tamaño de empresa			
	Micro	Pequeña	Mediana	Total
Presentación directa	76.4	51.8	51.6	68.7
Periódicos	4.7	26.9	26.8	11.6
Directorio telefónico	5.7	20.9	23.5	10.6
Folletos	4.4	16.8	25.5	9.0
Otros clientes	18.6	20.7	14.4	18.8
Volantes	12.8	15.6	5.9	12.9
Radio	3.4	13.9	9.8	6.4
Promoción entre distribuidores	1.1	3.4	5.9	2.0
Otros	8.6	14.4	28.0	8.2

RAZONES POR LAS CUALES SE ESCOGIO EL MEDIO DE PROMOCION (distribución porcentual)				
	<i>Cuadro 21</i>			
Razones	Tamaño de empresa			
	Micro	Pequeña	Mediana	Total
Tipo de mercado	21.6	16.8	30.1	23.6
Efectividad	21.4	46.1	41.8	28.8
Por ser lo habitual	42.0	38.0	39.2	40.9
Por el precio real	29.5	16.8	7.8	24.9
Otros	10.4	6.8	13.8	9.9

EMPRESAS QUE HAN NECESITADO AMPLIAR O RENOVAR SU EQUIPO EN LOS ULTIMOS SEIS MESES (distribución porcentual)				
	<i>Cuadro 22</i>			
Necesidad de mejorar el equipo	Tamaño de empresa			
	Micro	Pequeña	Mediana	Total
Sí	39.8	62.6	71.9	47.4
No	60.2	38.4	28.1	52.6
TOTAL	100%	100%	100%	100%

DIFICULTAD PARA AMPLIAR O RENOVAR EL EQUIPO EN LOS ULTIMOS SEIS MESES (distribución porcentual) Cuadro 23				
Dificultades	Tamaño de empresa			
	Micro	Pequeña	Mediana	Total
Alto costo de compra o reparación	85.1	77.5	70.6	81.1
Falta de capacitación del personal	3.9	7.7	8.3	5.5
Insuficiencia de oferta nacional	0.2	2.5	3.7	1.3
Desconocimiento de cómo hacerlo	3.1	1.1	0.0	2.1
Inseguridad	1.3	1.4	0.9	1.3
Problemas de financiamiento	0.6	1.4	1.8	1.0
Ninguna	2.2	2.5	5.5	2.7
Otras	3.6	5.9	9.2	5.0
TOTAL	100%	100%	100%	100%

EMPRESAS QUE HAN NECESITADO RENOVAR SUS PROCESOS PRODUCTIVOS (distribución porcentual) Cuadro 24				
Necesidades de renovar procesos	Tamaño de empresa			
	Micro	Pequeña	Mediana	Total
Sí	43.7	68.4	72.5	51.7
No	56.3	31.6	27.5	48.3
TOTAL	100%	100%	100%	100%

PRINCIPALES DIFICULTADES EN LA ACTUALIZACION, MEJORA O RENOVACION (distribución porcentual) Cuadro 25				
Dificultades	Tamaño de empresa			
	Micro	Pequeña	Mediana	Total
Costo de adquisición	44.2	29.5	24.3	37.5
No ha tenido dificultades	21.3	25.1	23.4	22.7
Costo de infraestructura	11.7	14.4	18.0	13.2
Costo de capacitación	7.7	12.2	5.4	8.8
Dificultad de adquisición	3.8	4.4	2.7	3.9
Falta de capacitación	4.5	6.0	10.8	5.6
Inseguridad	2.8	1.6	4.5	2.6
Otros	4.0	6.8	10.9	5.7
TOTAL	100%	100%	100%	100%

UTILIZACION DE LA MAQUINARIA Y EQUIPO EN TIEMPOS OCIOSOS (distribución porcentual)				
<i>Cuadro 26</i>				
Empleo de maquinaria y equipo	Tamaño de empresa			
	Micro	Pequeña	Mediana	Total
La ocupa todo el tiempo	44.6	53.1	60.9	47.9
No hace nada	50.5	36.7	29.8	45.7
Mantenimiento y/o reparación	1.5	4.1	3.3	2.2
La renta	1.2	1.7	3.3	1.5
No tiene maquinaria	1.3	0.6	0.7	1.1
Otros	0.9	3.8	2.0	1.6
TOTAL	100%	100%	100%	100%

RUBROS DE INVERSION A LOS QUE DESTINAN BASICAMENTE LOS EMPRESARIOS SUS GANANCIAS (distribución porcentual)				
<i>Cuadro 27</i>				
Rubros de inversión	Tamaño de empresa			
	Micro	Pequeña	Mediana	Total
Maquinaria	19.8	40.1	30.7	25.4
Materia prima	47.8	31.3	16.3	41.5
Instalaciones	20.4	50.3	57.5	30.3
Salarios	18.7	37.3	33.3	24.2
Fuera del negocio	40.5	6.6	5.9	29.9
No tiene ganancias	2.2	4.9	6.5	3.2
Otros	5.5	4.8	12.7	5.5

PRINCIPALES CLIENTES (distribución porcentual)				
<i>Cuadro 28</i>				
Principales clientes	Tamaño de empresa			
	Micro	Pequeña	Mediana	Total
Consumidor final	73.6	59.9	51.6	68.7
Mayoristas	2.2	7.9	9.8	4.1
Empresas nacionales	6.0	25.2	28.8	12.3
Minoristas	19.2	9.2	6.5	15.9
Empresas extranjeras	0.7	5.8	11.8	2.8
Detallistas	3.2	3.0	2.0	3.1
Gobierno Federal	2.8	8.1	11.8	4.7
Otros	6.1	13.7	19.1	9.2

FACTORES QUE DETERMINAN LA ELECCION DE PROVEEDORES
(distribución porcentual)

Cuadro 29

Factores	Tamaño de empresa			
	Micro	Pequeña	Mediana	Total
Precio	58.4	61.8	57.5	59.1
Calidad del producto	47.5	54.2	63.4	50.3
Servicio	33.9	52.7	51.0	39.6
Oportunidad de la entrega	10.9	18.1	22.2	13.5
Facilidades crediticias	11.4	9.0	7.2	10.5
Unicos en el mercado	3.7	2.8	2.0	3.4
Otros	12.9	8.6	6.6	11.9

EMPRESAS QUE OTORGAN CREDITO A SUS CLIENTES
(distribución porcentual)

Cuadro 30

Otorgamiento de crédito a clientes	Tamaño de empresa			
	Micro	Pequeña	Mediana	Total
Sí	34.9	51.4	57.5	40.5
No	65.1	48.6	42.5	59.5
TOTAL	100%	100%	100%	100%

ENCARGADOS DE LA ADMINISTRACION DE LA EMPRESA
(distribución porcentual)

Cuadro 31

Encargados	Tamaño de empresa			
	Micro	Pequeña	Mediana	Total
Empresario	85.8	52.2	42.8	74.6
Empleado	4.1	22.2	38.2	11.0
Administrador	7.0	19.2	15.1	10.5
Despacho	1.3	3.2	0.7	1.7
Otros	1.8	3.2	3.2	2.2
TOTAL	100%	100%	100%	100%

EMPRESAS QUE LLEVAN REGISTROS CONTABLES
(distribución porcentual)

Cuadro 32

Llevan registros contables	Tamaño de empresa			
	Micro	Pequeña	Mediana	Total
Sí	78.1	97.7	98.0	84.2
No	21.9	2.3	2.0	15.8
TOTAL	100%	100%	100%	100%

ENCARGADOS DE LLEVAR LOS REGISTROS CONTABLES DE LA EMPRESA (distribución porcentual)				
	<i>Cuadro 33</i>			
Encargado	Tamaño de empresa			
	Micro	Pequeña	Mediana	Total
Empresarios	18.4	5.2	9.3	14.0
Empleado	3.5	24.9	41.3	12.7
Contador	65.6	45.0	34.7	57.2
Despacho	11.0	23.8	11.3	14.5
Otros	1.5	1.1	3.4	1.6
TOTAL	100%	100%	100%	100%

PLANEACION DE LAS ACTIVIDADES (distribución porcentual)				
	<i>Cuadro 34</i>			
Períodos de planeación	Tamaño de empresa			
	Micro	Pequeña	Mediana	Total
Mensualmente	24.8	46.9	38.8	31.1
Anualmente	2.6	12.8	20.4	6.4
No planea	39.0	9.0	5.9	29.4
Diariamente	19.1	9.8	4.6	15.8
Semanalmente	4.2	3.8	2.6	4.0
Trimestralmente	2.3	3.2	5.9	2.8
Semestralmente	1.4	6.6	11.2	3.4
Bimestralmente	2.3	3.2	4.6	2.7
Otros	4.3	4.7	6.0	4.4
TOTAL	100%	100%	100%	100%

EMPRESAS QUE HAN ENFRENTADO PROBLEMAS CON EL PERSONAL (distribución porcentual)				
	<i>Cuadro 35</i>			
Empresas que han enfrentado problemas	Tamaño de empresa			
	Micro	Pequeña	Mediana	Total
Sí	6.7	23.0	23.5	11.8
No	93.3	77.0	76.5	88.2
TOTAL	100%	100%	100%	100%

TIPOS DE PROBLEMAS LABORALES CON MAYOR FRECUENCIA EN LAS EMPRESAS
(distribución porcentual)

Cuadro 36

Tipo de problemas laborales	Tamaño de empresa			
	Micro	Pequeña	Mediana	Total
Ausentismo	45.1	37.0	30.6	4.9
Alta rotación	22.0	33.3	44.4	3.8
Capacitación	24.4	32.4	47.2	3.9
Incremento del salario	19.8	23.1	19.4	2.7
Selección	17.6	21.3	19.4	2.4
Conflictos laborales	11.0	19.4	13.4	1.9
Aumento de prestaciones	5.5	7.4	5.6	0.8
Otros	4.4	3.7	2.8	0.6

d) Capacitación y asistencia técnica empresarial en el Sector Servicio

EMPRESAS QUE HAN RECIBIDO CAPACITACION Y ASISTENCIA TECNICA
(distribución porcentual)

Cuadro 37

Empresas que han recibido	Tamaño de empresa							
	Micro		Pequeña		Mediana		Total	
	Cap.	A. Téc.	Cap.	A. Téc.	Cap.	A. Téc.	Cap.	A. Téc.
Sí	21.1	21.1	61.0	54.4	64.7	60.1	33.8	31.9
No	78.9	78.9	39.0	45.6	35.3	39.9	66.2	68.1
TOTAL	100%		100%		100%		100%	

CAPACITACION Y ASISTENCIA TECNICA PROPORCIONADA A EMPRESARIOS
(distribución porcentual)

Cuadro 38

Tipo de institución que la ofreció	Tamaño de empresa							
	Micro		Pequeña		Mediana		Total	
	Cap.	A. Téc.	Cap.	A. Téc.	Cap.	A. Téc.	Cap.	A. Téc.
Despachos contables	30.3	4.8	21.7	9.4	14.1	4.3	24.3	6.6
Cámaras	15.2	16.6	15.7	14.5	13.1	14.1	15.1	15.4
Misma compañía	2.1	3.4	7.7	7.5	5.1	7.6	4.9	5.7
Profesionistas especializados	9.7	6.6	4.2	3.5	1.0	2.2	6.1	4.7
Bufete de consultoría	3.4	1.7	4.5	3.5	9.1	9.8	4.7	3.6
Técnicos especializados	3.8	12.8	1.7	7.8	6.1	5.4	3.3	9.7
Casa matriz	0.7	0.7	1.4	2.0	0.0	0.0	0.9	1.1
Otros	34.8	53.4	43.1	51.8	51.5	56.6	40.7	53.2
TOTAL	100%		100%		100%		100%	

INTERES EN OBTENER CAPACITACION Y ASISTENCIA TECNICA (distribución porcentual)								
<i>Cuadro 39</i>								
Interés en obtenerla	Tamaño de empresa							
	Micro		Pequeña		Mediana		Total	
	Cap.	A. Téc.	Cap.	A. Téc.	Cap.	A. Téc.	Cap.	A. Téc.
Sí	52.0	50.8	71.6	68.2	66.7	62.1	57.7	55.7
Depende del costo	11.3	11.7	11.9	11.9	9.2	9.8	11.3	11.6
Depende de la duración	2.5	2.5	1.9	2.6	4.6	3.9	2.5	2.7
No	23.2	23.8	10.7	12.8	15.0	19.0	19.7	20.9
No sabe	10.5	10.5	3.6	4.1	3.3	3.3	8.4	8.4
Otros	0.5	0.7	0.2	0.4	1.2	1.9	0.4	0.7
TOTAL	100%		100%		100%		100%	

AREAS DE MAYOR IMPORTANCIA PARA RECIBIR CAPACITACION (distribución porcentual)				
<i>Cuadro 40</i>				
Areas	Tamaño de empresa			
	Micro	Pequeña	Mediana	Total
Mercadotecnia	19.6	22.4	27.8	20.9
Administración	20.4	25.2	23.8	21.8
Producción	12.0	11.9	5.3	11.5
Finanzas	6.9	12.1	11.9	8.5
Recursos humanos	6.9	17.0	17.9	10.2
Legislación	3.7	3.7	5.3	3.8
Todas	0.7	2.4	2.0	1.3
No sabe	26.1	3.2	2.6	18.9
Otras	3.7	2.1	3.4	3.2
TOTAL	100%	100%	100%	100%

AREAS DE MAYOR IMPORTANCIA PARA RECIBIR ASISTENCIA TECNICA EMPRESARIAL (distribución porcentual) Cuadro 41				
Areas	Tamaño de empresa			
	Micro	Pequeña	Mediana	Total
Producción	8.0	9.4	9.8	8.5
Asistencia técnica en cualquier área	10.2	14.1	13.7	11.4
Mercadotecnia	5.1	4.9	5.2	5.1
Recursos humanos	4.0	11.5	12.4	6.4
Administración	5.4	8.3	5.2	6.1
Ventas	1.5	2.3	1.3	1.7
Control de calidad	0.8	1.5	0.7	1.0
Finanzas	1.8	3.6	3.3	2.4
No requiere	5.3	4.5	5.2	5.1
No sabe	37.4	19.8	21.6	32.1

e) Financiamiento en el Sector Servicio

EMPRESARIOS QUE SOLICITARON CREDITO PARA SU NEGOCIO EN LOS ULTIMOS SEIS MESES (distribución porcentual) Cuadro 42				
Empresarios que solicitaron crédito	Tamaño de empresa			
	Micro	Pequeña	Mediana	Total
Sí	14.7	37.7	32.7	21.5
No	85.3	62.3	67.3	78.5
TOTAL	100%	100%	100%	100%

INSTANCIAS A LAS QUE SE HA SOLICITADO CREDITO (distribución porcentual) Cuadro 43				
Instancias	Tamaño de empresa			
	Micro	Pequeña	Mediana	Total
Banca comercial	53.2	80.8	76.0	15.2
Banca de desarrollo	10.0	14.1	8.0	2.6
Particulares	26.9	8.5	8.0	3.9
Socios	0.0	0.0	2.0	0.1
Gobierno Federal	1.0	0.6	2.0	0.2
Caja popular	3.5	0.0	0.0	0.4
Otros	12.0	8.0	18.0	2.5

RAZONES POR LAS CUALES LOS EMPRESARIOS NO SOLICITARON CREDITO (distribución porcentual) Cuadro 44				
Razones	Tamaño de empresa			
	Micro	Pequeña	Mediana	Total
No ha querido	55.2	68.2	67.0	47.0
Altas tasas de interés	14.5	16.8	5.8	11.5
Trámites	14.0	9.2	5.8	10.1
No requiere	3.8	4.8	7.8	3.4
Temor de no poder pagar	18.9	5.8	3.9	12.5
Falta de garantías	7.7	2.1	1.9	5.0
Desconocimiento	8.9	1.0	1.0	5.5
Otras	1.8	7.2	8.7	2.6

PRINCIPALES OBSTACULOS PRESENTADOS POR LOS EMPRESARIOS PARA OBTENER EL CREDITO (distribución porcentual) Cuadro 45				
Obstáculos	Tamaño de empresa			
	Micro	Pequeña	Mediana	Total
Complejidad	32.3	32.8	38.0	7.5
Altas tasas de interés	16.4	20.3	22.0	4.2
Falta de garantías	23.4	10.2	12.0	3.7
Trámites burocráticos	3.5	2.8	2.0	0.7
Ninguno	9.0	8.0	2.0	1.9
Otros	24.9	31.6	36.0	6.5

PRINCIPALES RAZONES POR LAS CUALES NO SE OBTUVO EL CREDITO (distribución porcentual) Cuadro 46				
Razones	Tamaño de empresa			
	Micro	Pequeña	Mediana	Total
Falta de garantías	13.4	3.4	8.0	5.9
Documentación insuficiente	9.0	4.5	2.0	4.5
Cantidad solicitada	4.0	2.8	2.0	3.7
Otros	11.0	5.1	2.0	5.3

UTILIZACION DEL CREDITO (distribución porcentual)				
	<i>Cuadro 47</i>			
Utilización del crédito	Tamaño de empresa			
	Micro	Pequeña	Mediana	Total
Compra de materia prima	41.8	35.6	35.0	8.7
Adquisición de maquinaria y equipo	25.9	38.4	44.0	7.5
Liquidación de cuentas	3.0	6.2	16.0	1.3
Remodelación	4.5	6.8	8.0	1.3
Financiamiento	2.5	3.4	6.0	0.7
Compra de local	6.0	5.1	2.0	1.2
Otras	10.0	9.0	16.0	2.3

EMPRESAS QUE REQUIEREN ACTUALMENTE DE FINANCIAMIENTO (distribución porcentual)				
	<i>Cuadro 48</i>			
Empresas que requieren crédito	Tamaño de empresa			
	Micro	Pequeña	Mediana	Total
Sí	32.5	37.5	34.6	33.9
No	67.5	62.5	65.4	66.1
TOTAL	100%	100%	100%	100%

PRINCIPALES RUBROS DE UTILIZACION DEL FINANCIAMIENTO (distribución porcentual)				
	<i>Cuadro 49</i>			
Destino del crédito	Tamaño de empresa			
	Micro	Pequeña	Mediana	Total
Compra de materia prima y mercancía	41.4	33.0	24.5	13.5
Compra de maquinaria	54.6	55.7	41.5	19.2
Compra de local	24.8	11.4	9.4	7.2
Pago de crédito	1.3	4.0	7.5	0.9
Pagos diversos	0.2	4.0	1.9	0.5
Remuneración	4.7	8.0	5.7	2.0
Otros	10.0	11.4	28.4	4.2

f) Perspectivas de desarrollo en el Sector Servicio

EMPRESAS SEGUN LA EVALUACION Y PRONOSTICO DE SU PROPIA SITUACION DURANTE LOS PERIODOS HISTORICOS (1° sem. 92 vs 2° sem. 91) Y ESPERADO (2° sem. 92 vs 1° sem. 92) (distribución porcentual) Cuadro 50								
Pronóstico de la situación de la empresa	Tamaño de empresa y período considerado							
	Micro		Pequeña		Mediana		Total	
	Hist.	Esp.	Hist.	Esp	Hist.	Esp	Hist.	Esp
Mucho mejor	4.1	9.2	9.6	18.8	11.8	22.2	6.0	12.5
Mejor	27.2	34.0	45.2	46.1	41.2	43.8	32.5	37.6
Igual	39.7	35.1	24.9	23.5	31.4	25.5	35.6	31.7
Peor	22.9	9.7	16.8	5.5	14.4	5.2	20.9	8.4
Mucho peor	1.2	1.5	1.3	0.6	0.7	0.0	1.2	1.2
No sabe	4.9	10.5	2.2	5.5	0.5	3.3	3.8	8.6
TOTAL	100%		100%		100%		100%	

FACTORES CONSIDERADOS IMPORTANTES POR LOS EMPRESARIOS PARA MANTENERSE Y CRECER EN EL MERCADO (distribución porcentual) Cuadro 51				
Factores	Tamaño de empresa			
	Micro	Pequeña	Mediana	Total
Capacitar al personal	22.9	54.2	58.2	22.9
Especializar su actividad	47.9	41.6	32.7	47.9
Optimizar los recursos materiales	13.8	26.7	37.3	13.8
Desconoce cómo hacerlo	16.4	2.8	2.6	16.4
Agruparse para ser más productivos	13.8	20.5	13.7	13.8
Ofrecer buen precio	2.2	2.1	2.0	2.2
Otros	9.8	8.6	11.3	9.8

EMPRESAS QUE OPINAN, TENDRAN POSIBILIDAD DE DESARROLLO EN LOS PROXIMOS SEIS MESES
(distribución porcentual)

Cuadro 52

Posibilidades de desarrollo	Tamaño de empresa			
	Micro	Pequeña	Mediana	Total
Sí	34.0	62.0	60.1	42.6
Posiblemente	25.2	16.8	23.5	23.1
No está seguro	10.1	4.5	2.0	8.2
Difícilmente	8.7	5.1	3.3	7.5
No	12.6	7.7	6.5	11.0
No sabe	9.4	3.9	4.6	7.6
TOTAL	100%	100%	100%	100%

FRECUENCIA CON EL QUE EL EMPRESARIO CONSIDERA LA SATISFACCION DEL CLIENTE PARA FABRICAR EL PRODUCTO
(distribución porcentual)

Cuadro 53

Frecuencia	Tamaño de empresa			
	Micro	Pequeña	Mediana	Total
Siempre	87.0	87.0	90.8	87.3
La mayoría de la veces	9.7	10.0	9.2	9.8
Algunas veces	2.1	2.3	0.0	2.0
Pocas veces	0.8	0.2	0.0	0.6
Nunca	0.4	0.5	0.0	0.3
TOTAL	100%	100%	100%	100%

PROCESO DE MEJORAS DE CALIDAD (distribución porcentual)								
Mecanismos de mejoras	Tamaño de empresa							
	Micro		Pequeña		Mediana		Total	
	Sí	No	Sí	No	Sí	No	Sí	No
¿ Existe en su empresa indicadores específicos que midan la satisfacción de sus clientes ?	41.4	58.9	69.9	30.1	81.0	19.0	50.9	49.1
¿ Cuenta con algún mecanismo o procedimiento para controlar la calidad de su producto y/o servicio que ofrece ?	53.7	46.3	83.4	16.6	84.3	15.7	63.0	37.0
¿ Considera importante su participación para la obtención de calidad para el producto y/o servicio que ofrece ?	91.5	8.5	96.8	3.2	93.5	6.5	92.9	7.1
¿ El personal contribuye al logro de las metas de calidad de la empresa ?	68.1	31.9	94.5	5.5	92.2	7.8	76.1	23.9
¿ Cuenta con algún procedimiento para saber si el personal está satisfecho con su trabajo ?	41.5	58.5	77.8	22.2	80.4	19.6	53.0	47.0
En los últimos años ¿ ha establecido con el personal pláticas o cursos sobre calidad ?	39.3	60.7	83.4	16.6	85.0	15.0	53.1	46.9

OPINION SOBRE LAS REPERCUSIONES QUE PREVEN TRAERA LA FIRMA DEL TRATADO DE LIBRE COMERCIO CON ESTADOS UNIDOS Y CANADA (distribución porcentual)				
Repercusiones	Tamaño de empresa			
	Micro	Pequeña	Mediana	Total
Beneficiará	25.6	50.5	52.3	33.5
Perjudicará	6.8	7.0	7.8	6.9
Ninguna	24.9	20.0	17.6	23.2
No sabe	42.7	22.5	22.3	36.4
TOTAL	100%	100%	100%	100%

**Este libro se terminó de imprimir
el 28 de febrero de 1993
en los talleres de Grafos Editores, S.A.
México, D.F. El cuidado de la Edición
estuvo a cargo de la Subdirección de
Publicaciones de Nacional Financiera.
El tiraje consta de 2,000 ejemplares**



nacional financiera

INEGI

INSTITUTO NACIONAL DE ESTADISTICA
GEOGRAFIA E INFORMATICA