

**Encuesta Nacional sobre  
la Dinámica de las Relaciones  
en los Hogares 2016**  
**ENDIREH**  
Marco conceptual



**INSTITUTO NACIONAL  
DE ESTADÍSTICA Y GEOGRAFÍA**

2016

ENDIREH

Encuesta Nacional sobre la  
Dinámica de las Relaciones en los  
Hogares

## Marco conceptual



## Presentación

En el año 2003 el Instituto Nacional de las Mujeres (INMUJERES) solicitó el apoyo del Instituto Nacional de Estadística y Geografía (INEGI), para que, de manera conjunta, llevaran a cabo la primera *Encuesta Nacional sobre la Dinámica de las Relaciones en los Hogares* (ENDIREH-2003). Debido a los resultados de la ENDIREH 2003, en el año 2006, a instancias de la Comisión Especial para Conocer y dar Seguimiento a las Investigaciones Relacionadas con los Femicidios en la República Mexicana de la Cámara de Diputados, el INEGI llevó a cabo la segunda ENDIREH, la cual se sometió a discusión y, en su diseño aportaron la propia Comisión, la Fiscalía Especial para la Atención de Delitos Relacionados con Actos de Violencia contra las Mujeres (FEVIM), el INMUJERES y UNIFEM. La ENDIREH 2006, al igual que la tercera realizada en 2011, amplió su temática y universo, ya que se consideró a todas las mujeres de 15 años y más, independientemente de su situación conyugal; lo que posibilitó contar con una encuesta más completa pues abarcó la indagación de otras formas de violencia hacia las mujeres, más allá de lo familiar y la pareja, tales como la violencia en los ámbitos escolar, laboral y social, y además incorporó una sección sobre violencia contra las Mujeres de 60 años o más.

En el diciembre de 2015 la Junta de Gobierno del INEGI, aprobó el reconocimiento de la ENDIREH como Información de Interés Nacional, lo cual tiene una enorme relevancia para los estudios de género en el país.

Ahora, por cuarta ocasión, la ENDIREH será levantada en este 2016, y en su preparación se tuvo como meta lograr una mejor encuesta y consolidar los avances logrados con sus predecesoras. Por ello, durante el 2015 se llevó a cabo una amplia revisión de las ventajas y limitaciones alcanzadas con las anteriores encuestas, con miras al rediseño de la ENDIREH 2016, tanto dentro como fuera del INEGI. Para ello se conformaron el Grupo de Trabajo de Violencia contra las Mujeres del Comité Técnico Especializado de Información con Perspectiva de Género conformado por INMUJERES, CONAVIM, Secretaría de Salud (SSA), Secretaría de Educación Pública (SEP); el Instituto Nacional de Desarrollo Social (INDESOL); CONAPO, e INEGI como coordinador del grupo; y el Grupo de Expertos y Expertas en materia de Violencia contra las Mujeres, integrado por académicas y académicos del Centro Regional de Investigaciones Multidisciplinarias de la UNAM (CRIM-UNAM), del Colegio de México; de la Universidad Autónoma de la Ciudad de México; de ONU-Mujeres; de la Oficina del Alto Comisionado de las Naciones Unidas para los Derechos Humanos (OACNUDH); del Centro Nacional de Equidad de Género y Salud Reproductiva-SSA (CNSRyEG-SSA) y representantes de la Sociedad Civil, ambos grupos trabajaron de manera conjunta para aportar elementos para la mejora de la ENDIREH 2016.

A finales de 2015, se llevó a cabo la Prueba Piloto de la ENDIREH, cuyos resultados aportaron importantes elementos para consolidar su diseño.

Hoy contamos con un diseño de la Encuesta, que integra una visión más amplia para la indagación de la violencia contra las mujeres, de manera homogénea, y aunque mantiene los tópicos de las anteriores encuestas, se incluyen nuevos e importantes elementos, para indagar los mismos actos violentos en cada ámbito; que considera dos periodos de referencia en cada uno de ellos, por primera vez, los antecedentes de abuso sexual en la infancia y busca mejorar la investigación sobre la denuncia y la búsqueda de ayuda; además se lograron armonizar los cuestionarios por situación conyugal, y se mejoró la verificación conyugal de las mujeres, partiendo del hecho de que lo que importa es identificar si las mujeres mantienen o han mantenido alguna una relación de pareja, independientemente de su tipo.

La ENDIREH constituye un parteaguas en la generación de la información estadística oficial, en varios sentidos, en primer lugar porque se incorporó esta temática como un asunto relevante en el marco de la indagación cuantitativa, con la finalidad de obtener información que permita conocer la magnitud de la violencia contra las mujeres en todos los ámbitos y abarcando todas las relaciones sociales, así como sobre la dinámica de las relaciones de pareja; en segundo lugar porque marca un cambio en el paradigma en el desarrollo conceptual y metodológico de la investigación cuantitativa del fenómeno y sobre los procedimientos operativos y logísticos para llevarla a cabo, al iniciarse el reconocimiento de que la temática requiere un tratamiento y manejo distinto al resto de los proyectos estadísticos que lleva a cabo este Instituto.

El INEGI reconoce el gran impulso, compromiso y trabajo realizado por los distintos equipos que hicieron posible cada una de las distintas ENDIREH, sin su empeño y sin su compromiso no se habrían alcanzado los avances los objetivos y la aportación que se ha hecho.

Asimismo, el INEGI agradece al personal que ha preparado la ENDIREH 2016, por todo el enorme trabajo que han realizado y por su compromiso.

Finalmente, un reconocimiento al invaluable apoyo de INUMUJERES, CONAVIM, SSA, SEP, INDESOL y CONAPO; a las instituciones del Grupo de Trabajo del CTEIPG y al Grupo de Expertas y Expertos en materia de Violencia contra las Mujeres.

# ÍNDICE

## 1. Del proceso de reconocimiento de la violencia contra las mujeres como un problema social a su medición

- 1.1. Las fuentes para medir la violencia contra las mujeres
- 1.2. Los estudios internacionales y nacionales para medir violencia contra las mujeres

## 2. Diseño de la ENDIREH

- 2.1. Objetivos
- 2.2. Población Objetivo
- 2.3. Instrumentos de Captación
- 2.4. Selección de la mujer elegida
- 2.5. Temáticas

## 3. Marcos de referencia. De la violencia de pareja a la indagación más amplia de la violencia contra las mujeres por razones de género

- 3.1. Principales ámbitos donde se reproducen los patrones de género y se ejerce violencia contra las mujeres
- 3.2. Dimensiones conceptuales
- 3.3. Los ámbitos de relación y ocurrencia de la violencia
- 3.4. Tipos y clases de violencia
- 3.5. Contexto de la violencia
- 3.6. Períodos de Referencia
- 3.7. Dimensiones analíticas y variables
- 3.8. Principales Indicadores sobre prevalencia

## Anexos

- 1. Esquema ENDIREH-2016
- 2. Cuestionarios
  - CG. Cuestionario General
  - A. Cuestionario para Mujer Casada o Unida.
  - B. Cuestionario para Mujer Separada, Divorciada o Viuda.
  - C. Cuestionario para Mujer Soltera
- 3. Diagramas de Flujo
- 4. Clasificación de los eventos de violencia captados por las ENDIREH-2006, 2011 y 2016

## Bibliografía

## 1. Del proceso de reconocimiento de la violencia contra las mujeres como un problema social a su medición

El camino recorrido desde hace cinco décadas para lograr el reconocimiento de la violencia que se ejerce contra las mujeres no es un problema individual, ni aislado, sino un problema social, ha sido largo y los avances alcanzados los debemos, en gran medida, a los diversos análisis, interpretaciones y a la conceptualización llevada a cabo por las académicas feministas y por el movimiento feminista en su conjunto, quienes desde finales de la década de los sesenta del siglo XX, propugnaron por el reconocimiento de los derechos de las mujeres en numerosas esferas de la vida social, económica y jurídica, entre ellos el derecho a ser reconocidas como sujetos con libertad y capacidad para decidir. Asimismo han señalado los diversos obstáculos para conseguirlo, entre ellos la violencia que los hombres ejercen a través de los malos tratos y las agresiones para someterlas y oprimirlas, develando a través de muy variados estudios y análisis que no es resultado de actos individuales realizados al azar u ocasionalmente, sino de relaciones estructurales de desigualdad entre mujeres y hombres, profundamente imbricadas en las relaciones sociales, que limitan e impiden a las mujeres el pleno ejercicio de sus derechos y su autonomía.

A la aportación del movimiento de las mujeres, se suma el papel preponderante que han tenido los organismos internacionales, quienes han dado un enorme impulso a este reconocimiento centrando la atención de la comunidad internacional en diversos aspectos sobre la desigualdad basada en el género y la posición de desventaja de las mujeres, siendo la violencia uno de los principales asuntos analizados en el marco del Decenio de las Naciones Unidas para la Mujer. Durante las

primeras tres Conferencias Internacionales (México, 1975, Copenhague 1980 y Nairobi 1985), la atención se centró en abordar la violencia contra la mujer principalmente en la familia, aunque ya en Nairobi se reconoció que la violencia se ejerce de diversas formas y tiene diversas manifestaciones, ampliando su atención desde los tratos abusivos en el hogar, hacia mujeres víctimas de la trata y la prostitución involuntaria, las mujeres privadas de libertad y las mujeres en los conflictos armados.

Fue a principios de la última década del siglo XX, cuando se dio un paso muy importante con la “Recomendación General 19 sobre la violencia contra la mujer”, emitido en 1992 por el Comité para la Eliminación de la Discriminación contra la Mujer, al señalar que la violencia basada en el género constituye una discriminación dentro del significado del artículo 1 de la Convención sobre la Eliminación de Todas las Formas de Discriminación contra la Mujer y precisa:

*“El artículo 1 de la Convención define la discriminación contra la mujer. Esa definición incluye la violencia basada en el sexo, es decir, la violencia dirigida contra la mujer porque es mujer o que la afecta en forma desproporcionada. Incluye actos que infligen daños o sufrimientos de índole física, mental o sexual, amenazas de cometer esos actos, coacción y otras formas de privación de la libertad. La violencia contra la mujer puede contravenir disposiciones de la Convención, sin tener en cuenta si hablan expresamente de la violencia...”<sup>1</sup>.*

Además, emite una serie de recomendaciones específicas a los Estados parte para que adopten medidas para su atención y sanción, y, de manera relevante, solicita que “...Los Estados Partes alienten la recopilación de estadísticas y la investigación de la amplitud, las causas y los efectos de la violencia y de la eficacia de las medidas para prevenir y responder a ella...”<sup>2</sup>.

En 1993, con la “Declaración de las Naciones Unidas sobre la eliminación de todas las formas de

<sup>1</sup> ONU. Recomendación general 19, Comité para la Eliminación de la Discriminación contra la Mujer. 11° período de sesiones, 1992. U.N. Doc. HRI\GEN\1\Rev.1 at 84 (1994), pág. 7.

<sup>2</sup> Ibid. para. 24 c).

violencia contra la mujer” se refuerza y amplía el proceso iniciado con la Recomendación 19 de la CEDAW, brindando un marco amplio e inclusivo, que permita el establecimiento de acciones públicas, constituyendo un referente para la acción.

*“...por ‘violencia contra la mujer’ se entiende todo acto de violencia basado en la pertenencia al sexo femenino que tenga o pueda tener como resultado un daño o sufrimiento físico, sexual o psicológico para la mujer, así como las amenazas de tales actos, la coacción o la privación arbitraria de la libertad, tanto si se producen en la vida pública como en la vida privada...”<sup>3</sup>.*

Asimismo distingue que la violencia puede ocurrir en la familia, en la comunidad en general, en el trabajo, en la escuela y la perpetrada o tolerada por el Estado, aclarando que esa violencia puede ser física, sexual o psicológica.

A nivel regional, en 1994 en el marco de la Asamblea General de la Organización de Estados Americanos, se promulga la Convención Interamericana para prevenir, sancionar y erradicar la violencia contra la mujer, celebrada en Belém Do Pará, Brasil. En dicho instrumento se afirma “... que la violencia contra la mujer constituye una violación de los derechos humanos y las libertades fundamentales y limita total o parcialmente a la mujer el reconocimiento, goce y ejercicio de tales derechos y libertades...”<sup>4</sup>.

Asimismo define lo que debe entenderse por violencia contra la mujer “...cualquier acción o conducta, basada en su género, que cause muerte, daño o sufrimiento físico, sexual o psicológico a la mujer, tanto en el ámbito público como en el privado...”<sup>5</sup>.

En 1995, entre los resultados y resoluciones de la IV Conferencia Mundial de la Mujer plasmadas en la

Plataforma de Acción de Beijing, se da otro importante avance a nivel internacional, al considerar —al igual que la Convención de Belém Do Pará— que la violencia contra la mujer viola, menoscaba o anula el goce de los derechos humanos y de las libertades fundamentales de las mujeres y, por ende constituye un asunto de derechos humanos y la resultante responsabilidad que tienen los estados nacionales de prevenir, investigar y castigar los actos de violencia contra la mujer, ya sean éstos perpetrados por el Estado o por particulares.

Un aspecto de gran relevancia señalado en la Plataforma de Acción es la falta de información, por ello se exhortó a los gobiernos a fortalecer la capacidad nacional en materia de estadísticas para recopilar datos y promover la investigación sobre las causas y las consecuencias de las diferentes formas de violencia contra la mujer.

De manera específica señala en el párrafo 206, inciso j, la necesidad de “..desarrollar mejores datos desagregados por sexo y edad sobre las víctimas y los autores de todas las formas de violencia contra la mujer, tales como: la violencia doméstica, el hostigamiento sexual, la violación, el incesto y el abuso sexual, la trata de mujeres y niñas, así como sobre la violencia por parte de agentes del Estado”<sup>6</sup>.

Todos los instrumentos y resoluciones señaladas, constituyen un importante referente que permite identificar los aspectos centrales sobre el reconocimiento y definición de la violencia contra las mujeres y las recomendaciones específicas emitidas en cada una de las esferas que requieren de la atención de los estados nacionales; entre las cuales se encuentra la generación, análisis y divulgación de la información estadística que permita dar cuenta de la extensión y gravedad del problema de la violencia contra las mujeres.

<sup>3</sup> ONU. Resolución 48/104 de la Asamblea General, de 20 de diciembre de 1993, artículo 1.

<sup>4</sup> OEA. Convención Interamericana para Prevenir, Sancionar y Erradicar la Violencia contra la Mujer (Convención de Belém do Pará).

<sup>5</sup> Ibid. Capítulo 1, artículo 1.

<sup>6</sup> Ver. ONU. Plataforma de Acción de la IV Conferencia Mundial sobre la mujer. Objetivos estratégicos D2 y H3, párrafos 129 y 206.

Si bien es cierto que durante la etapa de 1975 a 1995, se avanzó en el reconocimiento y definición de la violencia, poco se avanzó en las acciones específicas para prevenirla, erradicarla y sancionarla. Por ello, en la primera década del siglo XXI se dio un nuevo impulso a través del seguimiento de los avances y el cumplimiento de los acuerdos.

El reconocimiento y preocupación de las Naciones Unidas y de los organismos multilaterales acerca de la extensión, gravedad y repercusiones de la violencia contra las mujeres, alcanzó su grado más álgido en lo que va de esta década. En 2003, la OMS realizó el Informe Mundial sobre violencia y salud; en junio de 2006, el Secretario General de las Naciones Unidas presentó el *Estudio a fondo sobre las formas de violencia contra la mujer*, fundamental para colocar el problema en la agenda internacional y de los gobiernos.

Este estudio brinda un panorama amplio del problema, identifica las principales dificultades que se enfrentan para su solución, entre los que se encuentra su cuantificación, y por ende la carencia de estadísticas e indicadores confiables y comparables, debido al uso de métodos, definiciones y análisis heterogéneos para medir su extensión y gravedad.

Para dar respuesta a los principales problemas enunciados en el Estudio a Fondo, a principios de 2007 se emitió la resolución 61/143, que a través de los numerales 11, 18 y 19 recomienda a los Estados miembros y al sistema de Naciones Unidas atender la recopilación de información y la definición de indicadores homogéneos.

*11. Insta también a los Estados a que garanticen la recopilación y el análisis sistemático de datos, con la*

*participación de las oficinas nacionales de estadística.*

*18. Pide a la Comisión de Estadística que prepare y proponga, en consulta con la Comisión de la Condición Jurídica y Social de la Mujer y basándose en la labor de la Relatora Especial sobre violencia contra la mujer, sus causas y consecuencias, un conjunto de posibles indicadores para ayudar a los Estados a evaluar el alcance, la prevalencia y la incidencia de la violencia contra la mujer.*

Todos estos marcos normativos y resolutivos han sido referentes para el diseño de instrumentos jurídicos y normativos a nivel nacional, tales como la Ley General para la Igualdad entre Mujeres y Hombres y la Ley General de Acceso de las Mujeres a una Vida Libre de Violencia

### 1.1. Las fuentes para medir la violencia contra las mujeres

Entre 2007 y 2008, agencias de Naciones Unidas (Organización Mundial de la Salud, División del Adelanto de la Mujer (UNDAW por sus siglas en inglés), la División de Estadística (UNDS)), las Comisiones Regionales y algunos países invitados, conformaron un Grupo de Expertos que posteriormente atenderían la recomendación de las Naciones Unidas, para la revisión y elaboración de una propuesta de indicadores para medir la violencia contra las mujeres<sup>7</sup>, con la finalidad de apoyar el avance en materia de generación de información comparable y promover la realización de encuestas. Este Grupo formuló una propuesta de indicadores<sup>8</sup> y emitió un conjunto de Recomendaciones, que se publicaron en 2012.

<sup>7</sup> Grupo de Amigos de la Presidencia de la Comisión de Estadística de las Naciones Unidas sobre Indicadores para medir la violencia contra las mujeres, estuvo conformado por representantes de las Oficinas de Estadística de los siguientes países: Australia, Bangladesh, Botswana, Bulgaria, Canadá, Chile, China, Costa Rica, Egipto, Gana, Italia, México,

Tailandia, Turquía y Estados Unidos. México fungió como Presidente del Grupo.

<sup>8</sup> Ver Informes E/CN.3/2009/13. Informe de los Amigos de la Presidencia de la Comisión de Estadística de las Naciones Unidas sobre los indicadores de la violencia contra la mujer. ESA/STAT/AC.193/L.3. Reunion del Grupo.



Entre las principales recomendaciones emitidas destaca:

- a. Promover que los países diseñaran y llevaran a cabo Encuestas específicas sobre violencia contra las mujeres.
- b. Dar prioridad al desarrollo de encuestas específicas, más que módulos en encuestas sobre salud.
- c. Centrar la atención en la violencia de pareja, sobre todo para aquellos países que aún no contaban con ninguna encuesta.
- d. Que las encuestas se centraran en indagar por la violencia emocional, física, sexual y económica de la pareja y en la violencia física y sexual de otros agresores.
- e. Establecer una clasificación estadística uniforme de los actos comprendidos en el concepto de violencia de cada tipo.
- f. Que la División de Estadística de la ONU, elaboraría un Manual para el Diseño de Encuestas sobre violencia<sup>9</sup>.
- g. Que las encuestas en hogares son el Método más confiable para reunir información sobre el grado de violencia perpetrado contra las mujeres en una población general.
- h. Que las encuestas reflejen de manera más adecuada los niveles de violencia contra la mujer.
- i. Permiten dar seguimiento a las tendencias en el tiempo, crear sensibilidad y formular políticas.

## 1.2. Los estudios internacionales y nacionales para medir violencia contra las mujeres

<sup>9</sup> ONU. Guidelines for Producing Statistics on Violence against Women—Statistical Surveys

A lo largo de los últimos 20 años se han llevado a cabo numerosos estudios a nivel nacional, regional e internacional, tanto cualitativos como cuantitativos para indagar las causas de la violencia contra las mujeres y establecer mediciones confiables sobre magnitud, severidad y frecuencia, con la finalidad de identificar los factores que la producen, reproducen y mantienen, y que sirvan como referentes para establecer programas de prevención y atención de las mujeres que se encuentran en esta situación y para definir acciones de política pública.

Solo nos referiremos a aquellos que por su importancia han establecido parámetros relevantes que se han ido adoptando y adaptando en otras latitudes. Tal es el caso de los estudios realizados por la Organización Mundial de la Salud y por Organismos Europeos. Los cuales, también han servido como referentes iniciales en el caso de las encuestas mexicanas, mismas que a su vez, se han ido convirtiendo en un referente en la región.

### Sobre los métodos y el enfoque

Informe Mundial sobre Violencia. Organización Mundial de la Salud (OMS)

- Primera recapitulación general del problema a escala mundial, propone una tipología de violencia (interpersonal, colectiva y autoinfligida), y una clasificación de los actos violentos de acuerdo con su naturaleza u orientación.

Una tipología de la violencia

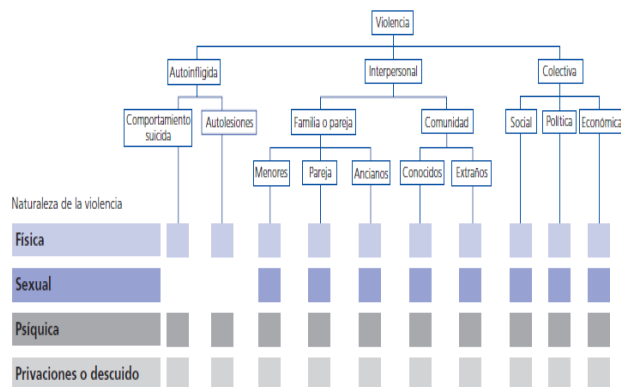

Organización Mundial de la Salud. Informe Mundial sobre violencia y salud. 2002. pp. 7

- Propone como Modelo de análisis, el Modelo Ecológico. “Ningún factor por sí solo explica por qué algunos individuos tienen comportamientos violentos hacia otros o por qué la violencia es más prevalente en unas comunidades que en otras. La violencia es el resultado de la acción recíproca y compleja de factores individuales, relacionales, sociales, culturales y ambientales... El modelo explora la relación entre los factores individuales y contextuales y considera la violencia como el producto de muchos niveles de influencia sobre el comportamiento...”<sup>10</sup>

- Define de manera amplia la violencia de acuerdo con la OMS, como:

“El uso intencional de la fuerza o el poder físico, de hecho o como amenaza, contra uno mismo, otra persona o un grupo o comunidad, que cause o tenga muchas probabilidades de causar lesiones, muerte, daños psicológicos, trastornos del desarrollo o privaciones.”

Aportaciones de la OMS para el Estudio de la VCM

- Sugiere preguntas específicamente referidas al comportamiento, como “¿Alguna vez ha sido obligada a tener relaciones sexuales contra su

voluntad?”, las cuales producen mayores tasas de respuesta positiva que las preguntas que piden a las mujeres indicar si han sido “maltratadas” o “violadas”

La violencia en la pareja se refiere a cualquier comportamiento dentro de una relación íntima que causa daño físico, psíquico o sexual a los miembros de la relación. Este comportamiento incluye:

- Agresiones físicas: por ejemplo, abofetear, golpear con los puños, patear.
- Maltrato psíquico: por ejemplo, mediante intimidación, denigración y humillación constantes.
- Relaciones sexuales forzadas y otras formas de coacción sexual.
- Diversos comportamientos dominantes: por ejemplo, aislar a una persona de su familia y amigos, vigilar sus movimientos y restringir su acceso a la información o asistencia.
- Define el conjunto de factores asociados al riesgo de que un hombre maltrate a su pareja. Las mujeres enfrenten violencia por parte de su pareja, de acuerdo con los niveles propuestos por el Modelo Ecológico.

Factores asociados con el riesgo de que un hombre maltrate a su pareja			
Factores individuales	Factores de la relación	Factores comunitarios	Factores sociales
<ul style="list-style-type: none"> <li>• Edad joven</li> <li>• Beber en exceso</li> <li>• Depresión</li> <li>• Trastornos de la personalidad</li> <li>• Poca instrucción</li> <li>• Ingresos bajos</li> <li>• Haber presenciado o sufrido violencia cuando niño</li> </ul>	<ul style="list-style-type: none"> <li>• Conflicto matrimonial</li> <li>• Inestabilidad del matrimonio</li> <li>• Dominio masculino en la familia</li> <li>• Presiones económicas</li> <li>• Mal funcionamiento familiar</li> </ul>	<ul style="list-style-type: none"> <li>• Sanciones débiles de la comunidad contra la violencia doméstica</li> <li>• Pobreza</li> <li>• Poca capital social</li> </ul>	<ul style="list-style-type: none"> <li>• Normas tradicionales de género</li> <li>• Normas sociales que apoyan la violencia</li> </ul>

Organización Mundial de la Salud. Informe Mundial sobre violencia y salud. 2002. pp. 107

### Encuestas específicas

Estudio Multipaís sobre salud de la mujer y violencia doméstica contra la mujer – OMS

<sup>10</sup> OMS-OPS. Informe Mundial sobre la violencia y la salud. Washington D.C. 2002, pp 13.

- La propuesta de la Organización Mundial de la Salud centra su propuesta en la medición de la violencia de pareja y la violencia sexual por parte de cualquier otro agresor.
- Define indagar por la pareja actual o última más reciente y por cualquier pareja.
- Indaga por el maltrato de pareja psico-emocional, control emocional, violencia física y sexual.
- Centra la atención en la salud actual de las mujeres, en los efectos de la violencia sobre la salud en general y en la salud sexual y reproductiva.
- Incorpora un conjunto de preguntas para conocer las características sociodemográficas de la mujer, pero no sobre el contexto familiar.
- Un aporte fundamental de este estudio son las Recomendaciones Éticas para la investigación sobre la violencia doméstica; así como los criterios para capacitar y seleccionar al equipo que se encargará del levantamiento de la información.
- Este estudio se realizó en 10 países entre 2001 y 2005, entre ellos dos países latinoamericanos: Perú y Brasil.
- El modelo del estudio Multipaís es retomado, en alguna medida por las Encuestas Demográficas y de Salud y las Encuestas sobre Salud Reproductiva.

#### *International Violence Against Women Survey (IVAWS)*

Estudio comparativo diseñado para identificar la violencia de los hombres contra las mujeres, particularmente la que ocurre en el contexto doméstico y el abuso sexual, en países desarrollados y países en transición.

Se llevó a cabo en 10 países (Costa Rica, Dinamarca, Polonia, República Checa, Suiza, Grecia, Hong Kong, Filipinas, Australia y Mozambique) entre 2002 y 2006, por el European Institute for Crime Prevention and Control.

Esta encuesta retoma el modelo de la encuesta de Canadá, la cual no indaga por actos particulares, sino que se centra en preguntas genéricas del tipo ¿ha sido agredida sexualmente (por ejemplo...)? y los ejemplos que utilizan corresponden a situaciones que están reconocidos o tipificados en sus códigos penales.

*Encuestas que incluyen un Módulo sobre Violencia contra las mujeres.* Encuestas Demográficas y de Salud y Encuestas sobre Salud Reproductiva

Estas encuestas se enmarcan en el Programa DHS implementado por ICF Macro bajo el auspicio de la Agencia de los Estados Unidos para el Desarrollo Internacional y está orientada a diversos tópicos sobre la salud de la población, entre ellos la salud materno-infantil y salud sexual y reproductiva de las mujeres en edad fértil. Es a este grupo a quienes se dirige el Módulo sobre violencia, el cual está basado en el Modelo del Estudio Multipaís de la OMS y la edad de las mujeres, dependiendo de los países abarca de 15 a 49 años.

A la fecha, 55 países han levantado al menos una encuesta que contiene un módulo sobre violencia contra las mujeres.

Año de levantamiento	Número de países DHS	Número de países RHS
1998	2	
2000-2005	9	4
2006-2010	10	5
2011-2014	23	2

DHS: Encuestas Demográficas y de Salud  
RHS: Encuestas sobre Salud Reproductiva

En América Latina y El Caribe, 15 países cuentan con alguna de estas encuestas son:

DHS: Nicaragua, Honduras, República Dominicana, Bolivia, Colombia, Perú, Guatemala, Haití.

RHS: Ecuador, Nicaragua, El Salvador, Guatemala, Jamaica, Paraguay, El Salvador.

La Encuesta Nacional sobre la Dinámica de las Relaciones en los Hogares, es una encuesta que ha ampliado el horizonte de la investigación en torno a la violencia contra las mujeres, al incorporar los ámbitos de la violencia más allá de la pareja y los tipos de violencia más allá de solo la violencia sexual y física. Además de un amplio conjunto de tópicos que permiten contar con evidencias sobre las causas y reconstruir los patrones de género prevaecientes en el país.

Por todo ello, la ENDIREH se ha convertido en un modelo susceptible de aplicación en otros países de la región, quienes la han tomado como referente y retomado en gran medida su modelo y estructura, es el caso de las encuestas nacionales de Uruguay, Ecuador y Bolivia.

## 2. Diseño de la ENDIREH

En México se han llevado a cabo diversos proyectos estadísticos para conocer más de cerca el fenómeno de la violencia contra las mujeres, sus características y magnitud. Cabe resaltar que durante el año 2003, el Instituto Nacional de las Mujeres (Inmujeres), el Fondo de Desarrollo de las Naciones Unidas para la Mujer (UNIFEM) y el INEGI, llevaron a cabo la primera Encuesta Nacional sobre la Dinámica de las Relaciones en los Hogares 2003 (ENDIREH). Esta primera encuesta se centró en la violencia que ejercen las parejas o esposos de las mujeres de 15 años y más que se encontraban casadas o unidas durante el periodo de levantamiento, que comprendió del 20 de octubre al 14 de noviembre del año 2003, con la finalidad de generar información estadística para dimensionar y caracterizar la situación de la violencia contra las mujeres.

La información de esta primera encuesta coadyuvó al desarrollo de la investigación y a la generación de políticas públicas enfocadas en la atención y erradicación de este fenómeno, y a dar sustento a la necesidad de contar con un marco legal específico para atender y sancionar este problema.

En 2006 se realiza la segunda Encuesta, que retoma las experiencias que le anteceden e integra una nueva propuesta para indagar más allá de la violencia de pareja y por ello considera a todas las mujeres de 15 años y más, independientemente de su situación conyugal, e investiga sobre la violencia en los ámbitos escolar, laboral y comunitario. La información recolectada tanto en 2003 como en 2006, permitió conocer el alcance de la violencia y contribuyó a proporcionar la información necesaria para sustentar la propuesta y aprobación de la Ley General de Acceso de las Mujeres a una Vida Libre de Violencia (LGAMVLV). Posteriormente, en el año 2011 es realizada la tercera encuesta ENDIREH, con nuevas características, pero con el mismo objetivo.

La inclusión de todas las mujeres de 15 años y más independientemente de su estado conyugal desde la ENDIREH 2006, implicó contar con instrumentos de captación diferenciados: Cuestionario para Mujer Casada o Unida; Cuestionario para Mujer Separada, Divorciada o Viuda y Cuestionario para Mujer Soltera; los cuales mantuvieron similitudes y muchas diferencias entre sí.

Es importante señalar, que las tres encuestas tienen similitudes y diferencias importantes, tanto en su diseño como en los aspectos metodológicos y operativos. Por esta razón en 2015 el INEGI se dio a la tarea de revisar a detalle las tres encuestas, con la finalidad de mejorar los instrumentos de captación para disponer de mejor información y abarcar aquellos aspectos presentes en un instrumento y ausentes en otros, lo que permitiría tener mejores mediciones de la violencia contra las mujeres.

Bajo este objetivo, el INEGI definió y desarrolló una nueva propuesta de cuestionarios, la cual fue discutida y consensuada con un Grupo de Expertas y Expertos en materia de Violencia contra las Mujeres y se determinó probar los criterios metodológicos para identificar las ventajas y limitaciones de cada uno de ellos y definir el más adecuado para la ENDIREH 2016. Así, en 2015 se llevó a cabo la Prueba Piloto 2015 de la ENDIREH. Es así que los resultados permitieron que el área de diseño encargada del tema, elaborara una propuesta que

integra nuevos actos violentos, mismos que se incluyen para todas las mujeres sin importar su condición conyugal, en este sentido una propuesta más completa que incluye un Marco Conceptual que contempla los diferentes tipos de violencia que se ejercen contra las mujeres en los ámbitos específicos de interés –escolar, laboral, comunitario, familiar y de pareja-.

De ahí que, con base en la experiencia obtenida en las tres encuestas anteriores, y atendiendo la demanda de los diferentes actores sociales, desde el ámbito público, académico y de la H. Cámara de Diputados, se estableció como prioridad institucional el levantamiento de la ENDIREH 2016, con el propósito de actualizar y ampliar la información estadística sobre violencia contra las mujeres y contribuir con ello a la generación de políticas públicas a su favor, así como posibilitar a las y los investigadores la construcción y seguimiento de indicadores para evaluar los programas implementados en materia de combate a la inequidad de género.

## 2.1. Objetivos

### General

Generar información sobre las experiencias de violencia que han enfrentado las mujeres de 15 años y más, de manera detallada por tipo de violencia, para los distintos ámbitos (de pareja, familiar, escolar, laboral y comunitario) y de acuerdo con el vínculo o relación con el/ los agresores; con la finalidad de disponer de información que permita estimar los principales indicadores sobre la prevalencia y gravedad de la violencia, que sean comparables con los estimados en las ediciones de 2003, 2006 y 2011, y de esta manera contribuir al conocimiento del problema, al desarrollo de investigaciones y al diseño de políticas públicas orientadas a atender y erradicar la violencia contra las mujeres por razones de género.

### Específicos

- Obtener información sobre violencia contra las mujeres de 15 años y más, con representatividad a nivel nacional y para cada una de las 32 entidades federativas, que

contemple un conjunto básico similar en los mismos temas de los instrumentos de 2006 y 2011, para mantener la comparabilidad en los indicadores básicos.

- Ampliar y homologar el conjunto de actos de violencia contra las mujeres por razones de género, para cada tipo de violencia y similar en todos los ámbitos.
- Generar información sobre las situaciones de violencia emocional, económica, patrimonial, física y sexual ejercida en contra de las mujeres de 15 años y más, ocurrida en los distintos ámbitos –escolar, laboral, comunitario, familiar y de la pareja– considerados en la Ley General de Acceso de las Mujeres a una Vida Libre de Violencia (LGAMVLV), y ejercida por cualquier agresor, a lo largo de la vida de las mujeres y la ocurrida en los últimos 12 meses, para estimar la magnitud y gravedad de la violencia, de acuerdo con los principales indicadores establecidos en el Catálogo Nacional de Indicadores y del conjunto de Indicadores Estratégicos de la encuesta.
- Obtener información sobre las experiencias de abuso sexual experimentadas por las mujeres durante su infancia.
- Obtener información que permita identificar la ruta de búsqueda de información, apoyo, atención y denuncia que siguen las mujeres que han enfrentado violencia de cualquier tipo y en cualquier ámbito.
- Contar con información sobre la situación socioeconómica de las mujeres, de su pareja y sobre las características de la vivienda y así como las características sociodemográficas de las personas que residen en las viviendas seleccionadas y en los hogares de las mujeres.
- Obtener información sobre los antecedentes de violencia en la familia (física o emocional) de las mujeres y de sus parejas.

## 2.2. Población Objetivo

Las mujeres de 15 años o más residentes habituales de las viviendas seleccionadas en la muestra.

### 2.3. Instrumentos de Captación

Para el óptimo manejo de la información y mantener la similitud temática con la ENDIREH 2006 y la ENDIREH 2011, se diseñaron tres instrumentos (Cuestionarios A, B y C) para atender a cada una de las tres poblaciones de estudio:

- A. Cuestionario para Mujer Casada o Unida
- B. Cuestionario para Mujer Separada, Divorciada o Viuda
- C. Cuestionario para Mujer Soltera

La ENDIREH-2016 se levantó con dispositivo electrónico y los tres instrumentos diseñados se incorporaron como un solo Cuestionario electrónico con flujos específicos dependiendo del estado conyugal actual de la mujer elegida.

La ENDIREH-2016 incluyó preguntas para identificar con mayor precisión el estado conyugal actual de las mujeres. Para ello se dispuso de una batería de siete preguntas, con la finalidad identificar con mayor precisión si la mujer sostiene actualmente una relación de pareja y de qué tipo es (de cohabitación o de no cohabitación) y si no mantiene actualmente una relación de pareja, identificar qué tipo de relación fue la última más reciente que sostuvo (de cohabitación o de no cohabitación), ello permitió identificar con mejor precisión el tipo de instrumento que se aplicara a cada mujer y el flujo específico dentro de ese instrumento.

Cada uno de los instrumentos tiene dos flujos:

#### A. Cuestionario para Mujer Casada o Unida:

Flujo A1. Mujeres casadas o unidas con pareja residente

Flujo A2. Mujeres casadas o unidas con pareja ausente temporal

#### B. Cuestionario para Mujer Separada, Divorciada o Viuda:

Flujo B1. Mujeres separadas y divorciadas

Flujo B2. Mujeres viudas

#### C. Cuestionario para Mujer Soltera:

Flujo C1. Mujeres solteras con novio o ex-novio

Flujo C2. Mujeres solteras que nunca han tenido novio

Composición de las preguntas por tipo de flujo y estado conyugal:

- a. **Preguntas para todas las mujeres**, independientemente de su estado conyugal. Se identifican porque la nomenclatura de la pregunta está compuesta por números: por ejemplo, 6.6, 7.7.

#### b. Preguntas por estado conyugal:

- Cuando la nomenclatura de la pregunta tiene incluida la letra A, significa que esa pregunta solo corresponde aplicarse a las mujeres casadas o unidas, por ejemplo: 4A.1; 4A.2; 13.35A.
- Cuando la nomenclatura de la pregunta tiene incluida la letra B, significa que esa pregunta solo corresponde aplicarse a las mujeres separadas, divorciadas o viudas, 13.33B; 13.34B; 13.35B.
- Cuando tiene incluida la letra C, solo corresponde aplicarse a las mujeres solteras.
- Existen preguntas que se aplican a las mujeres casadas o unidas y también a las separadas, divorciadas o viudas y estas se identifican porque contienen las letras AB en su nombre o bien BC, que indican que son tanto para las separadas, divorciadas o viudas, como para las solteras.

### 2.4. Selección de la mujer elegida

A diferencia de las ENDIREH 2006 y 2011, en esta encuesta solo se seleccionó a una mujer de 15 años y más por vivienda.

### 2.5. Temáticas

- I. Características de la Vivienda y Hogares en la Vivienda
  - II. Características Sociodemográficas de las Personas Residentes de la Vivienda
  - III. Elegibilidad y Verificación de Estado Conyugal de la Mujer Elegida de 15 años o más
  - IV. Situación de la Relación de Pareja / Ingresos y Recursos
  - V. Consentimiento y Privacidad
  - VI. Ámbito Escolar
  - VII. Ámbito Laboral
  - VIII. Ámbito Comunitario
  - IX. Atención Obstétrica
  - X. Ámbito Familiar
  - XI. Familia de Origen
  - XII. Vida en Pareja
  - XII.I. Tensiones y Conflictos
  - XIII. Relación Actual o última
  - XIV. Decisiones y Libertad Personal
  - XV. Opinión sobre los Roles Masculinos y Femeninos
  - XVI. Recursos Sociales
  - XVII. División del Trabajo en el Hogar
  - XVIII. Mujeres de 60 años o más
  - XIX. Final de la Entrevista
- Observaciones de la Entrevistadora

### 3. Marco de referencia

En los proyectos de generación de información cuantitativa a través de encuestas o censos –como en toda la investigación empírica- se requiere definir y delimitar el objeto de estudio y la manera en que éste será abordado en términos conceptuales, y para ello se deberán establecer los preceptos metodológicos y su operacionalización en los instrumentos primarios (cuestionarios), que permitirán llevar a cabo la indagación, así como en el resto de instrumentos y materiales de apoyo necesarios para lograr los objetivos planteados. En el caso de la encuesta que nos ocupa sobre la violencia contra las mujeres, existen un conjunto de elementos que se requieren revisar de manera conceptual para poder generar información útil y precisa.

En primer lugar, cabe tener presente tres conceptos iniciales:

- Violencia
- Género

- Violencia de género, Violencia contra las mujeres por razones de género y Violencia de género contra las mujeres.

Los principales planteamientos teóricos en torno a la violencia contra las mujeres se sitúan en terreno de la Teoría Feminista, la cual ha desarrollado diversas propuestas para la construcción de marcos de interpretación sobre la condición de las mujeres, una de ellas es el concepto de género y la otra el patriarcado, como señala Ana de Miguel, se trata de dos conceptos para un nuevo marco de análisis que han logrado incorporarse como una teoría explicativa sobre la desigualdad de las mujeres.

Se entiende por género la construcción social de la diferencia sexual entre varones y mujeres que está relacionada con la jerarquización y las relaciones de dominación entre los géneros, jerarquización que es la característica principal de una sociedad patriarcal (Miguel, A. 2003).

Es decir la construcción de las pautas culturales que determinan lo femenino y lo masculino, constituye una forma de estratificación social que estructura los espacios de participación diferenciados –el espacio público como masculino y el privado reservado para las mujeres- las oportunidades, los roles que unas y otros tienen asignados en la familia, la escuela, el mercado laboral, las instituciones. Las asignaciones de género otorgan más valor y prestigio a los roles masculinos. La división sexual del trabajo ha propiciado que las mujeres y los hombres ocupen posiciones desiguales desde el punto de vista del poder, el prestigio y la riqueza (Giddens, A. 2009)

De manera más reciente, R. W. Connell (Giddens, A. 2009), establece un conjunto de explicaciones sobre la teoría de género que ha influido notablemente en la sociología actual (Connell, 1987, 2001 y 2005) al integrar los conceptos de patriarcado y masculinidades en una teoría sobre las relaciones de género, ya que considera que las masculinidades son una parte esencial del orden de género, el cual se expresa en tres áreas sociales: el trabajo, el poder y las relaciones personales y sexuales, que se interrelacionan para conformar un

régimen de género en la familia, en la escuela, en los espacios laborales, en el barrio o comunidad.

En cuanto a la violencia contra las mujeres, existen corrientes de pensamiento que atribuyen como factores causales de la misma al proceso de socialización diferencial de los sexos, donde lo masculino se identifica con la fuerza y la violencia, y por el otro lado, a la modificación de las relaciones de subordinación de las mujeres, que trastocan las expectativas, cuando los conflictos pueden llevar al uso de la violencia como medio de restablecer la satisfacción de las expectativas sobre el comportamiento femenino.

En este caso, según Maquieira (1990) la violencia representa un artilugio para el control social sobre el comportamiento de las mujeres, que permite la apropiación del cuerpo y comportamiento de las mujeres.

Como señalan Corsi y Bonino (2003), cuando se habla de violencia basada en el género interactúan dos variables construidas histórica y culturalmente, tomando como referente empírico de que alrededor del mundo más del 90% de los crímenes violentos son cometidos por hombres. Por ello estos autores sugieren considerar tres conceptuales: el proceso de naturalización de la violencia masculina como modo legítimo de resolver conflictos interpersonales; el proceso de construcción de la identidad masculina y el proceso de construcción del poder en las relaciones de género. Para estos autores, la naturalización se apoya en la construcción cultural de los estereotipos de género;

### 3.1. Principales ámbitos donde se reproducen los patrones de género y se ejerce violencia contra las mujeres

Las ENDIREH parten del marco de interpretación de género y retoman como mediación metodológica el modelo ecológico.

### Enfoque de género

En la ENDIREH 2003, Castro y Riquer señalaron que si bien existe consenso respecto a que la violencia de género es una consecuencia o expresión del patriarcado, esta categoría resulta insuficiente para el estudio empírico de la misma, ya que regularmente se reduce a un conjunto de variables sobre las características sociodemográficas y a un conjunto de prácticas consideradas de riesgo, como el consumo de alcohol o drogas por parte del hombre, en la violencia de pareja.

No obstante, esta discusión se centra básicamente en identificar aquellos aspectos que permitan diferenciar la violencia que se ejerce en contra de las mujeres, no se trata de una violencia a la que puedan estar sujetos también los hombres, sino que efectivamente se trata de un ejercicio abusivo del poder, por el hecho de ser mujeres.

Al respecto se plantearon alternativas que permitieron que la ENDIREH se construyera sobre bases que permitieron una indagación que va más allá de obtener solo información para medir las prevalencias, que si bien es un objetivo de enorme relevancia, resulta fundamental identificar las causas de la misma.

Estos elementos se pueden resumir de las siguientes premisas y propuestas:

La violencia de género es relacional, que conlleva un acceso y uso desigual de los recursos materiales y culturales, y el poder al interior del hogar y en la relación de pareja.

La violencia de género a diferencia de otras violencias, va encaminada a perpetuar la subordinación femenina, a mantener a la mujer en una posición jerárquica inferior, por tanto la diferencia estriba en el resultado que tiene el ejercicio de la violencia que es el de perpetuar la desigualdad (Heise, L.).



La jerarquía de género, que implica una posición diferencial en los espacios público y privado, lo que se orienta a la revisión de la división del trabajo al interior de los hogares.

Aunados a estos planteamientos, aún vigentes, que se orientaban en su momento a la indagación sobre la violencia de género contra las mujeres en sus relaciones de pareja, a través de la mediación de las relaciones en los hogares, resultan del todo pertinentes para la ENDIREH-2016.

Sin embargo considerando que ésta, al igual que la de 2006 y 2011 amplió su horizonte de investigación hacia la violencia que se ejerce en contra de las mujeres a otros espacios de relación, como lo son la escuela, el trabajo y la comunidad es necesario complementar dicha propuesta retomando los siguientes elementos y definiendo con mayor precisión el marco conceptual, metodológico y la operacionalización de la misma para este ejercicio.

En primer lugar hay que dejar sentados los siguientes aspectos:

Tomando como referente a Connell, que considera que las masculinidades son una parte esencial del orden de género, el cual se expresa en tres áreas sociales: el trabajo, el poder y las relaciones personales y sexuales, que se interrelacionan para conformar un régimen de género en la familia, en la escuela, en los espacios laborales, en el barrio o comunidad.

La violencia que ocurre en estos espacios nos acerca a la identificación del régimen de género que prevalece, identificando la extensión de las condiciones del acceso de las mujeres a los espacios públicos: el trabajo, la escuela y la comunidad.

Los ámbitos de relación constituyen los espacios de socialización que producen y reproducen las pautas de género, la segregación y la discriminación en contra de las mujeres.

Esto es particularmente importante en aquellas situaciones de discriminación que se ejerce en el

mercado laboral contra las mujeres por su capacidad reproductiva, y susceptibles de embarazarse.

La violencia sexual contra las mujeres en espacios públicos, constituye un referente importante para reconocer cómo los patrones de género, ya que como sostiene Brownmiller, S. (1976) en su obra *Against our will* la violación es parte de un sistema de control que afecta al comportamiento cotidiano de todas las mujeres y no solo de aquella que la ha sufrido, al propiciar miedo entre todas las mujeres y como precisa Giddens en torno a esta tesis, esta agresión conduce a las mujeres a ejercer un riguroso control sobre sus acciones y movimientos en el espacio público, y funciona como un mecanismo eficaz para retenerlas en el espacio que siempre les asignó el patriarcado: el espacio privado.

Esta autora sostiene que la violación forma parte del proceso de intimidación masculina del que son víctimas todas las mujeres, no sólo las que han sido violadas y esto se observa en: 1) mujeres que nunca han sido violadas muestran una ansiedad similar a las mujeres que sí lo han sido, y 2) esta ansiedad y temor afecta al comportamiento de todas las mujeres, que, para evitar la posibilidad de ser violadas, tienen que aceptar limitar considerablemente su autonomía en el espacio público: no salir de noche ni por lugares solitarios, no volver tarde del trabajo, y a desplegar acciones de cuidado riguroso al saberse expuestas constantemente no solo a una violación sino a cualquier tipo de agresión de índole sexual.

### Modelo ecológico

Considerando que la violencia contra las mujeres es multicausal, el modelo ecológico intenta integrar las diferentes dimensiones del problema. Este modelo fue propuesto en un inicio por Urie Bronfenbrenner (1987)

en la ecología del desarrollo humano<sup>11</sup>, sin incluir la dimensión de género. Después, Corsi (1994) y Fassler (1999) lo adaptaron y aplicaron específicamente a la violencia familiar. Este desplazamiento ha sido relevante, pues la familia es una de las mediaciones más importantes entre la conducta individual y los fenómenos estructurales (Castro y Riquer, 2003) en la que se reproducen los roles de género y las asimetrías en el terreno de las estructuras sociales.

Posteriormente, Torres (2010), retomando el modelo de Corsi (1994), lo ajusta para analizar la violencia contra las mujeres, haciendo énfasis en la cultura patriarcal. Éste último marco explicativo, permite reflexionar sobre elementos específicos, situados en distintos ámbitos de interacción que posibilitan explicar la violencia contra las mujeres como producto de un sistema articulado. A continuación se presentan los componentes y la estructura del modelo ecológico.

El modelo ecológico supone que “la realidad social y la cultural pueden entenderse organizadas como un todo articulado, como un sistema compuesto por diferentes subsistemas que se articulan entre sí de manera dinámica” (Corsi, 1994:49). Ante este supuesto, se consideran cuatro esferas. La primera de ellas es el macrosistema, el cual se constituye de los “patrones generalizados que impregnan los distintos estamentos de una sociedad” (Corsi, 1994:49). En él “se producen las creencias y valores culturales sobre el poder y la obediencia, según roles asignados por género, edad, etc. [...], aquí se ubican los símbolos y representaciones de la violencia, las nociones generalizadas de autoridad y obediencia, así como exclusión de las mujeres de las esferas de poder y toma de decisiones” (Torres Falcón, 2010: 75).

La segunda esfera es el exosistema, que es la comunidad más cercana a los individuos (Corsi,

1994:50) y donde se localizan “las diversas instituciones que, en la arena social, reproducen un modelo de funcionamiento vertical y autoritario” (Torres, 2010:75). El exosistema es una esfera mediadora entre la cultura y el individuo, entre las instituciones se encuentran la escuela, los ámbitos laborales, los organismos judiciales y las condiciones sociales de los individuos y familias como clase social, ámbitos de pertenencia (Corsi, 1994:50; Torres, 2010:75). El microsistema es la tercera esfera y hace referencia a “las relaciones cara a cara que constituyen la red de vinculación más próxima a la persona” (Corsi, 1994:50), donde la familia es muy importante, pues en ésta “hay una asignación precisa de tiempos, espacios y relaciones jerarquizadas. Aquí se da la socialización temprana y los aprendizajes de género; aquí es donde los varones incorporan pautas de apropiación y ejercicio del poder, en tanto las mujeres aprenden que las jerarquías son inevitables” (Torres, 2010: 76).

Por último, la esfera personal se subdivide en cuatro dimensiones: la cognitiva (“formas de percibir y conceptualizar el mundo” (Corsi, 1994:51); la conductual (“repertorio de comportamientos” [Ídem]); la psicodinámica (“dinámica intrapsíquica” [Ídem]); y la interaccional (“pautas de relación y de comunicación interpersonal” [Ídem]).

El modelo ecológico es útil porque posibilita la observación simultánea de las diferentes esferas donde se desarrollan las personas y permite interrelacionarlas para conseguir una visión global de la violencia contra la mujer. En otras palabras, el modelo ecológico “subraya la importancia del contexto social, los mensajes culturales claramente generalizados, los aprendizajes que se adquieren y refuerzan en la interacción de las distintas esferas, así como las fortalezas individuales que permiten elegir la

<sup>11</sup> También, en la literatura anglosajona, el modelo ecológico se ha empleado en el estudio del maltrato a los hijos, entre otros temas, véase, por ejemplo, Garbarino y Crouter, 1978;

Garbarino, 1985; Tolan y Guerra, 1994; Schiamberg y Gans, 1999; Carp, 2000).

mejor forma de relacionarse con las demás personas” (Torres, 2010: 78).

Aparte de herramienta analítica, el modelo ecológico también ha sido utilizado como herramienta para racionalizar e integrar los hallazgos de diversas disciplinas (Heise, 1999:30) y construir un sistema más completo para tratar de explicar la violencia contra las mujeres, con base en la evidencia empírica encontrada en diversas investigaciones sobre la relación existente entre el fenómeno en estudio y algunas variables situadas en los diversos ámbitos de interacción que componen el modelo ecológico. Así, Heise (1999) identifica los factores explicativos para cada uno de los niveles.

En el nivel macro encuentra una relación entre la violencia contra las mujeres y:

- Concepciones sobre la apropiación y posesión de la mujer por el hombre;
- La masculinidad asociada a la dominación y la agresividad;
- Los roles de género inflexibles; la aceptación de la violencia interpersonal; y
- La aceptación de castigos físicos.

A nivel individual señalan factores como:

- El bajo nivel socioeconómico/desempleo;
- El aislamiento de la mujer y de la familia; y

En la esfera micro se cuentan factores como:

- La dominación masculina en la familia;
- El control del patrimonio de la familia;
- Los conflictos verbales y matrimoniales.

Por último, en la esfera individual se identificaron los siguientes factores:

- Ser testigo de violencia matrimonial durante la niñez;
- El haber sufrido abusos durante la niñez; y

- El estar en situación de padre ausente

Esta última adaptación del modelo ecológico, ha permitido no sólo ahondar en las explicaciones de la violencia contra las mujeres, sino que también ha permitido avanzar en la elaboración de propuestas prácticas, cuyo objetivo es su erradicación. Así, Olivares e Incháustegui (2011) retoman el modelo ecológico para establecer elementos conceptuales, técnicos y metodológicos, con el fin de señalar las acciones y medidas públicas para erradicar la violencia contra las mujeres en el medio urbano. Las autoras parten de que entre el espacio privado y el público, la violencia contra las mujeres hace una especie de *continuum* (Olivares e Incháustegui, 2011:29). Ello permite “visualizar los ámbitos de la cotidianidad urbana en donde se entrecruzan las relaciones de dominio y subordinación de las mujeres y los hombres –escuelas, lugares de trabajo, barrio, familias-; así como la expresión de estas relaciones en la ciudadanía, en la participación política y en los derechos” (Olivares e Incháustegui, 2011:29).

### 3.2. Dimensiones conceptuales

En primer lugar es necesario tener presente que partimos de que la violencia contra las mujeres por razones de género:

Cualquier acción u omisión, basada en su género, que les cause daño o sufrimiento psicológico, físico, patrimonial, económico, sexual o la muerte tanto en el ámbito privado como en el público (Ley General de Acceso de las Mujeres a una vida Libre de Violencia, Artículo 5, IV).

### 3.3. Los ámbitos de relación y ocurrencia de la violencia

El ámbito es el “espacio social” en el que se originan y desarrollan relaciones que están determinadas por el tipo de “institución social”, que define y reproduce un conjunto de normas particulares, y donde se origina la socialización de las pautas de género. De acuerdo con la LGAMVLV los ámbitos se refieren

predominantemente al tipo de vínculo o relación con el/los agresores, y por tanto, la violencia puede ocurrir dentro o fuera de los espacios físicos donde se origina la relación (domicilio familiar, escuela, trabajo).

La ENDIREH orienta su indagación a las experiencias de violencia de las mujeres que ocurrieron en su etapa de estudiante en las instituciones educativas a las que asistió; en los espacios laborales donde trabajó, así como en los espacios comunitarios y familiares.

### 3.4. Tipos y clases de violencia

La ENDIREH 2016, centra la indagación en cuatro tipos de violencia: violencia emocional, física, sexual, económica y patrimonial.

Adicionalmente, esta encuesta incorpora dos nuevas dimensiones: el maltrato durante la atención obstétrica y el abuso sexual durante la infancia, las cuales permiten completar, en parte, las violencias en las etapas de vida: en la infancia de las mujeres, en la edad reproductiva y en la edad adulta (mujeres de 60 años y más)

A diferencia de las anteriores encuestas, se amplió el conjunto de actos violentos y se homologó para obtener información de ellos en todos los ámbitos.

**Violencia emocional/psicológica:** Son formas de agresión que afectan el estado emocional o psicológico de la mujer.

**Violencia física:** Son las agresiones dirigidas a dañar o intentar dañar el cuerpo de la mujer.

**Violencia sexual:** Es cualquier acto de coerción con la intención de intentar abusar o abusar sexualmente, que degrada o daña el cuerpo y la sexualidad de la

víctima y que por tanto atenta contra su libertad, dignidad e integridad física.

**Violencia económica:** Es toda acción u omisión del agresor que afecta la supervivencia económica de la víctima. Se manifiesta a través de limitaciones encaminadas a controlar el ingreso de sus percepciones económicas, así como la percepción de un salario menor por igual trabajo, dentro de un mismo centro laboral.

**Violencia patrimonial:** Se refiere a los actos de coerción y despojo de sus bienes, recursos materiales o propiedades. El objetivo es identificar si algún familiar o la pareja las ha forzado u obligado para poner sus pertenencias a nombre de otra persona o las ha despojado quitándole o robándole sus bienes o pertenencias.

A su vez los actos de violencia son susceptibles de ser clasificados y agrupados por tipo y clase de violencia, para ello se definieron las siguientes clases de violencia emocional: degradación y acoso emocional; indiferencia; intimidación y acecho; amenazas y aislamiento. Los actos de violencia económica y patrimonial conforman las siguientes clases: control o chantaje económico; despojo y coerción; incumplimiento de responsabilidad económica y discriminación laboral.

En el caso de la violencia sexual, intimidación sexual/acoso sexual; hostigamiento sexual; Abuso sexual y Violación e intento de violación. En el caso de la violencia física no se incluyen clases.

Esta propuesta de actos violentos es más amplia y abarca de manera homogénea a los ámbitos cuando esta situación corresponde.

CLASIFICACIÓN DE LOS ACTOS VIOLENTOS POR CLASE Y TIPO DE VIOLENCIA INCLUIDOS EN LA ENDIREH 2016

TIPO DE VIOLENCIA	CLASE	ACTO	ÁMBITOS
Violencia emocional	Degradación/Acoso emocional	La han ofendido o humillado por el hecho de ser mujer (la hicieron sentir menos o mal)	Escolar, Laboral, Comunitaria, Familiar
		La han ignorado o no la han tomado en cuenta por ser mujer	Escolar, Laboral, Comunitaria, Familiar
		Le han hecho comentarios ofensivos acerca de que las mujeres no deberían estudiar/trabajar	Escolar, Laboral, Comunitaria
		Han comentado que sus logros o ascensos se debieron a que usted tuvo relaciones sexuales con algún superior	Laboral
		La ha avergonzado, ofendido, menospreciado o humillado (le ha dicho que es fea o la ha comparado con otras mujeres)	Pareja
	Indiferencia	Le ha dicho que usted lo engaña	Pareja
		La ha ignorado, no la toma en cuenta o no le brinda cariño	Pareja
	Intimidación y acoso	Le ha dejado de hablar	Pareja
		Le han roto o escondido algún objeto personal	Familiar
		Le ha destruido, tirado o escondido cosas de usted o del hogar	Pareja
		Se ha enojado mucho porque no está listo el quehacer, porque la comida no está como él quiere o cree que usted no cumplió con sus obligaciones	Pareja
		Le ha hecho sentir miedo	Pareja
		La han vigilado o seguido (al salir de la escuela/Trabajo)	Escolar, Laboral, Comunitaria
		La ha vigilado, espiado, la ha seguido cuando sale de su casa o se le aparece de manera sorpresiva	Pareja
		La llama o le manda mensajes por teléfono todo el tiempo, para saber dónde y con quién está y qué está haciendo	Pareja
		Le revisa su correo o celular y le exige que le dé las contraseñas	Pareja
		Amenazas	La han amenazado con hacerle daño a usted o alguien que a usted le importa
	La han corrido de su casa o amenazado con correrla		Familiar
	La han amenazado con dejarla/abandonarla, dañarla, quitarle a los(as) niños(as) o correrla de la casa		Pareja
	La ha amenazado con algún arma (cuchillo, navaja, pistola o rifle) o con quemarla		Pareja
Aislamiento	La ha amenazado con matarla, matarse él o matar a los niños(as)	Pareja	
	La han encerrado o impedido salir de su casa	Familiar	
	La ha encerrado, le ha prohibido salir o que la visiten	Pareja	
Violencia física	Ha hecho que los hijos(as) o parientes se pongan en su contra	Pareja	
	La han pellizcado, jalado el cabello, empujado, jaloneado, abofeteado o aventado algún objeto	Escolar, Laboral, Comunitaria, Familiar	
	La han pateado o golpeado con el puño	Escolar, Laboral, Comunitaria, Familiar	
	La han atacado o agredido con un cuchillo, navaja o arma de fuego	Escolar, Laboral, Comunitaria, Familiar	
	La ha empujado o le ha jalado el cabello	Pareja	
	La ha abofeteado o cacheteado	Pareja	
	La ha amarrado	Pareja	
	La ha pateado	Pareja	
	Le ha aventado algún objeto	Pareja	
	La ha golpeado con el puño o con algún objeto	Pareja	
	La ha tratado de ahorcar o asfixiar	Pareja	
	La ha agredido con cuchillo o navaja	Pareja	
	Le ha disparado con un arma de fuego	Pareja	

CLASIFICACIÓN DE LOS ACTOS VIOLENTOS POR CLASE Y TIPO DE VIOLENCIA INCLUIDOS EN LA ENDIREH 2016			
TIPO DE VIOLENCIA	CLASE	ACTO	ÁMBITOS
Violencia sexual	Intimidación sexual/Acoso sexual	Le han hecho sentir miedo de ser atacada o abusada sexualmente	Escolar, Laboral, Comunitaria
		Le han dicho piropos groseros u ofensivos de tipo sexual o sobre su cuerpo	Escolar, Laboral, Comunitaria
		Le han enviado mensajes o publicado comentarios con insinuaciones sexuales, insultos u ofensas, a través del celular, correo electrónico o redes sociales (como Facebook, Twitter,	Escolar, Laboral, Comunitaria
	Hostigamiento sexual	Le han propuesto o insinuado tener relaciones sexuales a cambio de (beneficios)	Escolar, Laboral, Comunitaria
		La castigaron, trataron mal o se vengaron, porque se negó a tener relaciones sexuales (la reprobaron, le bajaron la calificación, la expulsaron o sacaron de la escuela, etc.)	Escolar, Laboral, Comunitaria
	Abuso sexual	Alguna persona le mostró sus partes íntimas o se las manoseó enfrente de usted	Escolar, Laboral, Comunitaria y Familiar
		La han obligado a mirar escenas o actos sexuales o pornográficos (fotos, revistas, videos o películas pornográficas)	Escolar, Laboral, Comunitaria y Familiar
		La han manoseado, tocado, besado o se le han arrimado, recargado o encimado sin su consentimiento	Escolar, Laboral, Comunitaria, Familiar
		Le han levantado la falda, el vestido o le han jaioneado la ropa para ver sus partes íntimas o su ropa interior	Comunitario
		Cuando tienen relaciones sexuales la ha obligado a hacer cosas que a usted no le gustan	Pareja
La ha obligado a tener relaciones sexuales sin protección		Pareja	
La ha obligado a mirar escenas o actos sexuales o pornográficos (fotos, revistas, videos o películas pornográficas)		Escolar, Laboral, Comunitaria, Familiar, Pareja	
Violación e intento de violación	Han tratado de obligarla a tener relaciones sexuales en contra de su voluntad	Escolar, Laboral, Comunitaria, Familiar	
	La han obligado a tener relaciones sexuales en contra de su voluntad	Escolar, Laboral, Comunitaria, Familiar	
	Le ha exigido con amenazas o chantajes tener relaciones sexuales, aunque usted no quiera	Pareja	
	Ha usado su fuerza física para obligarla a tener relaciones sexuales	Pareja	
Control o chantaje económico	Le han impedido o prohibido estudiar o trabajar	Familiar	
	Le ha prohibido trabajar o estudiar	Pareja	
	Aunque tenga dinero ha sido codo o tacaño con los gastos de la casa	Pareja	
	Le ha reclamado por cómo gasta usted el dinero	Pareja	
Despojo y coerción	La han obligado a poner a nombre de otra persona alguna propiedad de usted o le han quitado o robado papeles de alguna propiedad	Familiar	
	Le han quitado su dinero o lo han usado sin su consentimiento	Familiar, Pareja	
	Le han quitado bienes o propiedades	Familiar	
Violencia económica, patrimonial y discriminación laboral	Incumplimiento de responsabilidad económica	Se ha adueñado o le ha quitado bienes (terrenos, casas, departamento, coche, etc.)	Pareja
		Se ha gastado el dinero que se necesita para la casa	Pareja
	Discriminación laboral	No ha cumplido con dar el gasto o ha amenazado con no darlo	Pareja
		Le han pagado menos que a un hombre que hace el mismo trabajo o tiene el mismo puesto	Laboral
		Ha tenido menos oportunidad que un hombre para ascender	Laboral
		Ha recibido menos prestaciones que un hombre que tiene el mismo nivel o puesto	Laboral
		Por su edad, por su estado civil o porque tiene hijos/as pequeñas no la contrataron, le bajaron el salario o la despidieron	Laboral
		Le pidieron prueba de embarazocomo requisito para trabajar o para continuar en su trabajo	Laboral
		Por embarazarse la despidieron, no le renovaron el contrato o le bajaron el salario	Laboral
		La han limitado en su desarrollo profesional para favorecer a algún hombre	Laboral
Le han impedido o limitado realizar determinadas tareas o funciones porque están reservadas para los hombres	Laboral		
Le han dicho que las mujeres no son adecuadas o buenas para el trabajo que se requiere ahí	Laboral		

### 3.5. Contexto de la violencia

Cada uno de los actos está asociado directamente a sus variables relacionadas: agresor y lugar donde ocurrió la agresión

#### Agresores

La ENDIREH 2016, incluyó una relación de la relación, vínculo o posición que ocupan las personas responsables de la o las violencias que

sufrió, para cada uno de los ámbitos, y se precisa que estos corresponden a aquellas personas vinculadas con la o las escuelas a las que acudió o acide a estudiar, a trabajar o que son parte de su espacio comunitario.

#### Lugares donde ocurrió la agresión

Con la finalidad de contar con información que permita identificar si la violencia ocurrió o ha ocurrido en los espacios físicos de cada ámbito

(instalaciones de la escuela o del trabajo, vivienda de la mujer o de otro familiar o bien en lugares fuera de estos, lo cual permitirá saber qué tan seguros son

estos espacios de la interacción directa de las mujeres.

### Relación, vínculo o posición de las personas responsables de la o las violencias

Escolar	Laboral	Comunitario	Familiar
Maestro	Patrón(a) o jefe(a)	Conocido	Padre
Maestra	Supervisor(a), capataz, Coordinador(a)	Amigo	Madre
Compañero	Gerente, Directivo o ejecutivo	Vecino	Padrastro/madrastra
Compañera	Compañero(a) de trabajo	Agente de seguridad o Policía	Abuelo(a)
Director(a)	Cliente	Militar o marino	Hijo(a)
Trabajador de la escuela	Persona desconocida del trabajo	Sacerdote	Hermano(a)
Trabajadora de la escuela	Familiar del patrón	Ministro de culto	Tío(a)
Persona desconocida de la escuela	Otra persona del trabajo	Conductor de transporte público	Primo(a)
Otra persona de la escuela		Desconocido	Suegro(a)
			Cuñado(a)
			Sobrino(a)
			Yerno
			Otro familiar

### Lugares donde ocurrió la violencia

Escolar	Laboral	Comunitaria	Familiar
la escuela	en las instalaciones del trabajo	la calle	la casa de ella
la calle, parque o lugar público, cerca de la escuela	en la calle, parque o en un lugar público, cerca del trabajo	parque, mercado, plaza, tianguis, centro comercial	la casa de otro familiar
la calle, parque o lugar público, lejos de la escuela	en la calle, parque o en un lugar público, lejos del trabajo	autobús, microbús	la calle, parque
en el transporte público	en el transporte público	metro	mercados, centro comercial
en una casa particular	en una casa particular	metrobús	otro lugar público
Otro	Otro	taxi	Otro
		iglesia o templo	
		una cantina,	
		bar, antro	
		feria, fiesta, asamblea o	
		junta vecinal	
		una vivienda	
		particular	
		Otro lugar público	

### Características particulares de los ámbitos de relación

#### Escolar

Con la finalidad de contar con información que permita identificar si las mujeres asistieron a la escuela alguna vez en su vida y de manera reciente, y por tanto si han estado expuestas al riesgo de experimentar violencia en estos espacios, así como las características de los centros educativos de aquellas que acudieron en los últimos 12 meses se incorporaron preguntas sobre:

Asistencia escolar alguna vez en la vida

Asistencia escolar en los últimos 12 meses

Tipo de escuela

Sistema

Nivel de la escuela

## Laboral

En esta sección se incorporaron preguntas para identificar si las mujeres han participado alguna vez en el mercado laboral y las características del mismo, para indagar sobre las posibles restricciones a las que han estado expuestas, por su ocupación o posición, y la violencia que experimentada en los mismos.

- Trabajo remunerado alguna vez en la vida
- Trabajo remunerado en los últimos cinco años
- Trabajo remunerado en los últimos 12 meses
  - Posición en el trabajo reciente
  - Tipo de unidad económica y sector
  - Ocupación

## Pareja

Sobre la relación de pareja actual o última se incluyen varios elementos nuevos a tomar en cuenta:

En primer lugar, un conjunto de preguntas para indagar con mayor precisión sobre la situación conyugal actual o última, ya que uno de los intereses de la encuesta es sobre la violencia de la pareja actual o la última más reciente, por ello resultaba necesario indagar con mayor profundidad cuál y de qué tipo es esta relación.

Así, este conjunto de preguntas permitirá identificar a aquellas mujeres que se declaran por un lado casadas o unidas, pero cuya pareja o esposo ya no vive con ellas de manera definitiva, de quienes continúan efectivamente en esa relación. Por otro, en el caso de quienes se declaran separadas, divorciadas o viudas, que normalmente en las encuestas se tiende a suponer que por el hecho de estarlo ya no mantienen una relación de pareja, y dados los objetivos de la encuesta en este tema de la pareja, se requiere identificar con mayor precisión si la pareja última es aquella de quien se separaron, divorciaron o enviudaron o actualmente tienen una relación. Finalmente, en el caso de quienes se declaran solteras, se ubican aquellas que se declaran solteras, pero que anteriormente estuvieron unidas o casadas y quienes se declaran solteras por estar cohabitando sin estar legalmente casadas. Este conjunto de preguntas, denominado Verificación Conyugal, permitirá identificar el tipo de instrumento a aplicar a cada mujer elegida.

Se incluye un conjunto de preguntas para contar con información sobre las características sociodemográficas más relevantes de la pareja que no vive en la vivienda (novios o parejas de no cohabitación): edad, condición de actividad, ocupación, condición étnica.

Sobre las mujeres casadas o unidas que declaran que sus esposos no viven con ellas temporalmente, se pregunta por el tiempo de la separación temporal y la periodicidad o frecuencia con la que regresan a la vivienda que comparten, regularmente.

Asimismo, en el caso de las mujeres separadas y divorciadas se incluyeron un conjunto de preguntas sobre las características de la separación y sobre el trato que mantienen actualmente.

En el caso de las solteras con novio o ex-novio, se incluyen preguntas acerca de esa relación, tales como el tiempo que tienen en esa relación y si mantienen o mantuvieron relaciones sexuales.



Un aspecto relevante, nuevo en esta edición de la encuesta es sobre la edad a la que tuvieron su primera relación y si esta fue con su consentimiento.

Otra de las preguntas que resultarán relevantes en cuanto a la violencia por parte de la pareja se refieren a los costos de la violencia, ya que se incluyeron preguntas para indagar sobre el número de días que dejó de trabajar o hacer sus quehaceres debido a los daños de la violencia ocurrida en el último año.

Las causas de la violencia de pareja se estudian a través de:

1. Los sucesos que motivan o causan el enojo/malestar y que son la causa de los conflictos entre la pareja actual o última y que son un indicador relevante acerca de las pautas de relación, las expectativas y roles de género, y su no realización o cumplimiento causa conflicto y enojo, de ahí las argucias y acciones directas que se siguen para su resolución o para su desahogo, a través de medios pacíficos o violentos. Esta Sección se denomina Tensiones y Conflictos.

Desde la primera ENDIREH de 2003 se diseñó una sección orientada a este fin, la cual incorpora un conjunto de ítems para preguntar a la mujer, si su pareja se enoja con ella cuando ella realiza u ocurren alguna de esas situaciones y viceversa, cuáles son las situaciones que a ella le enojan de él y las acciones o actitudes que toman cuando se enojan.

### Búsqueda de apoyo y denuncia

A diferencia de las ediciones anteriores de la encuesta, en esta edición se incluyeron de manera más exhaustiva, conjuntos de preguntas sobre las acciones que siguieron las mujeres que declararon haber sufrido violencia en cada ámbito, así se preguntará si las mujeres solicitaron apoyo, asesoría y atención por tipo de instituciones a las que acudieron; así como por las instituciones a las que acudieron a interponer una queja y denuncia y lo que ocurrió o las acciones seguidas por las autoridades, de acuerdo con el tipo de acto o actos violentos denunciados.

### Decisiones, libertad y división del trabajo en el hogar

En las anteriores ENDIREH estas secciones estaban reservadas solo para las mujeres casadas o unidas, para esta encuesta se amplió la cobertura hacia todas las mujeres adecuando tanto las opciones de respuesta dependiendo de su situación conyugal.

### Consentimiento, Privacidad y seguridad

La ENDIREH 2016, incorporó un conjunto de preguntas para garantizar que antes de iniciar con las preguntas de cada ámbito verificaran de manera directa con la mujer, primero si accedían a la entrevista; segundo, constatar que existían condiciones para iniciar con la entrevista y, para ello se incluyeron preguntas para que la mujer indicara si se encontraba sola en ese momento y si estaba acompañada, si podían estar en lugar donde no pudieran escucharlas. Asimismo, al final de la entrevista se incluyeron preguntas para conocer cómo se sintió la mujer y a la entrevistadora sobre algunos sucesos acerca de las interrupciones que pudieron ocurrir durante la entrevista o la presencia o intención de otras personas del hogar por acercarse, para verificar la privacidad.

Para garantizar la seguridad de las mujeres entrevistadas y de las entrevistadoras, se elaboró una Guía de autocuidado y en el Manual de la entrevistadora se incluyeron las Normas éticas y de seguridad.

### 3.6. Períodos de Referencia

Un aspecto a destacar de la ENDIREH 2016, es que se homologaron los periodos de referencia en que experimentaron violencia las mujeres, que en lo general corresponden a dos periodos: a lo largo de su vida y en el período reciente de los últimos 12 meses y, en algunos casos un período de corto plazo, que corresponde a los últimos 5 años.

#### 1. General

- Al momento de la entrevista
- A lo largo de la vida de las mujeres de 15 años y más
- En los últimos 12 meses (Octubre 2015-a la fecha del levantamiento)
- Quinquenal: 2011-2016

#### 2. Específicos por ámbito

- **Escolar**
  - A lo largo de la vida de estudiante de las mujeres de 15 años y más
  - Últimos 12 meses: de Octubre de 2015 a Octubre de 2016.
- **Laboral**
  - A lo largo de la vida laboral de las mujeres de 15 años y más
  - Últimos 12 meses: de Octubre de 2015 a Octubre de 2016
- **Comunitaria**
  - A lo largo de la vida de las mujeres de 15 años y más
  - Últimos 12 meses: de Octubre de 2015 a Octubre de 2016
- **Familiar**
  - Últimos 12 meses: de Octubre de 2015 a Octubre de 2016
- **Atención Obstétrica**
  - Información sobre embarazos, atención prenatal y atención de los partos ocurridos en el último quinquenio (2011-2016) de las mujeres de 15 a 49 años
- **De la pareja actual o última**
  - A lo largo de su relación actual o última de las mujeres de 15 años y más
  - Últimos 12 meses: de Octubre de 2015 a Octubre de 2016
- **De cualquier pareja anterior a la actual o última**
  - A lo largo de la vida de las mujeres

#### 3. Específicos por etapas de vida

- **Infancia**
  - Durante la infancia de las mujeres de 15 años y más, hasta antes de que cumplieran 15 años
- **Mujeres de 60 años y más**
  - Últimos 12 meses: de Octubre de 2015 a Octubre de 2016

### 3.7. Dimensiones analíticas y variables

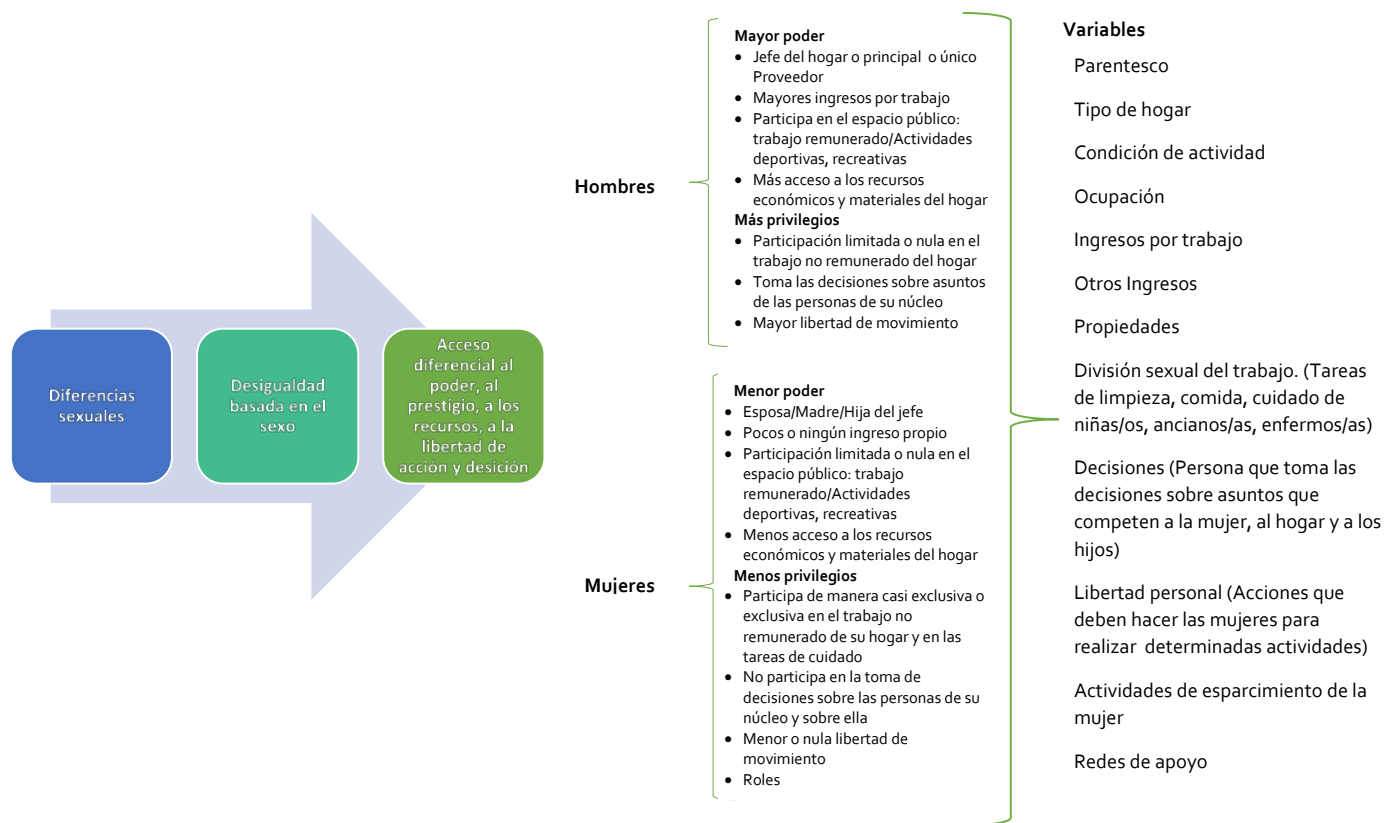

<b>I. PATRONES DE GÉNERO</b>	<b>INDICADORES</b>
<b>Espacios de participación</b>	Privado: solo se dedica a los quehaceres del hogar Público: participación en el mercado laboral /asistencia escolar
<b>Asignación del trabajo no remunerado y actividades de cuidado en el hogar</b>	División sexual del trabajo doméstico
<b>Poder/autoridad/prestigio</b>	Toma de decisiones Libertad personal Ocupación Nivel de escolaridad Proveeduría exclusiva o compartida
<b>Normas de género</b>	Opinión sobre los roles de género Causas de los conflictos en la pareja
<b>Acceso a recursos económicos y materiales</b>	Ingresos monetarios Bienes y propiedades
<b>Acceso a recursos sociales</b>	Redes de apoyo Esparcimiento y participación
<b>Tipo de pareja</b>	Tipo de unión Decisión para la unión Residencia de la pareja Edad de la pareja (diferencias de edad) Duración de la unión/relación Relaciones sexuales (solteras) Tipo de trato con la ex-pareja o esposo (anteriormente unidas)
<b>II. CONTEXTO</b>	<b>VARIABLES</b>
<b>Características demográficas</b>	Edad Lugar de nacimiento Lugar de residencia actual Condición conyugal actual Número de hijas/hijos Edad al nacimiento del primer hijo/hija Edad a la primera unión Número de uniones o matrimonios
<b>Características socioeconómicas</b>	Características de la vivienda Número de hogares en la vivienda Tipo de hogar Tamaño del hogar

II. CONTEXTO	VARIABLES
	Parentesco con la/él Jefe del hogar Tipo de localidad de residencia: urbana/rural Tamaño de la localidad de residencia (número de habitantes) Condición étnica (lengua indígena/adscripción étnica) Condición de actividad actual Trabajo remunerado 12 meses anteriores Posición en la ocupación Ocupación Asistencia escolar actual Asistencia escolar 12 meses anteriores Nivel de escolaridad Nivel socioeconómico

### 3.8. Principales indicadores sobre prevalencia

La cantidad de información que obtendrá a través de esta encuesta, permitirá construir muy diversas mediciones e indicadores, aquí solo se señalan los elementos a tener en cuenta para la construcción de las prevalencias por ámbito para cada uno de los períodos de referencia.

SECCIÓN	SUBPOBLACIÓN OBJETIVO	PREGUNTAS FILTRO QUE PERMITEN IDENTIFICAR A LA POBLACIÓN OBJETIVO	UNIVERSOS PARA LA MEDICIÓN DE LA VIOLENCIA POR ÁMBITO (PREVALENCIAS POR ÁMBITO)
VI. ÁMBITO ESCOLAR	Mujeres que asistieron a la escuela alguna vez en su vida	P6_1=1	<b>A LO LARGO DE SU VIDA DE ESTUDIANTE</b>  <b>NUMERADOR:</b> MUJERES QUE ASISTIERON A LA ESCUELA Y QUE DECLARARON AL MENOS UN "SÍ" EN EL CONJUNTO DE P6_6_1 A P6_6_17  <b>DENOMINADOR:</b> TODAS LAS MUJERES QUE ASISTIERON ALGUNA VEZ A LA ESCUELA
	Mujeres que asistieron a la escuela en los últimos 12 meses (octubre 2015-octubre 2016)	P6_2=1	<b>EN LOS ÚLTIMOS 12 MESES</b>  <b>NUMERADOR:</b> MUJERES QUE ASISTIERON A LA ESCUELA EN LOS ÚLTIMOS 12 MESES Y DECLARARON AL MENOS UN 1, 2 o 3 EN ALGUNA DE LAS PREGUNTAS DEL CONJUNTO DE P6_8_1 A P6_8_17

SECCIÓN	SUBPOBLACIÓN OBJETIVO	PREGUNTAS FILTRO QUE PERMITEN IDENTIFICAR A LA POBLACIÓN OBJETIVO	UNIVERSOS PARA LA MEDICIÓN DE LA VIOLENCIA POR ÁMBITO (PREVALENCIAS POR ÁMBITO)
			<b>DENOMINADOR:</b> TODAS LAS MUJERES QUE ASISTIERON A LA ESCUELA EN LOS ÚLTIMOS 12 MESES
<b>VII. ÁMBITO LABORAL</b>	Mujeres que trabajaron alguna vez por un salario o ganancia	7.1=1	<b>A LO LARGO DE SU VIDA LABORAL, VIOLENCIA EMOCIONAL, FÍSICA Y SEXUAL</b>  <b>NUMERADOR:</b> MUJERES QUE TRABAJARON ALGUNA VEZ POR UN SALARIO, PAGO O GANANCIA Y QUE DECLARARON AL MENOS UN "SÍ" EN ALGUNA DE LAS PREGUNTAS DEL CONJUNTO P7_9_1 A P7_9_18  <b>DENOMINADOR:</b> TODAS LAS MUJERES QUE TRABAJARON ALGUNA VEZ EN SU VIDA
	Mujeres que trabajaron en los últimos 5 años (octubre de 2011 a la fecha de la entrevista)	7.2=1	<b>EN LOS ÚLTIMOS 5 AÑOS POR RAZONES DE EMBARAZO</b>  <b>NUMERADOR:</b> MUJERES QUE TRABAJARON EN LOS ÚLTIMOS 5 AÑOS Y QUE DECLARARON AL MENOS UN "SÍ" EN ALGUNA DE LAS PREGUNTAS DEL CONJUNTO P7_3_1_1, P7_3_1_2, P7_3_2_1, P7_3_2_2 o P7_3_2_3  <b>DENOMINADOR:</b> TODAS LAS MUJERES QUE TRABAJARON EN LOS ÚLTIMOS 5 AÑOS
	Mujeres que trabajaron en los últimos 12 meses (octubre de 2015 a la fecha de la entrevista)	7.4=1	<b>EN LOS ÚLTIMOS 12 MESES DE SU VIDA LABORAL, VIOLENCIA EMOCIONAL, FÍSICA Y SEXUAL</b>  <b>NUMERADOR:</b> MUJERES QUE TRABAJARON EN LOS ÚLTIMOS 12 MESES Y QUE DECLARARON AL MENOS UN 1, 2 o 3 EN ALGUNA DE LAS PREGUNTAS DEL CONJUNTO P7_11_1 A P7_11_18  <b>DENOMINADOR:</b> TODAS LAS MUJERES QUE TRABAJARON EN LOS ÚLTIMOS 12 MESES
	Mujeres que trabajaron en los últimos 12 meses (octubre de 2015 a la fecha de la entrevista) <b>como asalariadas</b>	7.4=1 y 7.5=1, 2 o 3	<b>DISCRIMINACIÓN LABORAL EN LOS ÚLTIMOS 12 MESES</b>  <b>NUMERADOR:</b> MUJERES QUE TRABAJARON EN LOS ÚLTIMOS 12 MESES COMO ASALARIADAS Y QUE DECLARARON AL MENOS UN "SÍ" EN ALGUNA DE LAS PREGUNTAS DEL CONJUNTO P7_8_1 A P7_8_9  <b>DENOMINADOR:</b> TODAS LAS MUJERES QUE TRABAJARON EN LOS ÚLTIMOS 12 MESES COMO ASALARIADAS (EMPLEADAS, OBRERAS, JORNALERAS)

SECCIÓN	SUBPOBLACIÓN OBJETIVO	PREGUNTAS FILTRO QUE PERMITEN IDENTIFICAR A LA POBLACIÓN OBJETIVO	UNIVERSOS PARA LA MEDICIÓN DE LA VIOLENCIA POR ÁMBITO (PREVALENCIAS POR ÁMBITO)
	Mujeres que trabajaron alguna vez por un salario o ganancia	7.1=1	<p><b>TOTAL A LO LARGO DE SU VIDA LABORAL</b></p> <p><b>NUMERADOR:</b> MUJERES QUE TRABAJARON ALGUNA VEZ POR UN SALARIO, PAGO O GANANCIA Y QUE DECLARARON AL MENOS UN "SÍ" EN ALGUNA DE LAS PREGUNTAS DE LOS SIGUIENTES CONJUNTOS:</p> <ul style="list-style-type: none"> <li>• P7_9_1 - P7_9_18</li> <li>• P7_3_1_1, P7_3_1_2, P7_3_2_1, P7_3_2_2, P7_3_2_3</li> <li>• P7_8_1 - P7_8_9</li> </ul> <p><b>DENOMINADOR:</b> TODAS LAS MUJERES QUE TRABAJARON ALGUNA VEZ EN SU VIDA</p>
	Mujeres que trabajaron en los últimos 12 meses (octubre de 2015 a la fecha de la entrevista)	7.4=1	<p><b>TOTAL EN LOS ÚLTIMOS 12 MESES DE SU VIDA LABORAL</b></p> <p><b>NUMERADOR:</b> MUJERES QUE TRABAJARON EN LOS ÚLTIMOS 12 MESES Y QUE DECLARARON:</p> <ul style="list-style-type: none"> <li>• AL MENOS UN 1, 2 o 3 EN ALGUNA DE LAS PREGUNTAS DEL CONJUNTO P7_11_1 A P7_11_18</li> <li>• UN "SÍ" EN ALGUNA DE LAS PREGUNTAS DEL CONJUNTO P7_8_1 A P7_8_9</li> </ul> <p><b>DENOMINADOR:</b> TODAS LAS MUJERES QUE TRABAJARON EN LOS ÚLTIMOS 12 MESES</p>
<b>VIII. ÁMBITO COMUNITARIO</b>	Todas las mujeres de 15 años y más	NINGUNO	<p><b>TOTAL A LO LARGO DE SU VIDA LABORAL</b></p> <p><b>NUMERADOR:</b> MUJERES QUE DECLARARON AL MENOS UN "SÍ" EN ALGUNA DE LAS PREGUNTAS DE LOS SIGUIENTES CONJUNTOS:</p> <ul style="list-style-type: none"> <li>• P8_1_1 – P8_1_15</li> </ul> <p><b>DENOMINADOR:</b> TODAS LAS MUJERES DE 15 AÑOS Y MÁS</p> <p><b>TOTAL EN LOS ÚLTIMOS 12 MESES</b></p> <p><b>NUMERADOR:</b> MUJERES QUE DECLARARON AL MENOS UN 1, 2 o 3 EN ALGUNA DE LAS PREGUNTAS DE LOS SIGUIENTES CONJUNTOS:</p> <ul style="list-style-type: none"> <li>• P8_3_1 – P8_3_15</li> </ul> <p><b>DENOMINADOR:</b> TODAS LAS MUJERES DE 15 AÑOS Y MÁS</p>
<b>X. ÁMBITO FAMILIAR</b>	Todas las mujeres de 15 años y más	NINGUNO	<p><b>TOTAL EN LOS ÚLTIMOS 12 MESES</b></p> <p><b>NUMERADOR:</b> MUJERES QUE DECLARARON AL MENOS UN 1, 2 o 3 EN ALGUNA DE LAS PREGUNTAS DEL CONJUNTO P10_1_1 A P10_1_18</p> <p><b>DENOMINADOR:</b> TODAS LAS MUJERES DE 15 AÑOS Y MÁS</p>
<b>XII. VIDA EN PAREJA</b>			<b>A LO LARGO DE SU RELACIÓN ACTUAL O ÚLTIMA</b>

SECCIÓN	SUBPOBLACIÓN OBJETIVO	PREGUNTAS FILTRO QUE PERMITEN IDENTIFICAR A LA POBLACIÓN OBJETIVO	UNIVERSOS PARA LA MEDICIÓN DE LA VIOLENCIA POR ÁMBITO (PREVALENCIAS POR ÁMBITO)
	Mujeres de 15 años y más que tienen o tuvieron al menos una unión o matrimonio, una pareja o novio	Flujos A1, A2, B1, B2, C1	<p><b>NUMERADOR:</b> MUJERES QUE DECLARARON AL MENOS UN 1, 2 o 3 EN ALGUNA DE LAS PREGUNTAS DEL CONJUNTO P13_1_1 A P13_1_36AB</p> <p><b>DENOMINADOR:</b> MUJERES DE 15 AÑOS Y MÁS QUE TIENEN O TUVIERON UNA RELACIÓN DE PAREJA</p>
XIII. RELACIÓN ACTUAL O ÚLTIMA			<p><b>EN LOS ÚLTIMOS 12 MESES DE SU ACTUAL O ÚLTIMA</b></p> <p><b>NUMERADOR:</b> MUJERES QUE DECLARARON AL MENOS UN 1, 2 o 3 EN ALGUNA DE LAS PREGUNTAS DEL CONJUNTO P13_3_1 A P13_3_36AB</p> <p><b>DENOMINADOR:</b> MUJERES DE 15 AÑOS Y MÁS QUE TIENEN O TUVIERON UNA RELACIÓN DE PAREJA</p>



# Anexos

# Anexo 1. Esquema ENDIREH-2016

## Anexo 1. Esquema ENDIREH-2016

ENDIREH 2016				
Subtema	Variable	Definición	Reactivos del Cuestionario	Clases
<b>TEMA</b>	<b>I. CARACTERÍSTICAS DE LA VIVIENDA Y HOGARES EN LA VIVIENDA</b>			
Características de la Vivienda	Pisos	Obtener información sobre el material predominante que cubre la mayor parte del piso de la vivienda.	1.1.	Tierra / Cemento o firme / Madera, mosaico u otro recubrimiento
	Cuartos para dormir	Identificación del número de cuartos de la vivienda que se utilizan para dormir, independientemente de que también se realicen otras actividades.	1.2.	Número de cuartos para dormir
	Total de cuartos	Identificación del número total de cuartos de la vivienda donde se realizan actividades cotidianas como descansar, dormir, comer, cocinar, etc.	1.2 A.	Número total de cuartos de la vivienda
	Número de focos	Clasificación de las viviendas particulares según el número de focos que se utilicen para alumbrar la vivienda.	1.3.	Número de focos / Ninguno / 98 Focos o más
	Bienes en la vivienda	<p>Identificación de los residentes de la vivienda cuentan con aparatos electrodomésticos y electrónicos que facilitan las labores domésticas o permiten el acceso a medios de comunicación.</p> <p>Los aparatos por los que se indaga son:</p> <ul style="list-style-type: none"> <li>• Aparato para oír radio</li> <li>• Televisión</li> <li>• Computadora</li> <li>• Línea telefónica fija</li> <li>• Teléfono celular</li> <li>• Refrigerador</li> <li>• Lavadora</li> <li>• Auto o camioneta</li> <li>• Servicio de internet</li> </ul>	1.4.	Sí / No
	Agua	Clasificación de las viviendas que disponen de agua entubada de la red pública y la forma en que se abastecen de agua cuando la vivienda no dispone de la conexión a la red pública.	1.5.	Agua entubada dentro de la vivienda / Agua entubada fuera de la vivienda, pero dentro del terreno / Agua entubada de una llave pública (o hidrante) / Agua entubada que acarrea de otra vivienda / Agua de pipa / Agua de un pozo, río, arroyo, lago u otro
	Drenaje	Identificación de las viviendas que cuentan con un sistema de tuberías que permite desalojar de la vivienda las aguas utilizadas en el excusado, fregadero, regadera u otras instalaciones similares.	1.6.	La red pública / Una fosa séptica / Una tubería que va a dar a una barranca o grieta / Una tubería que va a dar a un río, lago o mar / No tiene drenaje
	Hogares en la Vivienda	Residentes	Determinación del total de persona que viven normalmente en la vivienda, es decir, personas que generalmente duermen, preparan sus alimentos, comen y se protegen del ambiente.	1.7.

ENDIREH 2016				
Subtema	Variable	Definición	Reactivos del Cuestionario	Clases
	Hogares	Distinción de los grupos formados por una o más personas, que viven normalmente en la vivienda y se sostienen de un mismo gasto para alimentarse, pueden ser parientes o no.	1.8.; 1.9.; 1.10.	1.8. Gasto de alimentación compartido entre los residentes habituales de la vivienda Sí / No  1.9. Número de hogares que tienen gasto separado Número de hogares  1.10. Gastos compartidos entre los hogares de la vivienda Renta de la vivienda / Gastos de servicios (luz, agua, teléfono, gas, etc.) / Otros gastos / No comparten ningún gasto
<b>TEMA</b>	<b>II. CARACTERÍSTICAS SOCIODEMOGRÁFICAS DE RESIDENTES DE LA VIVIENDA</b>			
Listado de los residentes de la vivienda	Lista de personas	Listado de personas que habitan la vivienda	2.1	Respuesta textual de la (el) informante adecuada(o)
	Parentesco	Estructuración de los hogares clasificándolos por tipo y clase a partir de la presencia o ausencia de determinadas relaciones de parentesco de los integrantes de hogar.	2.2.	Jefe(a) / Esposo(a) o compañero(a) / Hijo(a) / Nieto(a) / Yerno o nuera / Hermano(a) / Otros parientes / No parientes / Empleado(a) doméstico(a)
	Sexo	Confirmación del sexo de los residentes de la vivienda.	2.3.	Hombre / Mujer
	Edad	Categorización de número de años cumplidos que tienen los residentes de la vivienda desde la fecha de su nacimiento hasta el momento de la entrevista.	2.4.	Número de años cumplidos / Menos de un año / 97 o más años / Edad no especificada en personas de 15 años o más / Edad no especificada
	Residencia de los padres	Identificación de la madre o el padre de cada una de las personas que residen en la vivienda.	2.5.; 2.6.	2.5. Residencia de la madre En otra vivienda / Falleció / No sabe  2.6. Residencia del padre En otra vivienda / Falleció / No sabe
Escolaridad	Nivel de escolaridad	Clasificación del nivel y grado de estudio de los residentes de la vivienda.	2.7.	Ninguno / Preescolar / Primaria / Secundaria / Preparatoria o bachillerato / Estudios técnicos o comerciales con primaria terminada / Estudios técnicos o comerciales con secundaria terminada / Estudios técnicos o comerciales con preparatoria terminada / Normal con primaria o secundaria terminada / Normal licenciatura / Licenciatura o profesional / Posgrado (Especialidad, Maestría o Doctorado)
	Alfabetismo	Identificación de los residentes que saben leer y escribir.	2.8.	Sí / No

ENDIREH 2016				
Subtema	Variable	Definición	Reactivos del Cuestionario	Clases
	Asistencia escolar	Distinción de los residentes de 3 años cumplidos o más que actualmente asisten o no a algún establecimiento de enseñanza escolar del Sistema Educativo Nacional en cualquier nivel escolar.	2.9.	Sí / No
Pertenencia indígena	Pertenencia indígena	Distinción de las personas de 3 años cumplidos o más de la vivienda que se consideran indígenas.	2.10.	Sí / Sí, en parte / No / No sabe
	Lengua indígena	Identificación de los residentes de la vivienda de 3 años o más que hablan alguna lengua o dialecto indígena.	2.11.	Sí / No
	Dominio del español	Identificación de los residentes de la vivienda que además de hablar alguna lengua o dialecto indígena, también hablen español.	2.12.	Sí / No
Condición de actividad	Población económicamente activa	Distinción de los residentes de la vivienda que trabajaron durante la semana anterior a la entrevista.	2.13.	Sí / No
	Verificación de condición de actividad	Clasificación de los residentes que sí desempeñaron un trabajo la semana anterior a la entrevista, pero no lo reconocen como tal.	2.14.	Hizo o vendió algún producto / Ayudó en algún negocio (familiar o de otra persona) Crió animales o cultivó algo (en el terreno o en casa, para autoconsumo o venta) / Ofreció algún servicio por un pago (cargó bolsas, lavó autos, cuidó niñas(os), etc.) / Atendió su propio negocio / Tenía trabajo, pero no trabajó (por licencia, incapacidad o vacaciones) / Buscó trabajo / Es estudiante / Es jubilada(o) o pensionada(o) / Se dedica a los quehaceres de su hogar / Tiene alguna limitación física o mental que le impide trabajar / No trabajó
	Posición en la ocupación	Identificación de la posición que tenían las personas ocupadas de 12 años o más en el negocio, empresa o el lugar donde trabajaron la semana anterior a la entrevista.	2.15.	Empleado(a) / Obrero(a) / Jornalero(a) o peón / Trabajador(a) por su cuenta (no contrata trabajadores/as) / Patrón(a) o empleador(a) (contrata trabajadores/as) / Trabajador(a) sin pago
Estado conyugal	Situación conyugal de los residentes de la vivienda	Identificación de la situación conyugal de cada uno de las y los residentes de la vivienda.	2.16	Vive con su pareja en unión libre / Está separado(a) / Está divorciado(a) / Es viudo(a) / Está casado(a) / Está soltero(a)
<b>TEMA</b>	<b>III. ELEGIBILIDAD Y VERIFICACIÓN DE ESTADO CONYUGAL DE LA MUJER ELEGIDA DE 15 AÑOS O MÁS</b>			
Identificación de la mujer elegida	Identificación de mujeres de 15 años y más de la vivienda	Distinción de las mujeres de 15 años y más de la vivienda para su posible selección y aplicación de la encuesta.	-	
	Selección de la mujer	Identificación de la mujer elegida a partir de la fecha de cumpleaños más próxima a la fecha de la entrevista.	-	
	Identificación de la mujer elegida	Registrar código 1, en el renglón de la mujer elegida	-	

ENDIREH 2016				
Subtema	Variable	Definición	Reactivos del Cuestionario	Clases
Verificación de estado conyugal de la mujer elegida	Confirmación del estado conyugal de la mujer elegida	Declaración de la situación conyugal de la mujer elegida	3.1	Vive en unión libre / Está separada / Está divorciada / Es viuda / Está casada / Está soltera
	Condición de cohabitación de las mujeres que se declaran casadas o unidas	Categorizar la condición de cohabitación para poder determinar el cuestionario que se debe aplicar a la mujer elegida.	3.2.; 3.3.	3.2. Vive con su actual pareja Sí / No  3.3. Motivo por el que no vive con su actual pareja Trabaja en Estados Unidos de América / Trabaja en otro país / Trabaja en otro lugar del país / Él tiene otra pareja / Él se fue porque están enojados o peleados / Otras razones o situaciones (está en un hospital, está en reclusión o rehabilitación) / Están separados definitivamente
	Última relación de pareja y tipo de relación actual de las mujeres que se declaran divorciadas o viudas	Identificación de las mujeres que se declaran como separadas, divorciadas o viudas pero que actualmente tienen una relación, además de conocer el tipo de relación que tiene.	3.4.; 3.5.	3.4. Sostiene una relación actualmente Sí / No  3.5. Tipo de relación actual Vive aquí con usted / No vive con usted
	Tipo de relación actual de las mujeres que se declaran solteras y condición de cohabitación con su última pareja	Identificación de las mujeres que se declaran solteras y tipo de relación actual, además de conocer la condición de cohabitación que mantuvo con su última pareja	3.6.; 3.7.	3.6. Tipo de relación actual Tiene novio o pareja sin vivir juntos / Tiene novio o pareja y viven juntos / No tiene novio o pareja, pero antes sí tuvo una relación de pareja o noviazgo / Nunca ha tenido una relación de pareja o noviazgo  3.7. Condición de cohabitación Sí / No
<b>TEMA</b>	<b>IV. SITUACIÓN DE LA RELACIÓN DE PAREJA/INGRESOS Y RECURSOS</b>			
Situación de la relación de pareja	Situación conyugal	Confirmación de la situación conyugal de la mujer elegida.	4AB.1.; 4B.1.	4AB.1. Tipo de unión Viven en unión libre / Se casaron solo por la iglesia / Se casaron por la iglesia y por el civil / Se casaron solo por el civil  4B.1. Tipo de separación Separados / Divorciados / El falleció
	Tipo de convivencia	Obtener datos específicos sobre el tipo de convivencia que tiene o tenía con la actual o última pareja, según sea el caso para cada tipo de mujer.	4AB.2.; 4A.1.; 4A.2.; 4B.2.	4AB.2. Tiempo de separación Años / Tiene menos de un año que no vive con ella / No se acuerda  4A.1. Última vez que la pareja no residente visitó la vivienda

ENDIREH 2016				
Subtema	Variable	Definición	Reactivos del Cuestionario	Clases
				<p>Hace una semana o menos / Hace quince días / Hace un mes / Hace dos o tres meses / Hace 4 a 11 meses / Hace un año / Hace 2 o 3 años / Hace más de 3 años / No ha venido desde que se fue</p> <p>4A.2. Frecuencia con la que la pareja no residente visita la vivienda Una vez a la semana / Una vez cada quince días / Una vez al mes / Una vez cada dos a cinco meses / Una vez cada seis meses / Una vez al año / Cada 2 o 3 años / No ha venido desde que se fue</p> <p>4B.2. Lugar de residencia actual de la ex pareja o ex esposo. Aquí en esta vivienda / En esta localidad / En otra localidad de este municipio / En otro municipio de este estado / En otro estado del país / En Estados Unidos / En otro país / No sabe</p>
	Información sociodemográfica de la pareja o ex pareja, esposo o ex esposo, novio o ex novio	Obtención o confirmación de información sociodemográfica de la pareja o ex pareja, esposo o ex esposo, novio o ex novio de la mujer elegida.	4BC.1.; 4BC.2.; 4BC.3.; 4BC.4.; 4BC.5.; 4C.1.	<p>4BC.1. Edad Años / 97 o más años / No sabe o no se acuerda</p> <p>4BC.2. Escolaridad Ninguno / Preescolar / Primaria / Secundaria / Preparatoria o bachillerato / Estudios técnicos o comerciales con primaria terminada / Estudios técnicos o comerciales con secundaria terminada / Estudios técnicos o comerciales con preparatoria terminada / Normal con primaria o secundaria terminada / Normal licenciatura / Licenciatura o profesional / Posgrado (Especialidad, Maestría o Doctorado)</p> <p>4BC.3. Adscripción indígena. Sí / Sí, en parte / No / No sabe</p> <p>4BC.4. Condición de habla de lengua indígena Sí / No</p> <p>4BC.5. Habla español Sí / No</p> <p>4C.1. Condición de asistencia escolar Sí / No / No sabe</p>
Ingresos	Ingresos de la mujer elegida	Obtener información sobre los ingresos económicos de la mujer elegida.	4.1.; 4.2.	4.1. Condición de trabajo Sí / No

ENDIREH 2016				
Subtema	Variable	Definición	Reactivos del Cuestionario	Clases
				4.2. Ingresos monetarios por trabajo. Ingresos monetarios por remuneración / Igual o más de \$999,997 / No recibe ingresos / No sabe
	Ingresos de la pareja, ex pareja, esposo, ex esposo, novio o ex novio.	Identificación de los ingresos que percibe la pareja, ex pareja, esposo, ex esposo, novio o ex novio.	4.3.; 4.4.; 4.5.AB.	4.3. Condición de trabajo Sí / No  4.4. Ocupación Respuesta textual de la entrevistada  4.5AB. Ingresos monetarios por trabajo. Ingresos monetarios por remuneración / Igual o más de \$999,997 / No recibe ingresos / No sabe
	Aportaciones de la pareja, ex pareja, esposo, ex esposo.	Obtener información sobre el aporte económico que realiza (en caso de haberlo) el esposo, ex esposo, pareja o ex pareja de la mujer elegida para los gastos del hogar o de las(los) hijas(os).	4.6.AB.; 4.7.AB.	4.6.AB. Aporte económico por parte del esposo o pareja / ex esposo o expareja. Sí / No / No tienen hijos en común o ya son grandes  4.7.AB. Monto mensual de la aportación Aportación mensual recibida / Igual o más de \$999,997 / No sabe
	Aportaciones de otras fuentes	Identificación de las mujeres que reciben dinero por fuentes diferentes a las del trabajo o alguien distinto al esposo, (ex)esposo, pareja o (ex) pareja.	4.8.; 4.9.; 4.10.	4.8. Otra fuente de ingresos de la mujer elegida Por jubilación o pensión / De familiares o conocidos que viven en Estados Unidos de América (No incluya a su esposo o pareja) / De familiares o conocidos dentro del país (No incluya al esposo o pareja) / Por becas escolares para sus hijos e hijas / Por becas escolares para usted / Del Programa Prospera (antes Oportunidades) / De otro programa del gobierno / Otro tipo (rentas, intereses bancarios, etc.)  4.9. Cantidad de los recursos monetarios que recibe de manera regular o constante. Monto mensual recibido / Igual o más de \$999,997 / No sabe  4.10. Parentesco de la mujer con las personas que la ayudan monetariamente. Padre o madre / Hija(s)/hijo(s) / Hermana(s)/hermano(s) / Otros familiares / Personas conocidas



ENDIREH 2016				
Subtema	Variable	Definición	Reactivos del Cuestionario	Clases
Recursos	Dinero que pueda usar la mujer elegida	Identificación de las mujeres que disponen de dinero para lo que ellas necesiten, quieran o crean conveniente; sin importar de dónde o cómo lo obtienen.	4.11.	Sí / No
	Propiedades de los residentes de la vivienda	Identificación de los bienes e inmuebles pertenecientes a los miembros del hogar.	4.12.; 4.13.	4.12. Bienes e inmuebles pertenecientes a los miembros del hogar. Terreno(s) o tierras de cultivo / Automóvil(es) o camioneta(s) / Ahorros / La vivienda que habitan / Locales, bodegas u oficinas / Puestos fijos / Otra casa o departamento 4.13. Propietarias(os) de los bienes e inmuebles Sólo de la entrevistada /Sólo del esposo o pareja /De ambos /Madre de ella /Padre de ella /De algún familiar de ella /De algún familiar de él /De otra(s) persona(s) / No sabe
<b>TEMA</b>	<b>V. CONSENTIMIENTO Y PRIVACIDAD</b>			
Consentimiento de la mujer seleccionada	Verificación de la confirmación de la mujer elegida para ser entrevistada	Garantizar que las mujeres estén de acuerdo en responder el cuestionario.	5.1.; 5.2.	5.1.Consentimiento para realizar la entrevista Sí / No 5.2. Motivos para no realizar la entrevista Respuesta textual de la entrevistada
Privacidad de la entrevista en la vivienda	Presencia de otras personas	Identificación de la presencia de otras personas en la vivienda con el fin de establecer estrategias que propicien la privacidad de la entrevista.	5.3.	Esposo o pareja, ex-esposo o ex-pareja, novio o pareja (ex-novio o ex-pareja) / Sus hijas e hijos / Su padre o madre / Su suegra o suegro / Otros familiares / Otras personas (vecinas, amigas, trabajadoras, etc.) / Está sola
	Ambiente privado	Proporcionar opciones para garantizar que se cumplan las condiciones de privacidad óptimas necesarias para realizar la entrevista con la mujer elegida en la vivienda.  Las situaciones por las que se indagó son las siguientes: <ul style="list-style-type: none"> <li>Podemos hablar aquí en su vivienda en un lugar privado (alejado, solo) sin que nos escuchen</li> <li>Prefiere que vayamos a otro sitio ahora</li> <li>Que sea aquí, pero en otro momento</li> <li>Que sea en otro lugar y en otro momento</li> </ul>	5.4.	Sí / No

ENDIREH 2016				
Subtema	Variable	Definición	Reactivos del Cuestionario	Clases
		<ul style="list-style-type: none"> <li>Otra opción propuesta por la entrevistada</li> </ul>		
Condiciones de privacidad durante la entrevista	Sólo para la Entrevistadora	Evaluación de las condiciones en las que se llevó a cabo la entrevista con la mujer elegida.	E1.; E2.;E3.; E4.	<p>E1. Lugar donde inició la entrevista Dentro de la vivienda de la mujer elegida / Fuera de la vivienda pero dentro del terreno (patio, huerto, jardín) / Fuera de la vivienda en la puerta, banqueta de la vivienda / En otro lugar fuera de la vivienda (tienda, comercio, parque, centro de salud, iglesia)</p> <p>E2. Condición de privacidad al inicio de la entrevista En un lugar donde nadie las escuchaba / Solo había algún menor de 0-3 años presente cuando inició las preguntas y él/ella escuchó / Estaba el esposo/madre/padre que escucharon o podían escuchar las preguntas / Había alguna otra persona de 4 años o más que escuchó o podía escuchar las preguntas</p> <p>E3. Confirmación de privacidad para continuar la entrevista Sí / No</p> <p>E4. Acciones emprendidas por la entrevistadora para garantizar la privacidad Respuesta textual de la entrevistadora</p>
<b>TEMA</b>	<b>VI. ÁMBITO ESCOLAR</b>			
Condición de asistencia escolar	Condición de asistencia escolar Alguna vez en la vida	Situación que distingue a las mujeres de 15 años y más según su concurrencia o no a cualquier establecimiento escolar alguna vez en la vida. Además, funciona como pregunta filtro para detectar a la población objetivo (mujeres que sí han asistido a la escuela alguna vez) y conducirla a las preguntas específicas sobre violencia en el ámbito escolar.	6.1	Sí / No
	Condición de asistencia escolar En los últimos 12 meses	Situación que distingue a las mujeres de 15 años y más según su concurrencia o no a cualquier establecimiento escolar en el último año (de octubre de 2015 al momento de la entrevista). Funciona como pregunta filtro para detectar a la población objetivo (mujeres que han asistido a la escuela en el último año) y conducirla a las preguntas que	6.2.	Sí / No

ENDIREH 2016				
Subtema	Variable	Definición	Reactivos del Cuestionario	Clases
		indagan en la caracterización de la escuela a la que asistieron el último año.		
	Caracterización de la escuela a la que asistieron las mujeres de 15 años y más en los últimos 12 meses	Indaga en el tipo de escuela al que asistieron las mujeres de 15 años y más en el último año: el tipo de financiamiento (si es pública o privada); el nivel al que pertenece en el Sistema Educativo Nacional (primaria; secundaria; preparatoria o bachillerato; escuela técnica o comercial; normal; de educación superior o posgrado) y la modalidad de enseñanza (escolarizado; abierto; en línea o mixto).	6.3.; 6.4.; 6.5.	<p>6.3 Tipo de escuela Pública / Privada / Asistencia social</p> <p>6.4 Nivel de escolaridad Primaria / Secundaria / Preparatoria o bachillerato / Escuela técnica o comercial / Normal / Educación superior o posgrado (Tecnológico, Politécnico o Universidad) / Otra (Respuesta textual de la entrevistada)</p> <p>6.5 Tipo de sistema Escolarizado (presencial) / Abierto / En línea, por internet (a distancia) / Mixto</p>
Violencia en el ámbito escolar A lo largo de la vida	Prevalencia de actos violentos o agresiones en el ámbito escolar A lo largo de la vida	<p>Genera información sobre las situaciones de violencia emocional, física y sexual ejercida en contra de las mujeres de 15 años y más en el ámbito escolar a lo largo de la vida.</p> <p>Las situaciones de violencia por las cuales se indagó son:</p> <ul style="list-style-type: none"> <li>• La han pateado o golpeado con el puño</li> <li>• La han atacado o agredido con un cuchillo, navaja o arma de fuego</li> <li>• Alguna persona le mostró sus partes íntimas o se las manoseó enfrente de usted</li> <li>• Le han hecho comentarios ofensivos acerca de que las mujeres no deberían estudiar</li> <li>• Le han hecho sentir miedo de ser atacada o abusada sexualmente</li> <li>• La han pellizcado, jalado el cabello, empujado, jaloneado, abofeteado o aventado algún objeto</li> <li>• La han obligado a mirar escenas o actos sexuales o pornográficos (fotos, revistas, videos o películas pornográficas)</li> <li>• Han tratado de obligarla a tener relaciones sexuales en contra de su voluntad</li> <li>• La han vigilado o seguido al salir de la escuela</li> <li>• Le han propuesto o insinuado tener relaciones sexuales a cambio de calificaciones, cosas o beneficios en la escuela</li> </ul>	6.6.	Sí / No

ENDIREH 2016				
Subtema	Variable	Definición	Reactivos del Cuestionario	Clases
Violencia en el ámbito escolar En los últimos 12 meses		<ul style="list-style-type: none"> <li>• La castigaron, trataron mal o se vengaron, porque se negó a tener relaciones sexuales (la reprobaron, le bajaron la calificación, la expulsaron o sacaron de la escuela, etc.)</li> <li>• Le han dicho piropos groseros u ofensivos de tipo sexual o sobre su cuerpo</li> <li>• La han ofendido o humillado por el hecho de ser mujer (la hicieron sentir menos o mal)</li> <li>• La han manoseado, tocado, besado o se le han arrimado, recargado o encimado sin su consentimiento</li> <li>• La han obligado a tener relaciones sexuales en contra de su voluntad</li> <li>• La han ignorado o no la han tomado en cuenta, por ser mujer</li> <li>• Le han enviado mensajes o publicado comentarios con insinuaciones sexuales, insultos u ofensas, a través del celular, correo electrónico o redes sociales (como Facebook, Twitter, WhatsApp)</li> </ul>		
	Agresores en el ámbito escolar A lo largo de la vida	Indaga, para cada acto violento declarado por la mujer a lo largo de su vida escolar por el/los autores de dichas agresiones.	6.7.	Maestro / Maestra / Compañero / Compañera / Director (a) / Trabajador de la escuela / Trabajadora de la escuela / Persona desconocida de la escuela / Otra persona de la escuela
	Frecuencia En los últimos 12 meses	Indaga, para cada acto violento declarado a lo largo de la vida escolar, si éste sucedió en los últimos 12 meses y con qué frecuencia ocurrió (muchas veces, pocas veces, una vez o no ocurrió). Esta variable permite conocer la prevalencia de violencia de las mujeres en el último año.	6.8.	Muchas veces / Pocas veces / Una vez / No ocurrió
	Agresores En los últimos 12 meses	Indaga, para cada acto violento declarado por la mujer en los últimos 12 meses, al/los autores de dichas agresiones. Estos agresores son siempre distintos a la pareja.	6.9.	Maestro / Maestra / Compañero / Compañera / Director (a) / Trabajador de la escuela / Trabajadora de la escuela / Persona desconocida de la escuela / Otra persona de la escuela
Lugar de ocurrencia En los últimos 12 meses	Permite caracterizar los lugares físicos más frecuentes en donde ocurren las agresiones propias del ámbito escolar y se indaga sólo para los actos declarados por las mujeres en los últimos 12 meses.	6.10.	La escuela / La calle, parque o lugar público, cerca de la escuela / La calle, parque o lugar público, lejos de la escuela / El transporte público / Una casa particular / Otro	

ENDIREH 2016				
Subtema	Variable	Definición	Reactivos del Cuestionario	Clases
Ruta de la búsqueda de información, apoyo, atención y denuncia	Redes sociales de apoyo	<p>Las redes sociales de apoyo con las que cuentan las mujeres son un factor determinante en la manera en la que enfrentan /superan las situaciones violentas, de ahí que sea importante indagar si estas mujeres han hablado sobre lo que les ha ocurrido en la escuela con otras personas, o no.</p> <p>Estas personas pudieron ser:</p> <ul style="list-style-type: none"> <li>• Esposo, novio o pareja</li> <li>• Algún familiar;</li> <li>• Amiga(o) o compañera(o)</li> <li>• Maestro(a), director(a) de la escuela</li> <li>• Psicóloga(o) o trabajador(a) social</li> <li>• Abogado(a)</li> <li>• Sacerdote, religiosa o ministro</li> <li>• Otra persona.</li> </ul>	6.11.; 6.12.	<p>6.11 Habló con alguien Sí / No</p> <p>6.12 Personas a las que les contó lo ocurrido Sí / No</p>
	Mujeres que solicitaron apoyo, información o servicios en alguna dependencia pública o de gobierno, a un grupo o asociación o a una institución privada	Distingue a las mujeres que sufrieron algún(os) acto(s) de violencia en el ámbito escolar según si solicitaron apoyo profesional, o no, a raíz de lo que les ocurrió en la escuela.	6.13.1.	Sí / No
	Interposición de queja o denuncia ante alguna autoridad	Distingue a las mujeres que sufrieron algún(os) acto(s) de violencia en el ámbito escolar y que interpusieron una queja o denuncia frente a una autoridad, de las que no lo hicieron.	6.13.2.	Sí / No
	Caracterización de la respuesta de las instituciones a la solicitud de apoyo, información o servicios que hicieron las mujeres de 15 años y más derivado de haber experimentado algún acto violento, maltrato o agresión en la escuela a lo largo de la vida	Se diseñó una batería de cinco preguntas para indagar la respuesta institucional por parte de las instancias facultadas en los casos en los que las mujeres solicitaron apoyo información o servicios, derivado de haber sufrido algún acto violento en el ámbito escolar. En primera instancia, la batería identifica la institución a la que acudió la mujer (Instituto Nacional de las Mujeres, Instituto de las Mujeres del estado o municipio, alguna línea de atención telefónica, algún organismo o asociación civil, Centro de Justicia para las Mujeres, Defensoría Pública, clínica, centro de salud u hospital público, consultorio médico, clínica u hospital privado, DIF u otra institución pública); indaga después en el tipo de apoyo que solicitó la mujer; después, a través de periodos quinquenales recupera el año en el que la mujer acudió por última vez a esta institución a pedir el apoyo, información o	6.14.; 6.15.; 6.16.; 6.17.; 6.18.	<p>6.14 Institución(es) a la(s) que acudió Sí / No</p> <p>6.15 Servicio(s) solicitado(s) Orientación e información / Apoyo legal / Apoyo psicológico / Atención médica / Otro</p> <p>6.16 Última vez que acudió Antes de 1994 / Entre 1994 y 1999 / Entre 2000 y 2006 / Entre 2007 y 2012 / Entre 2013 y 2014 / Entre 2015 y 2016 / No recuerda</p> <p>6.17 Tipo de atención de la institución Sí / No / La mandaron a otra dependencia para que le brindaran atención</p>

ENDIREH 2016				
Subtema	Variable	Definición	Reactivos del Cuestionario	Clases
		servicio. Las últimas dos preguntas de la batería indagan en la eficiencia de la respuesta y/o servicio por parte de la institución en la última visita de la mujer a dicha instancia, y en el trato que recibió la mujer esta última vez que acudió a la institución.		6.18 Calidad del apoyo o servicio brindado de la institución La trataron bien y con respeto / La trataron mal, la humillaron / No hicieron nada para ayudarla / No había nadie que la atendiera
	Caracterización de la respuesta de las instituciones a la queja o denuncia que presentaron las mujeres de 15 años y más que sufrieron algún acto violento, maltrato o agresión en la escuela a lo largo de la vida	Se diseñó una batería de cinco preguntas para indagar en la respuesta institucional por parte de las instancias facultadas en los casos en los que las mujeres interpusieron una queja o denuncia derivado de haber sufrido algún acto violento en el ámbito escolar. En primera instancia la batería identifica el tipo de autoridad al que acudió la mujer a interponer la queja o denuncia (las autoridades escolares; la policía; autoridades municipales o delegacionales, el Ministerio Público); después, a través de los mismos periodos utilizados para la variable de solicitud de apoyo, información o servicios, se indaga el año en el que la mujer presentó la última queja o denuncia, así como el acto violento por el cual la presentó. La penúltima pregunta de la batería indaga en el hecho de si procedió o no la denuncia o queja interpuesta por la mujer, mientras que la última pregunta aporta información sobre el resultado o consecuencias de la denuncia en los que casos de haber sido recibida por la autoridad.	6.19.; 6.20.; 6.21.; 6.22.; 6.23.	6.19 Autoridad(es) a la(s) que acudió Sí / No  6.20 Última vez que acudió Antes de 1994 / Entre 1994 y 1999 / Entre 2000 y 2006 / Entre 2007 y 2012 / Entre 2013 y 2014 / Entre 2015 y 2016 / No recuerda  6.21 Agresiones por las que levantó la queja o denuncia La han pateado o golpeado con el puño / La han atacado o agredido con un cuchillo, navaja o arma de fuego / Alguna persona le mostró sus partes íntimas o se las manoseó enfrente de usted / Le han hecho comentarios ofensivos acerca de que las mujeres no deberían estudiar / Le han hecho sentir miedo de ser atacada o abusada sexualmente / La han pellizcado, jalado el cabello, empujado, jaloneado, abofeteado o aventado algún objeto / La han obligado a mirar escenas o actos sexuales o pornográficos (fotos, revistas, videos o películas pornográficas) / Han tratado de obligarla a tener relaciones sexuales en contra de su voluntad / La han vigilado o seguido al salir de la escuela / Le han propuesto o insinuado tener relaciones sexuales / A cambio de calificaciones, cosas o beneficios en la escuela / La castigaron, trataron mal o se vengaron, porque se negó a tener relaciones sexuales (la reprobaron, le bajaron la calificación, la expulsaron o sacaron de la escuela, etc.) / Le han dicho piropos groseros u ofensivos de tipo sexual o sobre su

ENDIREH 2016				
Subtema	Variable	Definición	Reactivos del Cuestionario	Clases
				<p>cuerpo / La han ofendido o humillado por el hecho de ser mujer (la hicieron sentir menos o mal) / La han manoseado, tocado, besado o se le han arrimado, recargado o encimado sin su consentimiento / La han obligado a tener relaciones sexuales en contra de su voluntad / La han ignorado o no la han tomado en cuenta, por ser mujer / Le han enviado mensajes o publicado comentarios con insinuaciones sexuales, insultos u ofensas, a través del celular, correo electrónico o redes sociales (como Facebook, Twitter, WhatsApp)</p> <p>6.22 Acción(es) de las autoridades Recibieron su queja o denuncia e iniciaron una investigación o averiguación / Recibieron su queja o denuncia pero NO iniciaron la investigación o averiguación / No recibieron su queja o denuncia porque le dijeron que no procedía / No recibieron su queja o denuncia porque le ofrecieron conciliación / No recibieron su queja o denuncia porque no le creyeron y no hicieron caso de su queja o denuncia / No recibieron su queja o denuncia porque la convencieron de no poner su queja o denuncia / No recibieron su queja o denuncia porque no hicieron nada para ayudarlo / No recibieron su queja o denuncia porque le dijeron que era algo sin importancia / No recibieron su queja o denuncia porque la trataron mal, la humillaron / No recibieron su queja o denuncia por otra razón</p> <p>6.23 Resultado de la queja o denuncia Castigaron o sancionaron al agresor / Se consignó al responsable ante el juez / Hicieron una recomendación para castigar o sancionar al responsable / No pasó nada porque usted no ratificó la denuncia</p>
	Motivos por los que no buscó ayuda o denunció lo que ocurrió	Aporta información sobre los motivos por los que las mujeres que han experimentado violencia en el ámbito escolar no han buscado ningún tipo de apoyo en las instituciones, dependencias públicas o de gobierno, asociaciones o instituciones	6.24.	<p>Por vergüenza / Pensó que no le iban a creer o que le iban a decir que era su culpa / Por miedo de las consecuencias o a las amenazas / Porque no quería que su familia se enterara / Porque la convencieron de</p>

ENDIREH 2016				
Subtema	Variable	Definición	Reactivos del Cuestionario	Clases
		privadas ni han presentado una queja o denuncia.		no hacerlo / Porque se trató de algo sin importancia que no le afectó / Porque esas eran/son las costumbres / No sabía cómo y dónde denunciar / Porque es una pérdida de tiempo o porque no tenía tiempo / No confía en las autoridades del gobierno / Otra (Respuesta textual de la entrevistada)
TEMA	VII. ÁMBITO LABORAL			
Condición de ocupación	Mujeres en condición de ocupación A lo largo de la vida	Distingue a las mujeres de 15 años y más que alguna vez han desempeñado un trabajo remunerado de las que nunca han trabajado por un salario, pago o ganancia.	7.1.	Sí / No
	Mujeres en condición de ocupación En los últimos 5 años	Permite identificar al subuniverso de mujeres de 15 años y más que durante los últimos 5 años ha trabajado por lo menos una semana a cambio de un salario, pago o ganancia de las que no han trabajado en este periodo de referencia en un trabajo remunerado. Funciona, además, como pregunta filtro para las preguntas que indagan acerca de la discriminación hacia las mujeres por embarazo en los últimos 5 años.	7.2.	Sí / No
Discriminación laboral En los últimos 5 años	Discriminación laboral por razones de embarazo En los últimos 5 años	Mide la prevalencia de actos discriminatorios en los centros de trabajo contra las mujeres por motivos de embarazo, por ejemplo, el hecho de solicitar una prueba de embarazo como requisito para trabajar o para continuar en el trabajo; o bien, despidos o reducción del salario o prestaciones a las mujeres que se encuentran en situación de embarazo.  Las situaciones de discriminación por las cuales se indagó son: <ul style="list-style-type: none"> <li>• Le pidieron una prueba de embarazo como requisito para trabajar</li> <li>• Le pidieron una prueba de embarazo como requisito para continuar en su trabajo o renovar el contrato</li> <li>• Por embarazarse la despidieron</li> <li>• Por embarazarse le renovaron el contrato</li> <li>• Por embarazarse le bajaron el salario o las prestaciones</li> </ul>	7.3.1.; 7.3.2.;	7.3.1 Solicitud de prueba de embarazo Sí / No  7.3.2 Por embarazarse Sí / No / No estuvo embarazada en ese periodo
Condición de ocupación	Condición de ocupación En los últimos 12 meses	Distingue a las mujeres de 15 años y más que han trabajado en los últimos 12 meses (de octubre de 2015 a la fecha) por un salario pago o ganancia.	7.4.	Sí / No



ENDIREH 2016				
Subtema	Variable	Definición	Reactivos del Cuestionario	Clases
Características de la ocupación	Posición en la ocupación En los últimos 12 meses	Es la clasificación de la población ocupada, según su relación con los medios de producción y con la propiedad de los bienes y servicios generados en el desempeño de su trabajo. Se trata de la posición jerárquica que ocupan las personas en el trabajo.	7.5.	Empleada / Obrera / Jornalera / Trabajadora por cuenta propia (no contrata trabajadores/as) / Patrona (contrata trabajadores/as) / Trabajadora sin pago en un negocio familiar o no familiar
	Nombre de la ocupación En los últimos 12 meses	Se indaga sobre esta variable sólo en el subuniverso de mujeres asalariadas e indica la ocupación u oficio que desempeñó la mujer en los últimos 12 meses. Por ejemplo: maestra, policía, etc.	7.6.	Respuesta textual de la entrevistada
	Lugar de trabajo	Aporta información sobre los centros o lugares de trabajo en lo que laboran las mujeres.	7.7.	Una dependencia o institución del gobierno estatal o municipal / Una dependencia o institución del gobierno federal / Escuela o universidad pública / Clínica u hospital público / Una compañía o empresa del sector privado, comercial, bancaria o de servicios / Una fábrica o taller (empresa de manufactura) / Escuela o universidad privada / Clínica u hospital particular / Un negocio, local comercial o de servicios (puesto fijo, o semifijo, local en el mercado, restaurante, cocina económica, taller mecánico, etc.) / En la calle o la vía pública / En una vivienda particular (en casa ajena) / En su propia casa / En el campo / Otra
Discriminación laboral En los últimos 12 meses	Discriminación laboral por razones de género En los últimos 12 meses	<p>Indaga en aquellas situaciones de discriminación que han sufrido las mujeres en sus lugares de trabajo, como lo son violencia económica o emocional por el hecho de ser mujer, discriminación por su estado civil, por su edad, por tener hijos, por razones de embarazo y otras.</p> <p>Las situaciones de discriminación por las cuales se indagó son:</p> <ul style="list-style-type: none"> <li>• Le han pagado menos que a un hombre que hace el mismo trabajo o tiene el mismo puesto que usted</li> <li>• Ha tenido menos oportunidad que un hombre para ascender</li> <li>• Ha recibido menos prestaciones que un hombre que tiene el mismo nivel o puesto</li> <li>• Por su edad, por su estado civil o porque tiene hijos pequeños, no la contrataron, le bajaron el salario o la despidieron</li> </ul>	7.8.	Sí / No / No aplica

ENDIREH 2016				
Subtema	Variable	Definición	Reactivos del Cuestionario	Clases
		<ul style="list-style-type: none"> <li>Le pidieron la prueba de embarazo como requisito para trabajar o para continuar en su trabajo</li> <li>Por embarazarse, la despidieron, no le renovaron contrato o le bajaron el salario</li> <li>La han limitado en su desarrollo profesional para favorecer a algún hombre</li> <li>Le han impedido o limitado realizar determinadas tareas o funciones porque están reservadas para los hombres</li> <li>Le han dicho que las mujeres no son adecuadas o buenas para el trabajo que se requiere ahí</li> </ul>		
Violencia en el ámbito laboral A lo largo de la vida	Prevalencia de actos violentos o agresiones en el ámbito laboral A lo largo de la vida	<p>Genera información sobre las situaciones de violencia emocional, física y sexual ejercida en contra de las mujeres de 15 años y más en el ámbito laboral a lo largo de la vida.</p> <p>Las situaciones de violencia por las cuales se indagó son:</p> <ul style="list-style-type: none"> <li>Le han enviado mensajes o publicado comentarios con insinuaciones sexuales, insultos u ofensas, a través del celular, correo electrónico o redes sociales (como Facebook, Twitter, WhatsApp)</li> <li>Le han propuesto o insinuado tener relaciones sexuales a cambio de mejoras o beneficios en el trabajo</li> <li>Tomaron represalias en su contra, la castigaron, o trataron mal, porque se negó a tener relaciones sexuales (le limitaron sus posibilidades de mejora o promociones, intentaron despedirla o la despidieron, la congelaron o cambiaron de lugar, etc.)</li> <li>Le han hecho sentir miedo de ser atacada o abusada sexualmente</li> <li>Le han dicho piropos groseros u ofensivos de tipo sexual o sobre su cuerpo</li> <li>La han ofendido o humillado por el hecho de ser mujer (la hicieron sentir menos o mal)</li> <li>La han pateado o golpeado con el puño</li> <li>La han atacado o agredido con un cuchillo, navaja o arma de fuego</li> <li>La han obligado a mirar escenas o actos sexuales o pornográficos</li> </ul>	7.9.	Sí / No

ENDIREH 2016				
Subtema	Variable	Definición	Reactivos del Cuestionario	Clases
		<p>(fotos, revistas, videos o películas pornográficas)</p> <ul style="list-style-type: none"> <li>• Han comentado que sus logros o ascensos se debieron a que usted tuvo relaciones sexuales con algún superior</li> <li>• La han vigilado o seguido al salir del trabajo</li> <li>• Han tratado de obligarla a tener relaciones sexuales en contra de su voluntad</li> <li>• La han obligado a tener relaciones sexuales en contra de su voluntad</li> <li>• La han manoseado, tocado, besado o se le han arrimado, recargado o encimado sin su consentimiento</li> <li>• Alguna persona le mostró sus partes íntimas o se las manoseó enfrente de usted</li> <li>• La han ignorado o no la han tomado en cuenta, por ser mujer</li> <li>• Le han hecho comentarios ofensivos acerca de que las mujeres no deberían trabajar</li> <li>• La han pellizcado, jalado el cabello, empujado, jaloneado, abofeteado o aventado algún objeto</li> </ul>		
	Agresores en el ámbito laboral A lo largo de la vida	Indaga, para cada acto violento declarado por la mujer a lo largo de su vida laboral por el/los autores de dichas agresiones. Estos agresores son siempre distintos a la pareja.	7.10.	Patrón(a) o jefe(a) / Supervisor(a), capataz, Coordinador(a) / Gerente, Directivo o ejecutivo / Compañero(a) de trabajo / Cliente / Persona desconocida del trabajo / Familiar del patrón / Otra persona del trabajo
Violencia en el ámbito laboral En los últimos 12 meses	Frecuencia En los últimos 12 meses	Indaga, para cada acto violento declarado a lo largo de la vida laboral, si éste sucedió en los últimos 12 meses y con qué frecuencia ocurrió (muchas veces, pocas veces, una vez o no ocurrió). Esta variable permite conocer la prevalencia de violencia de las mujeres en el ámbito laboral durante el último año.	7.11.	Muchas veces / Pocas veces / Una vez / No ocurrió
	Agresores En los últimos 12 meses	Indaga, para cada acto violento declarado por las mujeres en los últimos 12 meses, al/los autores de dichas agresiones. Estos agresores son siempre distintos a la pareja y los mismos que aplican para los agresores a lo largo de la vida en este ámbito.	7.12.	Patrón(a) o jefe(a) / Supervisor(a), capataz, Coordinador(a) / Gerente, Directivo o ejecutivo / Compañero(a) de trabajo / Cliente / Persona desconocida del trabajo / Familiar del patrón / Otra persona del trabajo
	Lugar de ocurrencia En los últimos 12 meses	Permite caracterizar los lugares físicos más frecuentes en donde ocurren las agresiones propias del ámbito laboral y se indaga sólo para los actos declarados por las mujeres en los últimos 12 meses.	7.13.	En las instalaciones del trabajo / En la calle, parque o en un lugar público, cerca del trabajo / En la calle, parque o en un lugar público, lejos del trabajo / En el transporte público / En una casa particular / Otro

ENDIREH 2016				
Subtema	Variable	Definición	Reactivos del Cuestionario	Clases
Ruta de la búsqueda de información, apoyo, atención y denuncia	Redes sociales de apoyo	<p>Las redes sociales de apoyo con las que cuentan las mujeres son un factor determinante en la manera en la que enfrentan /superan las situaciones violentas, de ahí que sea importante indagar si estas mujeres han hablado sobre lo que les ha ocurrido en el trabajo con otras personas, o no.</p> <p>Estas personas pudieron ser:</p> <ul style="list-style-type: none"> <li>• Esposo, novio o pareja</li> <li>• Algún familiar; amiga(o) o compañera(o)</li> <li>• Supervisor(a) o gerente de su trabajo</li> <li>• Otra autoridad del trabajo; persona del sindicato</li> <li>• Psicóloga(o) o trabajador(a) social</li> <li>• Abogado(a)</li> <li>• Sacerdote, religiosa o ministro</li> <li>• Otra persona.</li> </ul>	7.14.; 7.15.	<p>7.14 Habló con alguien Sí / No</p> <p>7.15 Persona(s) con quién habló Sí / No</p>
	Mujeres que solicitaron apoyo, información o servicios en alguna dependencia pública o de gobierno, a un grupo o asociación o a una institución privada	Distingue a las mujeres que sufrieron algún(os) acto(s) de violencia en el ámbito laboral según si solicitaron apoyo profesional, o no, a raíz de lo que les ocurrió en el trabajo.	7.16.1.	Sí / No
	Interposición de queja o denuncia ante alguna autoridad	Distingue a las mujeres que sufrieron algún(os) acto(s) de violencia en el ámbito laboral y que interpusieron una queja o denuncia frente a una autoridad, de las que no lo hicieron.	7.16.2.	Sí / No

ENDIREH 2016				
Subtema	Variable	Definición	Reactivos del Cuestionario	Clases
	Caracterización de la respuesta de las instituciones a la solicitud de apoyo, información o servicios que hicieron las mujeres de 15 años y más derivado de haber experimentado algún acto violento, maltrato o agresión en el trabajo a lo largo de la vida	Se diseñó una batería de cinco preguntas para indagar en la respuesta institucional por parte de las instancias facultadas en los casos en los que las mujeres solicitaron apoyo información o servicios, derivado de haber sufrido algún acto violento en el ámbito laboral. En primera instancia , la batería identifica la institución a la que acudió la mujer (Instituto Nacional de las Mujeres, Instituto de las Mujeres del estado o municipio, alguna línea de atención telefónica, algún organismo o asociación civil, Centro de Justicia para las Mujeres, Defensoría Pública, clínica, centro de salud u hospital público, consultorio médico, clínica u hospital privado, DIF u otra institución pública); indaga después en el tipo de apoyo que solicitó la mujer; después, a través de periodos quinquenales recupera el año en el que la mujer acudió por última vez a esta institución a pedir el apoyo, información o servicio. Las últimas dos preguntas de la batería indagan en la eficiencia de la respuesta y/o servicio por parte de la institución en la última visita de la mujer a dicha instancia, y en el trato que recibió la mujer esta última vez que acudió a la institución.	7.17.; 7.18.; 7.19.; 7.20.; 7.21.	7.17 Institución(es) a la(s) que acudió Sí / No  7.18 Servicio(s) solicitado(s) Orientación e información / Apoyo legal / Apoyo psicológico / Atención médica / Otro  7.19 Última vez que acudió Antes de 1994 / Entre 1994 y 1999 / Entre 2000 y 2006 / Entre 2007 y 2012 / Entre 2013 y 2014 / Entre 2015 y 2016 / No recuerda  7.20 Tipo de atención de la institución Sí / No / La mandaron a otra dependencia para que le brindaran atención  7.21 Calidad del apoyo o servicio brindado de la institución La trataron bien y con respeto / La trataron mal, la humillaron / No hicieron nada para ayudarla / No había nadie que la atendiera
	Caracterización de la respuesta de las instituciones a la queja o denuncia que presentaron las mujeres de 15 años y más que sufrieron algún acto violento, maltrato o agresión en el trabajo a lo largo de la vida	Se diseñó una batería de cinco preguntas para indagar en la respuesta institucional por parte de las instancias facultadas en los casos en los que las mujeres interpusieron una queja o denuncia derivado de haber sufrido algún acto violento en el ámbito laboral. En primera instancia la batería identifica el tipo de autoridad al que acudió la mujer a interponer la queja o denuncia (las autoridades de su trabajo o del Sindicato; la policía; autoridades municipales o delegacionales, el Ministerio Público, la Procuraduría de la Defensa del Trabajo); después, a través de los mismos periodos utilizados para la variable de solicitud de apoyo, información o servicios, se indaga el año en el que la mujer presentó la última queja o denuncia, así como el acto violento por el cual la presentó. Las penúltima pregunta de la batería indaga en el hecho de si procedió o no la denuncia o queja interpuesta por la mujer, mientras que la última pregunta aporta información sobre el resultado o consecuencias de la denuncia en los que casos de haber sido recibida por la autoridad.	7.22.; 7.23.; 7.24.; 7.25.; 7.26.;	7.22. Autoridad(es) a la(s) que acudió Sí / No  7.23. Última vez que acudió Antes de 1994 / Entre 1994 y 1999 / Entre 2000 y 2006 / Entre 2007 y 2012 / Entre 2013 y 2014 / Entre 2015 y 2016 / No recuerda  7.24. Agresiones por las que levantó la queja o denuncia Le han enviado mensajes o publicado comentarios con insinuaciones sexuales, insultos u ofensas, a través del celular, correo electrónico o redes sociales (como Facebook, Twitter, WhatsApp) / Le han propuesto o insinuado tener relaciones sexuales a cambio de mejoras o beneficios en el trabajo / Tomaron represalias en su contra, la castigaron, o trataron mal, porque se negó a tener relaciones sexuales (le limitaron sus posibilidades de mejora o promociones, intentaron despedirla o la despidieron, la congelaron o cambiaron de lugar, etc.) / Le han

ENDIREH 2016				
Subtema	Variable	Definición	Reactivos del Cuestionario	Clases
				<p>hecho sentir miedo de ser atacada o abusada sexualmente / Le han dicho piropos groseros u ofensivos de tipo sexual o sobre su cuerpo / La han ofendido o humillado por el hecho de ser mujer (la hicieron sentir menos o mal) / La han pateado o golpeado con el puño / La han atacado o agredido con un cuchillo, navaja o arma de fuego / La han obligado a mirar escenas o actos sexuales o pornográficos (fotos, revistas, videos o películas pornográficas) / Han comentado que sus logros o ascensos se debieron a que usted tuvo relaciones sexuales con algún superior / La han vigilado o seguido al salir del trabajo / Han tratado de obligarla a tener relaciones sexuales en contra de su voluntad / La han obligado a tener relaciones sexuales en contra de su voluntad / La han manoseado, tocado, besado o se le han arrimado, recargado o encimado sin su consentimiento / Alguna persona le mostró sus partes íntimas o se las manoseó enfrente de usted / La han ignorado o no la han tomado en cuenta, por ser mujer / Le han hecho comentarios ofensivos acerca de que las mujeres no deberían trabajar / La han pellizcado, jalado el cabello, empujado, jaloneado, abofeteado o aventado algún objeto</p> <p>7.25. Acción(es) de las autoridades            Recibieron su queja o denuncia e iniciaron una investigación o averiguación / Recibieron su queja o denuncia pero NO iniciaron la investigación o averiguación / No recibieron su queja o denuncia porque le dijeron que no procedía / No recibieron su queja o denuncia porque le ofrecieron conciliación / No recibieron su queja o denuncia porque no le creyeron y no hicieron caso de su queja o denuncia / No recibieron su queja o denuncia porque la convencieron de no poner su queja o denuncia / No recibieron su queja o denuncia porque no hicieron nada para ayudarlo / No recibieron su queja o denuncia porque le dijeron que era algo sin importancia / No recibieron su queja</p>

ENDIREH 2016				
Subtema	Variable	Definición	Reactivos del Cuestionario	Clases
				o denuncia porque la trataron mal, la humillaron / No recibieron su queja o denuncia por otra razón  7.26. Resultado de la queja o denuncia Sancionaron administrativamente al agresor / Se consignó al responsable ante el juez / Emitieron una recomendación para sancionar al responsable / La cambiaron de su área de trabajo o la corrieron Cambiaron a su agresor de su área de trabajo o lo corrieron / No pasó nada porque usted no ratificó la denuncia / No hicieron nada / No sabe qué pasó
	Motivos por los que no buscó ayuda o denunció lo que ocurrió	Aporta información sobre los motivos por los que las mujeres que han experimentado violencia en el ámbito laboral no han buscado ningún tipo de apoyo a las instancias facultadas para ello ni han presentado una queja o denuncia.	7.27.	Por vergüenza / Pensó que no le iban a creer o que le iban a decir que era su culpa / Por miedo de las consecuencias o a las amenazas / Porque no quería que su familia se enterara / Porque la convencieron de no hacerlo / Porque se trató de algo sin importancia que no le afectó / Porque esas eran/son las costumbres / No sabía cómo y dónde denunciar / Porque es una pérdida de tiempo o porque no tenía tiempo / No confía en las autoridades del gobierno / Otra (Respuesta textual de la entrevistada)
<b>TEMA</b>	<b>VIII. ÁMBITO COMUNITARIO</b>			
Violencia en el ámbito comunitario A lo largo de la vida	Prevalencia de actos violentos o agresiones en el ámbito comunitario A lo largo de la vida	<p>Genera información sobre las situaciones de violencia emocional, física, sexual ejercida en contra de las mujeres de 15 años y más en el ámbito comunitario a lo largo de la vida.</p> <p>Las situaciones de violencia por las cuales se indagó:</p> <ul style="list-style-type: none"> <li>• Le han dicho piropos groseros u ofensivos de tipo sexual o sobre su cuerpo</li> <li>• La han vigilado o seguido</li> <li>• La han ofendido o humillado por el hecho de ser mujer (la hicieron sentir menos o mal)</li> <li>• La han pellizcado, jalado el cabello, empujado, jaloneado, abofeteado o aventado algún objeto</li> <li>• Le han levantado la falda, el vestido o le han jaloneado la ropa para ver sus partes íntimas o su ropa interior</li> </ul>	8.1.	Sí / No

ENDIREH 2016				
Subtema	Variable	Definición	Reactivos del Cuestionario	Clases
Violencia en el ámbito comunitario En los últimos 12 meses		<ul style="list-style-type: none"> <li>• La han atacado o agredido con un cuchillo, navaja o arma de fuego</li> <li>• La han manoseado, tocado, besado o se le han arrimado, recargado o encimado sin su consentimiento</li> <li>• Le han hecho sentir miedo de ser atacada o abusada sexualmente</li> <li>• Alguna persona le mostró sus partes íntimas o se las manoseo enfrente de usted</li> <li>• Le han enviado mensajes o publicado comentarios con insinuaciones sexuales, insultos u ofensas, a través del celular, correo electrónico o redes sociales (como Facebook, Twitter, WhatsApp)</li> <li>• La han pateado o golpeado con el puño</li> <li>• Han tratado de obligarla a tener relaciones sexuales en contra de su voluntad</li> <li>• La han obligado a tener relaciones sexuales en contra de su voluntad</li> <li>• La han ignorado o no la han tomado en cuenta, por ser mujer</li> <li>• La han obligado a mirar escenas o actos sexuales o pornográficos (fotos, revistas, videos o películas pornográficas)</li> </ul>		
	Agresores en el ámbito comunitario A lo largo de la vida	Indaga, para cada acto violento declarado por la mujer a lo largo de su vida el/los autores de dichas agresiones. Estos agresores son siempre distintos a la pareja y excluyen también a personas de la familia, el trabajo o la escuela.	8.2.	Conocido / Amigo / Vecino / Agente de seguridad o Policía / Militar o marino / Sacerdote o Ministro de culto / Conductor de transporte público / Desconocido / Otro
	Frecuencia En los últimos 12 meses	Indaga, para cada acto violento declarado a lo largo de la vida, si éste sucedió en los últimos 12 meses y con qué frecuencia ocurrió. Esta variable permite conocer la prevalencia de violencia de las mujeres en el ámbito comunitario durante el último año.	8.3.	Muchas veces / Pocas veces / Una vez / No ocurrió
	Agresores En los últimos 12 meses	Indaga, para cada acto violento declarado por las mujeres en los últimos 12 meses, al/los autores de dichas agresiones. Estos agresores son siempre distintos a la pareja, excluyen a las personas de la familia, del trabajo de la escuela y son los mismos que aplican para los agresores a lo largo de la vida en este ámbito.	8.4.	Conocido / Amigo / Vecino / Agente de seguridad o policía / Militar o marino / Sacerdote o Ministro de culto / Conductor de transporte público / Desconocido / Otro



ENDIREH 2016				
Subtema	Variable	Definición	Reactivos del Cuestionario	Clases
	Lugar de ocurrencia En los últimos 12 meses	Permite caracterizar los lugares físicos más frecuentes en donde ocurren las agresiones propias del ámbito comunitario y se indaga sólo para los actos declarados por las mujeres en los últimos 12 meses.	8.5.	La calle, parque / Mercado, plaza, tianguis, centro comercial / El autobús, microbús / El metro / El metrobús / Taxi / Iglesia o templo / Una cantina, bar, antro / Feria, fiesta, asamblea o junta vecinal / Una vivienda particular / Otro lugar público
Ruta de la búsqueda de información, apoyo, atención y denuncia	Redes sociales de apoyo	Las redes sociales de apoyo con las que cuentan las mujeres son un factor determinante en la manera en la que enfrentan /superan las situaciones violentas, de ahí que sea importante indagar si estas mujeres han hablado sobre lo que les ha ocurrido en la comunidad con otras personas, o no.  Estas personas pudieron ser: <ul style="list-style-type: none"> <li>• Esposo, novio o pareja</li> <li>• Algún familiar; amiga(o) o compañera(o)</li> <li>• Psicóloga(o) o trabajador(a) social</li> <li>• Abogado(a)</li> <li>• Sacerdote, religiosa o ministro</li> <li>• Otra persona.</li> </ul>	8.7.	Sí / No
	Mujeres que solicitaron apoyo, información o servicios en alguna dependencia pública o de gobierno, a un grupo o asociación o a una institución privada	Distingue a las mujeres que sufrieron algún(os) acto(s) de violencia en el ámbito comunitario según si solicitaron apoyo profesional, o no, a raíz de lo que les ocurrió en su comunidad.	8.8.1.	Sí / No
	Interposición de queja o denuncia ante alguna autoridad	Distingue a las mujeres que sufrieron algún(os) acto(s) de violencia en el ámbito comunitario y que interpusieron una queja o denuncia frente a una autoridad, de las que no lo hicieron.	8.8.2.	Sí / No

ENDIREH 2016				
Subtema	Variable	Definición	Reactivos del Cuestionario	Clases
	Caracterización de la respuesta de las instituciones a la solicitud de apoyo, información o servicios que hicieron las mujeres de 15 años y más derivado de haber experimentado algún acto violento, maltrato o agresión en la comunidad a lo largo de la vida	Se diseñó una batería de cinco preguntas para indagar en la respuesta institucional por parte de las instancias facultadas en los casos en los que las mujeres solicitaron apoyo información o servicios, derivado de haber sufrido algún acto violento en el ámbito comunitario. En primera instancia, la batería identifica la institución a la que acudió la mujer (Instituto Nacional de las Mujeres, Instituto de las Mujeres del estado o municipio, alguna línea de atención telefónica, algún organismo o asociación civil... etc.); indaga después en el tipo de apoyo que solicitó la mujer; después, a través de periodos quinquenales y recupera el año en el que la mujer acudió por última vez a esta institución a pedir el apoyo, información o servicios. Permite registrar también cuando la mujer no recuerda este dato. Las últimas dos preguntas de la batería indagan en la eficiencia de la respuesta y/o servicio por parte de la institución en la última visita de la mujer a dicha instancia, y el trato que recibió la mujer esta última vez que acudió a la institución.	8.9.; 8.10.; 8.11.; 8.12.; 8.13.	8.9. Institución(es) a la(s) que acudió Sí / No  8.10. Servicio(s) solicitado(s) Orientación e información / Apoyo legal / Apoyo psicológico / Atención médica / Otro  8.11. Última vez que acudió Antes de 1994 / Entre 1994 y 1999 / Entre 2000 y 2006 / Entre 2007 y 2012 / Entre 2013 y 2014 / Entre 2015 y 2016 / No recuerda  8.12. Tipo de atención de la institución Sí / No / La mandaron a otra dependencia para que le brindaran atención  8.13. Calidad del apoyo o servicio brindado de la institución La trataron bien y con respeto / La trataron mal, la humillaron / No hicieron nada para ayudarla / No había nadie que la atendiera
	Caracterización de la respuesta de las instituciones a la queja o denuncia que presentaron las mujeres de 15 años y más que sufrieron algún acto violento, maltrato o agresión en el ámbito comunitario a lo largo de la vida	Se diseñó una batería de cinco preguntas para indagar en la respuesta institucional por parte de las instancias facultadas en los casos en los que las mujeres interpusieron una queja o denuncia derivado de haber sufrido algún acto violento en el ámbito comunitario. En primera instancia la batería identifica el tipo de autoridad al que acudió la mujer a interponer la queja o denuncia (la policía; autoridades municipales o delegacionales, el Ministerio Público); después, a través de los mismos periodos utilizados para la variable de solicitud de apoyo, información o servicios, se indaga el año en el que la mujer presentó la última queja o denuncia, así como el acto violento por el cual la presentó. La penúltima pregunta de la batería indaga en el hecho de si procedió o no la denuncia o queja interpuesta por la mujer, mientras que la última pregunta aporta información sobre el resultado o consecuencias de la denuncia en los que casos de haber sido recibida por la autoridad.	8.14.; 8.15.; 8.16.; 8.17.; 8.18.	8.14. Autoridad(es) a la(s) que acudió Sí / No  8.15. Última vez que acudió Antes de 1994 / Entre 1994 y 1999 / Entre 2000 y 2006 / Entre 2007 y 2012 / Entre 2013 y 2014 / Entre 2015 y 2016 / No recuerda  8.16. Agresiones por las que levantó la queja o denuncia Le han dicho piropos groseros u ofensivos de tipo sexual o sobre su cuerpo / La han vigilado o seguido / La han ofendido o humillado por el hecho de ser mujer (la hicieron sentir menos o mal) / La han pellizcado, jalado el cabello, empujado, jaloneado, abofeteado o aventado algún objeto / Le han levantado la falda, el vestido o le han jaloneado la ropa para ver sus partes íntimas o su ropa interior / La han atacado o agredido con un cuchillo, navaja o arma de fuego / La han manoseado, tocado, besado o se le han arrimado, recargado o encimado sin su consentimiento / Le han hecho sentir

ENDIREH 2016				
Subtema	Variable	Definición	Reactivos del Cuestionario	Clases
				<p>miedo de ser atacada o abusada sexualmente / Alguna persona le mostró sus partes íntimas o se las manoseo enfrente de usted / Le han enviado mensajes o publicado comentarios con insinuaciones sexuales, insultos u ofensas, a través del celular, correo electrónico o redes sociales (como Facebook, Twitter, WhatsApp) / La han pateado o golpeado con el puño / Han tratado de obligarla a tener relaciones sexuales en contra de su voluntad / La han obligado a tener relaciones sexuales en contra de su voluntad / La han ignorado o no la han tomado en cuenta, por ser mujer / La han obligado a mirar escenas o actos sexuales o pornográficos (fotos, revistas, videos o películas pornográficas)</p> <p>8.17. Acción(es) de las autoridades  Recibieron su queja o denuncia e iniciaron una investigación o averiguación / Recibieron su queja o denuncia pero NO iniciaron la investigación o averiguación / No recibieron su queja o denuncia porque le dijeron que no procedía / No recibieron su queja o denuncia porque le ofrecieron conciliación / No recibieron su queja o denuncia porque no le creyeron y no hicieron caso de su queja o denuncia / No recibieron su queja o denuncia porque la convencieron de no poner su queja o denuncia / No recibieron su queja o denuncia porque no hicieron nada para ayudarlo / No recibieron su queja o denuncia porque le dijeron que era algo sin importancia / No recibieron su queja o denuncia porque la trataron mal, la humillaron / Otro</p> <p>8.18. Resultado de la queja o denuncia  Se consignó al responsable ante el juez / Sancionaron al agresor / No pasó nada Porque usted no ratificó la denuncia / No hicieron nada / No sabe qué pasó</p>

ENDIREH 2016				
Subtema	Variable	Definición	Reactivos del Cuestionario	Clases
	Motivos por los que no buscó ayuda o denunció lo que ocurrió	Aporta información sobre los motivos por los que las mujeres que han experimentado violencia en el ámbito comunitario no han buscado ningún tipo de apoyo a las instancias facultadas para ello ni han presentado una queja o denuncia.	8.19.	Por vergüenza / Pensó que no le iban a creer o que le iban a decir que era su culpa / Por miedo de las consecuencias o a las amenazas / Porque no quería que su familia se enterara / Porque la convencieron de no hacerlo / Porque se trató de algo sin importancia que no le afectó / Porque esas eran/son las costumbres / No sabía cómo y dónde denunciar / Porque es una pérdida de tiempo o porque no tenía tiempo / No confía en las autoridades del gobierno / Otra (Respuesta textual de la entrevistada)
<b>TEMA</b>	<b>IX. ATENCIÓN OBSTÉTRICA</b>			
Servicios médicos	Afiliación médica	Identificar la institución de salud a la que la entrevistada está afiliada.	9.1.	IMSS / IMSS-Prospera (antes Oportunidades) / ISSSTE / ISSSTE estatal / Pemex, Defensa o Marina / Seguro Popular / Seguro de Gastos Médicos Mayores / Otro servicio de salud pública del estado / No tiene derecho a ningún servicio médico
	Embarazo en los últimos 5 años	Identificar si la mujer tuvo algún embarazo en los últimos 5 años.	9.2.	Sí / No
	Número de embarazos	Identificar la cantidad de embarazos que se tuvo en los últimos 5 años.	9.3.	Número de embarazos
	Resultado de embarazos	Identificar el número de hijas e hijos nacidos vivos o muertos y el número de abortos que se tuvieron durante los últimos 5 años.	9.4.	Número de hijos vivos Número de hijos muertos Número de abortos
Cuidado prenatal	Atención prenatal	Identifica las instituciones de salud en las que la mujer se atendió durante el control prenatal.	9.5.	Centro de salud / Clínica del IMSS / Clínica del ISSSTE / Clínica del ISSSTE del estado / Hospital o clínica pública / Clínica o dispensario médico / Hospital, clínica o médico particular / Partera o curandera / Consultorio de farmacia (del Ahorro, Similares, etc.) / Otro / Nadie la atendió
Último parto	Año del último parto	Identifica el año del último parto.	9.6.	Año del último parto / 0000 Está embarazada por primera vez / 8888 Fue aborto
	Lugar de atención	Identifica la institución de salud en la que atendieron su último parto.	9.7.	Centro de salud / Hospital o Clínica del IMSS / Hospital o Clínica del ISSSTE / Hospital o Clínica del ISSSTE del estado / Otro hospital o clínica pública del estado / Hospital o Clínica privada / Consultorio Médico particular / En casa con partera o curandera(o) / Nadie la atendió, dio a luz sola / Otro

ENDIREH 2016				
Subtema	Variable	Definición	Reactivos del Cuestionario	Clases
	Posición incómoda	Identifica si la mujer tuvo que permanecer en una postura molesta para ella durante el trabajo de parto.	9.8.1.	Sí / No
	Malos tratos durante el parto	Permite conocer si a la mujer le gritaron, humillaron, ignoraron o tardaron en atenderla durante el trabajo de parto.	9.8.2.; 9.8.3.; 9.8.4.; 9.8.6.	Sí / No
	Anestesia	Indaga si se le negó el acceso a la anestesia sin darle una explicación al respecto.	9.8.5.	Sí / No
	Anticoncepción forzada	Indaga sobre si la presionaron para que aceptara algún método anticonceptivo o una operación para no tener más hijas o hijos; o si la operaron y colocaron el método anticonceptivo sin su consentimiento.	9.8.7.; 9.8.8.	Sí / No
	Amenazas	Indaga si le amenazaron u obligaron a firmar algún formulario o papel sin informarle el contenido del mismo.	9.8.9.	Sí / No
	Atención posparto	Indaga si le impidieron tener cualquier contacto con su hijo durante más de 5 horas después del nacimiento de éste, sin informarle el motivo.	9.8.10.	Sí / No
	Nacimiento	Identifica si el último hijo nació por cesárea	9.8.11.	Sí / No
	Información	Determina si se le informó por qué razón era necesaria la cesárea.	9.8.12.	Sí / No
	Autorización	Indaga si se le pidió autorización para realizar la cesárea.	9.8.13.	Sí / No
		Identifica a la persona que dio la autorización para que se realizara la cesárea.	9.8.14.	Esposo o pareja / Padre, madre o algún familiar / Otra persona / Nadie
<b>TEMA</b>	<b>X. ÁMBITO FAMILIAR</b>			
Violencia en el ámbito familiar En los últimos 12 meses	Frecuencia En los últimos 12 meses	<p>Indaga la frecuencia con que ocurrió cada acto violento declarado en los últimos 12 meses. Esta variable permite conocer la prevalencia de violencia de las mujeres en el ámbito familiar durante el último año.</p> <p>Las situaciones de violencia por las cuales se indagó son:</p> <ul style="list-style-type: none"> <li>• La han ignorado o no la han tomado en cuenta, por ser mujer</li> <li>• La han manoseado, tocado, besado o se le han arrimado, recargado o encimado sin su consentimiento</li> <li>• La han obligado a tener relaciones sexuales en contra de su voluntad</li> <li>• Han tratado de obligarla a tener relaciones sexuales en contra de su voluntad</li> <li>• La han pateado o golpeado con el puño</li> </ul>	10.1.	Muchas veces / Pocas veces / Una vez / No ocurrió

ENDIREH 2016				
Subtema	Variable	Definición	Reactivos del Cuestionario	Clases
		<ul style="list-style-type: none"> <li>• Le han roto o escondido algún objeto personal</li> <li>• La han ofendido o humillado por el hecho de ser mujer (la hicieron sentir menos o mal)</li> <li>• Le han impedido o prohibido estudiar o trabajar</li> <li>• La han obligado a poner a nombre de otra persona alguna propiedad de usted o le han quitado o robado papeles de alguna propiedad</li> <li>• La han atacado o agredido con un cuchillo, navaja o arma de fuego</li> <li>• La han pellizcado, jalado el cabello, empujado, jaloneado, abofeteado o aventado algún objeto</li> <li>• La han amenazado con hacerle daño a usted o a alguien que a usted le importa</li> <li>• Alguna persona le mostró sus partes íntimas o se las manoseó enfrente de usted</li> <li>• La han corrido de su casa o amenazado con correrla</li> <li>• Le han quitado su dinero o lo han usado sin su consentimiento</li> <li>• Le han quitado bienes o propiedades de usted</li> <li>• La han encerrado o impedido salir de su casa</li> <li>• La han obligado a mirar escenas o actos sexuales o pornográficos (fotos, revistas, videos o películas pornográficas)</li> </ul>		
	Agresores En los últimos 12 meses	Indaga, para cada acto violento declarado por las mujeres en los últimos 12 meses, al/los autores de dichas agresiones. Estos agresores son siempre distintos a la pareja	10.2.	Padre / Madre / Padrastro / madrastra / Abuelo(a) / Hijo(a) / Hermano(a) / Tío(a) / Primo(a) / Suegro(a) / Cuñado(a) / Sobrino(a) / Yerno / Otro / familiar
	Lugar de ocurrencia En los últimos 12 meses	Permite caracterizar los lugares físicos más frecuentes en donde ocurren las agresiones propias del ámbito familiar.	10.3.	La casa de usted / La casa de otro familiar / La calle, parque / Mercados, centro comercial / Otro lugar público / Otro

ENDIREH 2016				
Subtema	Variable	Definición	Reactivos del Cuestionario	Clases
Ruta de la búsqueda de información, apoyo, atención y denuncia	Redes sociales de apoyo	<p>Las redes sociales de apoyo con las que cuentan las mujeres son un factor determinante en la manera en la que enfrentan /superan las situaciones violentas, de ahí que sea importante indagar si estas mujeres han hablado sobre lo que les ha ocurrido en el ámbito familiar con otras personas, o no.</p> <p>Estas personas pueden ser:</p> <ul style="list-style-type: none"> <li>• Esposo, novio o pareja</li> <li>• Algún familiar</li> <li>• Amiga(o) o compañera(o)</li> <li>• Psicóloga(o) o trabajador(a) social</li> <li>• Abogado(a)</li> <li>• Sacerdote religiosa o ministro</li> <li>• Otra persona</li> </ul>	10.4.; 10.5.	<p>10.4. Lo contó a alguien. Sí / No</p> <p>10.5. Persona a la que le contó Sí / No</p>
	Mujeres que solicitaron apoyo, información o servicios en alguna dependencia pública o de gobierno, a un grupo o asociación o a una institución privada	Distingue a las mujeres que sufrieron algún(os) acto(s) de violencia en el ámbito familiar según si solicitaron apoyo profesional, o no, a raíz de lo que les ocurrió con las personas de su familia.	10.6.1.	Sí / No
	Interposición de queja o denuncia ante alguna autoridad	Distingue a las mujeres que sufrieron algún(os) acto(s) de violencia en el ámbito familiar y que interpusieron una queja o denuncia frente a una autoridad, de las que no lo hicieron.	10.6.2.	Sí / No
	Caracterización de la respuesta de las instituciones a la solicitud de apoyo, información o servicios que hicieron las mujeres de 15 años y más derivado de haber experimentado algún acto violento, maltrato o agresión en el ámbito familiar en los últimos 12 meses	Se diseñó una batería de cuatro preguntas para indagar en la respuesta institucional por parte de las instancias facultadas en los casos en los que las mujeres solicitaron apoyo información o servicios, derivado de haber sufrido algún acto violento en el ámbito familiar. En primera instancia, la batería identifica la institución a la que acudió la mujer (Instituto Nacional de las Mujeres, Instituto de las Mujeres del estado o municipio, alguna línea de atención telefónica, algún organismo o asociación civil... etc.); indaga después en el tipo de apoyo que solicitó la mujer. Las últimas dos preguntas de la batería indagan en la eficiencia de la respuesta y/o servicio por parte de la institución en la última visita de la mujer a dicha instancia, y en el trato que recibió la mujer esta última vez que acudió a la institución.	10.7.; 10.8.; 10.9.; 10.10.	<p>10.7. Institución(es) a la(s) que acudió Sí / No</p> <p>10.8. Servicio(s) solicitado(s) Orientación e información / Apoyo legal / Apoyo psicológico / Atención médica u otro</p> <p>10.9. Tipo de apoyo de la institución Sí / No / La mandaron a otra dependencia para que le brindarán atención</p> <p>10.10. Calidad del apoyo o servicio brindado de la institución La trataron bien y con respeto / La trataron mal, la humillaron / No hicieron nada para ayudarla / No había nadie que la atendiera</p>

ENDIREH 2016				
Subtema	Variable	Definición	Reactivos del Cuestionario	Clases
	Caracterización de la respuesta de las instituciones a la queja o denuncia que presentaron las mujeres de 15 años y más que sufrieron algún acto violento, maltrato o agresión en el ámbito familiar en los últimos 12 meses	Se diseñó una batería de cuatro preguntas para indagar en la respuesta institucional por parte de las instancias facultadas en los casos en los que las mujeres interpusieron una queja o denuncia. En primera instancia la batería identifica el tipo de autoridad al que acudió la mujer a interponer la queja o denuncia (La policía, las autoridades municipales o delegacionales, el Ministerio Público) después, se indaga el acto violento por el cual presentó la queja o denuncia. Las penúltimas preguntas indagan si procedió o no la denuncia o queja interpuesta por la mujer, mientras que la última pregunta aporta información sobre el resultado o consecuencias de la denuncia cuando fue recibida por la autoridad.	10.11.; 10.12.; 10.13.; 10.14.	<p>10.11. Autoridad(es) a la(s) que acudió Sí / No</p> <p>10.12. Agresiones por las que levantó la queja o denuncia: La han ignorado o no la han tomado en cuenta, por ser mujer / La han manoseado, tocado, besado o se le han arrimado, recargado o encimado sin su consentimiento / La han obligado a tener relaciones sexuales en contra de su voluntad / Han tratado de obligarla a tener relaciones sexuales en contra de su voluntad / La han pateado o golpeado con el puño / Le ha roto o escondido algún objeto personal / La han ofendido o humillado por el hecho de ser mujer (la hicieron sentir menos o mal) / Le han impedido o prohibido estudiar o trabajar / La han obligado a poner a nombre de otra persona alguna propiedad de usted o le han quitado o robado papeles de alguna propiedad / La han atacado o agredido con un cuchillo, navaja o arma de fuego / La han pellizcado, jalado el cabello, empujado, jaloneado, abofeteado o aventado algún objeto / La han amenazado con hacerle daño a usted o a alguien que a usted le importa / Alguna persona le mostró sus partes íntimas o se las manoseó enfrente de usted / La han corrido de su casa o amenazado con correrla / Le han quitado su dinero o lo han usado sin su consentimiento / Le han quitado bienes o propiedades de usted / La han encerrado o impedido salir de su casa / La han obligado a mirar escenas o actos sexuales o pornográficos (fotos, revistas, videos o películas pornográficas)</p> <p>10.13. Acción(es) de las autoridades Recibieron su queja o denuncia e iniciaron una investigación o averiguación / Recibieron su queja o denuncia, pero NO iniciaron la investigación o averiguación / No recibieron su queja o denuncia porque le dijeron que no procedía /</p>



ENDIREH 2016				
Subtema	Variable	Definición	Reactivos del Cuestionario	Clases
				<p>No recibieron su queja o denuncia porque le ofrecieron conciliación / No recibieron su queja o denuncia porque no le creyeron y no hicieron caso de su queja o denuncia / No recibieron su queja o denuncia porque la convencieron de no poner su queja o denuncia / No recibieron su queja o denuncia porque no hicieron nada para ayudarlo / No recibieron su queja o denuncia porque le dijeron que era algo sin importancia / No recibieron su queja o denuncia porque la trataron mal, la humillaron / Otro</p> <p>10.14. Resultado de la queja o denuncia Se consignó al responsable ante el juez / Sancionaron al agresor / No pasó nada porque usted no ratificó la denuncia / No hicieron nada / No sabe qué pasó</p>
	Motivos por los que no buscó ayuda o denunció lo que ocurrió	Aporta información sobre los motivos por los que las mujeres que han experimentado violencia en el ámbito familiar no han buscado ningún tipo de apoyo en las instituciones o no han presentado alguna queja o denuncia.	10.15.	<p>Por vergüenza / Pensó que no le iban a creer o que le iban a decir que era su culpa / Por miedo de las consecuencias o a las amenazas / Porque no quería que su familia se enterara / Porque la convencieron de no hacerlo / Porque se trató de algo sin importancia que no le afectó / Porque esas eran/son las costumbres / No sabía cómo y dónde denunciar / Porque es una pérdida de tiempo o porque no tenía tiempo / No confía en las autoridades del gobierno / Otra (Respuesta textual de la entrevistada)</p>
<b>TEMA</b>	<b>XI. FAMILIA DE ORIGEN</b>			
Nacimiento y residencia hasta antes de cumplir 15 años.	Lugar de nacimiento	Identifica el lugar en que nació la mujer elegida.	11.1.	Aquí, en este estado / En otro estado del país / En los Estados Unidos de América / En otro país
	Lugar de residencia durante la infancia	Identifica el lugar, tamaño y tipo de asentamiento en que la mujer elegida vivió la mayor parte de su infancia.	11.2.; 11.3.	<p>11.2 Lugar donde vivió la mayor parte del tiempo En el mismo estado donde nació / En otro estado del país / En los Estados Unidos de América / En otro país</p> <p>11.3 Tipo de lugar en donde vivió la mujer entrevistada Una rancharía, pueblo o comunidad pequeña / Un pueblo mediano / Una ciudad pequeña / Una ciudad grande</p>

ENDIREH 2016				
Subtema	Variable	Definición	Reactivos del Cuestionario	Clases
Características del entorno familiar durante la infancia	Violencia en la familia de la mujer elegida	Frecuencia de situaciones de violencia presenciadas o experimentadas por la mujer elegida hasta antes de cumplir 15 años.	11.4.; 11.5.; 11.6.; 11.7.	11.4 Atestiguamiento de violencia física en la infancia de la entrevistada De vez en cuando / Seguido / No había golpes  11.5 Atestiguamiento de violencia emocional en la infancia de la entrevistada De vez en cuando / Seguido / No había insultos ni ofensas  11.6 Violencia física en la infancia de la entrevistada De vez en cuando / Seguido / No le pegaban  11.7 Violencia emocional en la infancia de la entrevistada De vez en cuando / Seguido / No la insultaban ni la ofendían
		Frecuencia de situaciones de violencia presenciadas o experimentadas por la pareja o ex pareja de la mujer elegida hasta antes de cumplir 15 años.	11.8.; 11.9.	11.8 Violencia física o emocional en la infancia del esposo o pareja (Solo para las mujeres que han tenido una relación de pareja) De vez en cuando / Seguido / No le pegaban ni lo insultaban / No sabe  11.9 Atestiguamiento en la infancia de la pareja de la entrevistada sobre la violencia física hacia su madre (Solo para las mujeres que han tenido una relación de pareja) Sí le pegaba / No le pegaba / No sabe
Violencia hacia hijas e hijos	Maltrato hacia hijas e hijos por parte de la entrevistada o de su pareja o ex pareja	Identifica si la mujer entrevistada o su pareja o ex pareja ejercen o ejercían algún tipo de violencia física hacia sus hijos cuando hay algún descontento.	11.10.; 11.11.	11.10 Violencia física por parte del esposo o pareja hacia sus hijos (Solo para las mujeres que han tenido una relación de pareja) De vez en cuando / Seguido / No les pega / No tiene hijos(as)  11.11 Violencia física por parte de la entrevistada hacia sus hijos De vez en cuando / Seguido / No les pega / No tiene hijos(as)
Violencia durante la infancia	Agresiones sexuales durante la infancia	Determinar si la mujer elegida sufrió algún tipo de violencia sexual durante su infancia.  Las situaciones de violencia por las cuales se indagó son: <ul style="list-style-type: none"> <li>Le tocaron sus partes íntimas o la obligaron a tocar las partes íntimas</li> </ul>	11.12.1.; 11.12.2.; 11.12.3.; 11.12.4.; 11.12.5.; 11.12.6.	Sí / No / No recuerda

ENDIREH 2016				
Subtema	Variable	Definición	Reactivos del Cuestionario	Clases
		<p>de otra persona sin su consentimiento</p> <ul style="list-style-type: none"> <li>• La obligaron a mostrar sus partes íntimas yo a mirar las partes íntimas de otra persona</li> <li>• La obligaron a mirar escenas o actos sexuales o pornográficos (fotos, revistas, videos, películas pornográficas)</li> <li>• Intentaron forzarla a tener relaciones sexuales</li> <li>• La obligaron a tener relaciones sexuales bajo amenazas o usando la fuerza</li> <li>• La obligaron a realizar actos sexuales a cambio de dinero o regalos</li> </ul>		
	Agresor o agresores	Indagar sobre el responsable de la o las agresiones experimentadas por la mujer elegida fue un integrante de su familia u otra persona.	11.13.	Padre / Madre / Padrastro/madrastra / Abuelo(a) / Hermano(a) / Tío(a) / Primo(a) / Otro familiar / Un no familiar (vecino, conocido) / Desconocido / Otro
<b>TEMA</b>	<b>XII. VIDA EN PAREJA</b>			
<b>Cuestionario B.</b> Datos de la situación actual con la pareja o expareja	Duración de la relación y trato con la ex-pareja	<p>Conocer el trato actual que mantiene con su pareja o expareja.</p> <p>Los tipos de trato que se mantienen con el ex-esposo o ex-pareja sobre los que se indagó son:</p> <ul style="list-style-type: none"> <li>• Sólo se tratan por los hijos(as) en común</li> <li>• Mantiene trato por asuntos económicos o de propiedades en común</li> <li>• Mantiene una relación de amistad</li> <li>• Mantiene una relación de pareja, pero sin vivir juntos</li> <li>• No tiene ningún trato o relación con él</li> <li>• Murió después de que se separaron</li> <li>• Otra situación</li> </ul>	12.B.; 12.B.1.; 12.B.2.; 12.B.3.	<p>12.B. Verificación de separación Se separó / Se divorció / Enviudó</p> <p>12.B.1. Tipo de trato con el ex-esposo o ex-pareja No / Sí</p> <p>12.B.2. Última vez que vio a su ex-esposo o ex-pareja Hace una semana o menos / Hace menos de un mes / Entre 1 a 11 meses / 1 a 2 años / 3 a 4 años / 5 a 9 años / 10 años y más / No recuerda</p> <p>12.B.3. Trato que mantiene con su ex-esposo o ex-pareja Cordial y respetuoso / Distante o indiferente, pero respetuoso / Malo, porque la agrede o insulta ocasionalmente / Muy malo porque la agrede constantemente / No tiene ningún trato o relación con él</p>
<b>Cuestionario C.</b> Datos de la situación actual con la pareja o expareja	Duración de la relación y trato con la pareja	Conocer si cuenta actualmente con pareja, tiempo de relación o de termino y situación conyugal de la pareja o ex-pareja.	12.C.1.; 12.C.2.; 12.C.3.; 12.C.4.	<p>12.C.1. Verificación de relación (solteras) Tiene una relación de noviazgo o pareja / No tiene, pero sí tuvo una relación de noviazgo o pareja / Nunca ha tenido una relación de noviazgo o pareja</p> <p>12.C.2. Tiempo de finalización de relación</p>

ENDIREH 2016				
Subtema	Variable	Definición	Reactivos del Cuestionario	Clases
				De 0 a 3 meses / De 4 a 11 meses / 1 año / De 2 a 3 años / De 4 a 9 años / De 10 años y más / No se acuerda  12.C.3. Duración de la relación De 0 a 3 meses / De 4 a 11 meses / 1 año / De 2 a 3 años / De 4 a 9 años / De 10 años y más / No se acuerda  12.C.4. Estado civil de la pareja Soltero / Casado o unido / Separado o divorciado / Viudo / No sabe
	Relaciones sexuales con la pareja o expareja	Existencia de relaciones sexuales con la pareja o expareja	12.8.C	Sí / No / No quiso responder
	Edad de la pareja al iniciar la relación	Edad de la pareja actual o última cuando iniciaron su relación	12.10.C	Edad / No sabe
	Número de uniones y edad al primer noviazgo y unión	Número de parejas uniones y edad al primer noviazgo y unión de la mujer	12.11.C.; 12.12.C.; 12.13.C.; 12.14.C.; 12.15.C.	12.11.C. Número de novios o parejas Número  12.12.C. Edad al primer novio Edad / No recuerda / No quiso responder  12.13.C. Condición de uniones o matrimonios anteriores Sí / No  12.14. C. Número de uniones o matrimonios anteriores Número de uniones  12.15.C. Edad al primer matrimonio o unión Edad / No recuerda
Hijas(os) de la mujer entrevistada	Edad en que tuvo a su primer hija(o) y total de hijas e hijos de la pareja o ex pareja.	Total de hijas(os) nacidos vivos, edad del primer parto y total de hijos de la pareja o ex pareja.	12.1.; 12.2.; 12.3.; 12.4.	12.1. Hijos e hijas nacidos vivos Número de hijos e hijas / Ninguna(o)  12.2. Edad en que tuvo a su primer hijo o hija Edad / No recuerda  12.3. Número de hijas e hijos de la pareja actual o ex pareja Número de hijos e hijas / Ninguna(o)  12.4. Hijos e hijas de la pareja o expareja con otras mujeres Número de hijos e hijas / Ninguna(o) / No sabe

ENDIREH 2016				
Subtema	Variable	Definición	Reactivos del Cuestionario	Clases
Sexo de la pareja	Sexo de la pareja actual o ex-pareja	Conocer si la pareja actual o última de la mujer entrevistada es hombre o mujer.	12.5.	Hombre / Mujer
Primera relación sexual	Primera relación sexual	Indaga sobre la edad de la primera relación sexual y si fue con consentimiento de la mujer o no.	12.6.; 12.7.	12.6. Edad de la primera relación sexual Edad / No recuerda / No quiso responder 12.7. Consentimiento de la primera relación sexual Sí / No
Noviazgo y unión/casamiento	Condiciones de la unión con la pareja actual o ex-pareja	Indaga acerca del inicio del noviazgo y los motivos para unirse/casarse con la actual pareja o expareja.	12.8.; 12.9.; 12.10.; 12.11.; 12.12.	12.8. Edad de inicio del noviazgo con la pareja o expareja Edad / No hubo noviazgo / No recuerda 12.9. Edad de inicio de la vida conyugal con la pareja o expareja Edad / No recuerda 12.10. Edad de la pareja o expareja al momento de iniciar la vida conyugal Edad / No recuerda 12.11. Motivo para casarse o unirse con su esposo o pareja actual Se embarazó y la obligaron a casarse / Se embarazó y decidieron casarse o vivir juntos / Se la "robaron" en contra de su voluntad y tuvo que casarse o unirse / A cambio de dinero, regalos o propiedades sus padres arreglaron su matrimonio o unión / Quería irse o salirse de su casa / Así lo quisieron y decidieron los dos / Otra 12.12. Lugar al que se fueron a vivir cuando empezaron a vivir juntos o se casaron Solos como pareja, con o sin hijos(as) / Con sus padres u otros familiares de usted / Con los padres u otros familiares de su esposo o pareja / Otro
Parejas anteriores a la actual o última	Uniones anteriores a la actual o última	Conocer si la entrevistada ha tenido uniones anteriores a la actual o última e indagar sobre los motivos de la separación.	12.13.; 12.14.; 12.15.AB.	12.13. Número de matrimonios o uniones Número 12.14. Edad en que se casó o unió por primera vez Edad / No recuerda

ENDIREH 2016				
Subtema	Variable	Definición	Reactivos del Cuestionario	Clases
				12.15.AB. Edad del primer esposo o pareja (ex-esposo o ex-pareja) cuando se unieron Edad / No recuerda
	Razón de separación	Motivo(s) por el(los) cual(es) dejó de vivir con el anterior esposo o pareja (ex-esposo, ex-pareja).	12.16.	Él tenía otra pareja / Él la abandonó / Usted lo dejó / Él no quería trabajar / Él no daba para el gasto / Ya no se querían / Usted encontró otra pareja / Hubo problemas de salud / Él no quería que usted trabajara / Él tenía problemas de alcohol o drogas / Él era grosero o agresivo / Usted se fue a otro lugar / Vivía violencia física / Vivía violencia sexual / Falleció / Otro (Respuesta textual de la entrevistada)
	Agresiones durante o después de la separación de una de las parejas anteriores	<p>Conocer las agresiones que la mujer ha recibido por parte de alguna de sus parejas o esposos (ex-esposos, ex-parejas).</p> <p>Las situaciones de violencia por las cuales se indagó son:</p> <ul style="list-style-type: none"> <li>• La golpeó o agredió físicamente (abofeteado, golpeado con el puño, pateado)</li> <li>• La lastimó con un cuchillo o arma de fuego</li> <li>• Le gritó, humilló, insultó o amenazó</li> <li>• Agredió a otros integrantes de su hogar</li> <li>• La agredió sexualmente (intentó obligarla o la obligó a tener relaciones sexuales por la fuerza o con amenazas)</li> <li>• Le quitó o robó cosas, dinero o propiedades de usted</li> </ul>	12.17.	Sí / No
<b>TEMA</b>	<b>XII.I. TENSIONES Y CONFLICTOS</b>			
Situaciones detonadoras de enojo en la pareja	Autonomía de la pareja	<p>Situaciones o acciones que reflejan la autonomía, independencia y toma de decisiones de la mujer entrevistada</p> <p>Las situaciones por las cuales se pregunta que él se enoja con la mujer, son:</p> <ul style="list-style-type: none"> <li>• Usted trabaja o estudia</li> <li>• Usted le dedica demasiado tiempo a su trabajo o por su horario</li> <li>• Usted sale con sus amistades sin avisarle o pedirle permiso</li> <li>• Usted habla con otros hombres o cuando se le acercan para hablar</li> <li>• Él dice que usted toma decisiones en asuntos que él considera su</li> </ul>	12.1.1.1.; 12.1.1.4.; 12.1.1.12.; 12.1.1.13.; 12.1.1.16.; 12.1.1.19.; 12.1.1.20AB.; 12.1.1.25AB.; 12.1.1.26AB. 12.1.2.4.; 12.1.2.9.; 12.1.2.10.; 12.1.2.12.; 12.1.2.18.; 12.1.2.24AB.	Sí / No

ENDIREH 2016				
Subtema	Variable	Definición	Reactivos del Cuestionario	Clases
		<p>responsabilidad sin tomarlo en cuenta</p> <ul style="list-style-type: none"> <li>• Usted usa anticonceptivos</li> <li>• Usted no puede o no quiere tener hijos(as)</li> <li>• Usted quiere tener un hijo(a) o tener más hijos(as)</li> </ul> <p>Las situaciones por las cuales se pregunta que la mujer se enoja con su (ex)pareja, son:</p> <ul style="list-style-type: none"> <li>• Él le dedica demasiado tiempo a su trabajo o por su horario</li> <li>• Él visita demasiado a su familia o amistades</li> <li>• Él sale con sus amistades sin avisarle o pedirle permiso</li> <li>• Él habla con otras mujeres o cuando se le acercan para hablar</li> <li>• Él no desea tener relaciones sexuales</li> <li>• Él no quiere tener un hijo(a) o más hijos(as)</li> </ul>		
	Control por parte de la pareja	<p>Expresiones de control hacia la pareja, celos, actitudes posesivas, etc.</p> <p>Las situaciones por las cuales se pregunta que él se enoja con la mujer, son:</p> <ul style="list-style-type: none"> <li>• Dice que usted no le dedica suficiente tiempo o atención</li> <li>• Él dice que usted es celosa</li> <li>• Dice que usted es muy posesiva o absorbente</li> <li>• Él cree que usted lo engaña</li> <li>• La visitan o sale con amistades o familiares</li> <li>• Usted no le obedece</li> <li>• Él cree que usted no cumple como madre o esposa</li> </ul> <p>Las situaciones por las cuales se pregunta que la mujer se enoja con su (ex)pareja, son:</p> <ul style="list-style-type: none"> <li>• Él no le dedica suficiente tiempo o atención</li> <li>• Él es celoso</li> <li>• Él es muy posesivo o absorbente</li> <li>• Usted cree que él la engaña</li> <li>• Él no la obedece</li> <li>• Él dice que es la única autoridad y sólo su opinión es la que vale</li> <li>• Los parientes de él intervienen o quieren opinar sobre la forma de educar a sus hijos(as)</li> </ul>	<p>12.1.1.3.;</p> <p>12.1.1.5.;</p> <p>12.1.1.6.;</p> <p>12.1.1.8.;</p> <p>12.1.1.10.;</p> <p>12.1.1.15.;</p> <p>12.1.1.23AB.;</p> <p>12.1.2.3.;</p> <p>12.1.2.5.;</p> <p>12.1.2.6.;</p> <p>12.1.2.8.;</p> <p>12.1.2.14.;</p> <p>12.1.2.15.;</p> <p>12.1.2.22AB.</p>	Sí / No

ENDIREH 2016				
Subtema	Variable	Definición	Reactivos del Cuestionario	Clases
	Falta de respeto por las opiniones o acciones de la pareja	<p>Indaga sobre si hay respeto por las opiniones y acciones de la pareja</p> <p>Las situaciones por las cuales se pregunta que él se enoja con la mujer, son:</p> <ul style="list-style-type: none"> <li>• Él dice que usted siempre llora por todo</li> <li>• A él no le gusta su manera de vestir o usted no quiere vestirse como a él le gusta</li> <li>• A él no le gustan sus amistades</li> <li>• Usted opina diferente o lo desmiente frente a otras personas</li> <li>• A él no le gusta cómo trata o educa a sus hijos(as)</li> <li>• Él cree que usted no cumple como madre o esposa</li> </ul> <p>Las situaciones por las cuales se pregunta que la mujer se enoja con su (ex)pareja, son:</p> <ul style="list-style-type: none"> <li>• Él no respeta sus sentimientos o sus opiniones</li> <li>• A usted no le gustan las amistades de él</li> <li>• Él no le da su lugar</li> <li>• A usted no le gusta cómo trata o educa a sus hijos(as)</li> <li>• Usted cree que él no cumple como esposo o padre</li> </ul>	<p>12.1.1.7.;</p> <p>12.1.1.9.;</p> <p>12.1.1.11.;</p> <p>12.1.1.17.;</p> <p>12.1.1.21AB.;</p> <p>12.1.1.22AB.;</p> <p>12.1.2.7.;</p> <p>12.1.2.11.;</p> <p>12.1.2.16.;</p> <p>12.1.2.20AB.;</p> <p>12.1.2.21AB.</p>	Sí / No
	Conflictos económicos	<p>Problemas y/o discusiones a raíz del dinero</p> <p>Las situaciones por las cuales se pregunta que él se enoja con la mujer, son:</p> <ul style="list-style-type: none"> <li>• Usted gana o tiene más dinero que él</li> </ul> <p>Las situaciones por las cuales se pregunta que la mujer se enoja con su (ex)pareja, son:</p> <ul style="list-style-type: none"> <li>• Él no gana o no tiene dinero suficiente</li> <li>• No cuida o usa bien el dinero</li> </ul>	<p>12.1.1.2.;</p> <p>12.1.2.2.;</p> <p>12.1.2.25AB.</p>	Sí / No
	Irresponsabilidad y/o falta de compromiso por parte de la pareja	<p>Incumplimiento de acuerdos y actitudes irresponsables por parte de la pareja</p> <p>Las situaciones por las cuales se pregunta que él se enoja con la mujer, son:</p> <ul style="list-style-type: none"> <li>• Usted no cumple con lo que acuerdan</li> <li>• Usted toma alcohol o se droga</li> </ul>	<p>12.1.1.14.;</p> <p>12.1.1.18.;</p> <p>12.1.1.24AB.;</p> <p>12.1.2.1.;</p> <p>12.1.2.13.;</p> <p>12.1.2.17.;</p> <p>12.1.2.23AB.</p>	Sí / No



ENDIREH 2016				
Subtema	Variable	Definición	Reactivos del Cuestionario	Clases
		<ul style="list-style-type: none"> <li>Usted le dice o le recuerda sus obligaciones</li> </ul> <p>Las situaciones por las cuales se pregunta que la mujer se enoja con su (ex)pareja, son:</p> <ul style="list-style-type: none"> <li>Él no trabaja</li> <li>Él no cumple con lo que acuerdan</li> <li>Él toma o tomaba alcohol o drogas</li> <li>Aunque él tenga dinero no da gasto o no da lo suficiente</li> </ul>		
	Enfermedad o discapacidad de la pareja	<p>Dependencia de la pareja por estar enferma o discapacitada y debe ser cuidada y atendida</p> <p>Las situaciones por las cuales se pregunta que él se enoja con la mujer, son:</p> <ul style="list-style-type: none"> <li>Usted está enferma y él la tiene que cuidar</li> </ul> <p>La situación por la cual se pregunta que la mujer se enoja con su (ex)pareja, es:</p> <ul style="list-style-type: none"> <li>Él está enfermo y usted lo tiene que cuidar</li> </ul>	12.1.1.27AB.; 12.1.2.26AB.	Sí / No
	Irritabilidad de la pareja	La pareja se enoja sin un motivo o por cualquiera de las circunstancias mencionadas	12.1.1.28.; 12.1.2.27.	Sí / No
	No existen tensiones ni conflictos en la pareja	La pareja no se enoja por nada	12.1.1.30.; 12.1.2.29.	Sí / No
	Otra situación	La fuente de enojo de la pareja es por otra razón que no está enlistada en las opciones	12.1.1.29.; 12.1.2.28.	Sí / No
Actitudes ante los conflictos	Actitudes que violentan emocionalmente a la pareja	<p>Se refiere a actitudes que lastiman la autoestima de la pareja</p> <p>Las actitudes de él hacia la mujer o viceversa ante los conflictos, por las cuales se indagó son:</p> <ul style="list-style-type: none"> <li>Le deja de hablar o la(o) ignora</li> <li>Discute o le grita</li> <li>La(o) ofende o la(o) insulta</li> <li>La(o) amenaza con golpearla(o) o abandonarla(o)</li> <li>Se va, se ausenta o es indiferente</li> </ul>	12.1.3.1.; 12.1.3.2., 12.1.3.3., 12.1.3.6.; 12.1.3.9.; 12.1.4.1.; 12.1.4.2.; 12.1.4.3.; 12.1.4.6.; 12.1.4.9.	Sí / No
	Violencia física	<p>Se refiere a agresiones físicas como: jaloneos, empujones y/o golpes</p> <p>Las actitudes de él hacia la mujer o viceversa ante los conflictos, por las cuales se indagó son:</p> <ul style="list-style-type: none"> <li>golpea o avienta cosas</li> </ul>	12.1.3.4., 12.1.3.5.; 12.1.3.7.; 12.1.4.4.; 12.1.4.5.; 12.1.4.7.	Sí / No

ENDIREH 2016				
Subtema	Variable	Definición	Reactivos del Cuestionario	Clases
		<ul style="list-style-type: none"> <li>la(o) empuja o jalonea</li> <li>la(o) golpea o agrede físicamente</li> </ul>		
	Violencia económica	Se refiere a cuando la pareja deja de aportar dinero para los gastos de la casa	12.1.3.8.; 12.1.4.8.	Sí / No
	Comunicación de la pareja	Hablan o platican para resolver los conflictos	12.1.3.10.; 12.1.4.10.	Sí / No
	No presenta actitudes negativas	Se refiere a cuando se reporta que no existen problemas o conflictos	12.1.3.12.; 12.1.4.12.	Sí / No
	Otra actitud o reacción	Presenta otra actitud que no se contempla en las opciones enlistadas	12.1.3.11.; 12.1.4.11.	Sí / No
Transformación de los conflictos	Constancia de los conflictos de la pareja	Indaga sobre la frecuencia de los conflictos a lo largo de la relación	12.1.5.	Sí / No
<b>TEMA</b>	<b>XIII. RELACIÓN ACTUAL</b>			
Situaciones o problemas con la pareja a lo largo de su vida juntos	Ha sufrido violencia física por parte de su pareja	<p>Se refiere a cualquier acto que inflige daño no accidental, usando la fuerza física o algún tipo de arma u objeto que pueda provocar o no lesiones ya sean internas, externas, o ambas.</p> <p>Las situaciones de violencia por las cuales se indagó son:</p> <ul style="list-style-type: none"> <li>La ha empujado o le ha jalado el cabello</li> <li>La ha abofeteado o cacheteado</li> <li>La ha amarrado</li> <li>La ha pateado</li> <li>Le ha aventado algún objeto</li> <li>La ha golpeado con el puño o con algún objeto</li> <li>La ha tratado de ahorcar o asfixiar</li> <li>La ha agredido con cuchillo o navaja</li> <li>Le ha disparado con un arma de fuego</li> </ul>	13.1.1.; 13.1.2.; 13.1.3.; 13.1.4.; 13.1.5.; 13.1.6.; 13.1.7.; 13.1.8.; 13.1.9.	Muchas veces / Pocas veces / Una vez / No ocurrió
	Ha experimentado violencia emocional o psicológica por parte de su pareja	<p>Se refiere a cualquier acto u omisión por parte de la pareja que dañe la estabilidad psicológica de la mujer, que puede consistir en abandono, amenazas, celotipia, insultos, humillaciones, devaluación, marginación, rechazo entre otras que conllevan a la víctima a la depresión, al aislamiento, a la devaluación de su autoestima e incluso al suicidio.</p> <p>Las situaciones de violencia por las cuales se indagó son:</p> <ul style="list-style-type: none"> <li>La ha avergonzado, ofendido, menospreciado o humillado (le ha dicho que es fea o la ha comparado con otras mujeres)</li> </ul>	13.1.10.; 13.1.11.; 13.1.12.; 13.1.13.; 13.1.14.; 13.1.15.; 13.1.16.; 13.1.17.; 13.1.18.; 13.1.19.; 13.1.20.; 13.1.21.; 13.1.22.; 13.1.23AB.; 13.1.24AB.	Muchas veces / Pocas veces / Una vez / No ocurrió

ENDIREH 2016				
Subtema	Variable	Definición	Reactivos del Cuestionario	Clases
		<ul style="list-style-type: none"> <li>• La ha ignorado, no la toma en cuenta o no le brinda cariño</li> <li>• Le ha dicho que usted lo engaña</li> <li>• Le ha hecho sentir miedo</li> <li>• La ha amenazado con dejarla/abandonarla, dañarla, quitarle a los(as) hijos(as) o correrla de la casa</li> <li>• La ha encerrado, le ha prohibido salir o que la visiten</li> <li>• La ha vigilado, espiado, la ha seguido cuando sale de su casa o se le aparece de manera sorpresiva</li> <li>• La llama o le manda mensajes por teléfono todo el tiempo, para saber dónde y con quién está y qué está haciendo</li> <li>• La ha amenazado con algún arma (cuchillo, navaja, pistola o rifle) o con quemarla</li> <li>• La ha amenazado con matarla, matarse él o matar a los niños(as)</li> <li>• Le ha destruido, tirado o escondido cosas de usted o del hogar</li> <li>• Le ha dejado de hablar</li> <li>• Le revisa su correo o celular y le exige que le dé las contraseñas</li> <li>• Ha hecho que los hijos(as) o parientes se pongan en su contra</li> <li>• Se ha enojado mucho porque no está listo el quehacer, porque la comida no está como él quiere o cree que usted no cumplió con sus obligaciones</li> </ul>		
	Ha sido víctima de violencia sexual por parte de su pareja	<p>Se refiere a cualquier acto que degrada o daña el cuerpo y/o la sexualidad de las mujeres y que por tanto atenta contra su libertad, dignidad e integridad física. Es una expresión de abuso de poder que implica la supremacía masculina sobre la mujer, al denigrarla y concebirla como objeto.</p> <p>Las situaciones de violencia por las cuales se indagó son:</p> <ul style="list-style-type: none"> <li>• Le ha exigido con amenazas o chantajes tener relaciones sexuales, aunque usted no quiera</li> <li>• Cuando tienen relaciones sexuales la ha obligado a hacer cosas que a usted no le gustan</li> <li>• Ha usado su fuerza física para obligarla a tener relaciones sexuales</li> </ul>	13.1.25.; 13.1.26.; 13.1.27.; 13.1.28; 13.1.29.	Muchas veces / Pocas veces / Una vez / No ocurrió

ENDIREH 2016				
Subtema	Variable	Definición	Reactivos del Cuestionario	Clases
		<ul style="list-style-type: none"> <li>La ha obligado a mirar escenas o actos sexuales o pornográficos (fotos, revistas, videos o películas pornográficas)</li> <li>La ha obligado a tener relaciones sexuales sin protección</li> </ul>		
	Ha padecido violencia económica o patrimonial por parte de su pareja	<p>Se refiere a toda acción u omisión por parte de la pareja que afecta la supervivencia económica de la mujer.</p> <p>Las situaciones de violencia por las cuales se indagó son:</p> <ul style="list-style-type: none"> <li>Le ha prohibido trabajar o estudiar</li> <li>Le ha quitado su dinero o lo ha usado sin su consentimiento</li> <li>Se ha adueñado o le ha quitado bienes (terrenos, casas, departamento, coche, etc.)</li> <li>Se ha gastado el dinero que se necesita para la casa</li> <li>No ha cumplido con dar el gasto o ha amenazado con no darlo</li> <li>Aunque tenga dinero ha sido codo o tacaño con los gastos de la casa</li> <li>Le ha reclamado por cómo gasta usted el dinero</li> </ul>	13.1.30.; 13.1.31.; 13.1.32.; 13.1.33AB.; 13.1.34AB.; 13.1.35AB.; 13.1.36AB.	Muchas veces / Pocas veces / Una vez / No ocurrió
Valoración del acto violento	Valoración del acto violento que sufrió la mujer por parte de su pareja	Se refiere a la gravedad o no, que la mujer le otorga al acto violento al que la sometió su pareja	13.2.	Muy grave / Grave / Sin importancia
Frecuencia con la que ha ocurrido el acto violento	Número de ocasiones en que ha sido sometida a un mismo acto violento	Indaga, para cada acto violento declarado a lo largo de la relación, si éste sucedió en los últimos 12 meses y con qué frecuencia ocurrió (muchas veces, pocas veces, una vez o no ocurrió). Esta variable permite conocer la prevalencia de violencia de pareja durante el último año.	13.3.	Muchas veces / Pocas veces / Una vez / No ocurrió
Ruta de la búsqueda de información, apoyo, atención y denuncia	Redes sociales de apoyo	<p>Las redes sociales de apoyo con las que cuentan las mujeres son un factor determinante en la manera en la que enfrentan /superan las situaciones violentas, de ahí que sea importante indagar si estas mujeres han hablado sobre lo que les ha ocurrido en su relación de pareja con otras personas, o no.</p> <p>Estas personas pudieron ser:</p> <ul style="list-style-type: none"> <li>Algún familiar</li> <li>Amiga(o) o compañera(o)</li> <li>Vecina, conocida</li> <li>Psicóloga(o) o trabajador(a) social</li> <li>Abogado(a)</li> <li>Sacerdote, religiosa o ministro</li> </ul>	13.4.; 13.5	<p>13.4 Habló con alguien Sí / No</p> <p>13.5 Persona(s) con quién habló Sí / No</p>

ENDIREH 2016				
Subtema	Variable	Definición	Reactivos del Cuestionario	Clases
		<ul style="list-style-type: none"> <li>Otra persona.</li> </ul>		
	Conocimiento acerca de los lugares a los que puede acudir para pedir apoyo o ayuda	Distingue a las mujeres que han sufrido violencia por parte de su pareja actual de acuerdo a si conocen -o no- las instancias a las que pueden acudir para pedir apoyo o ayuda.	13.6.	Sí / No
	Mujeres que solicitaron apoyo, información o servicios en alguna dependencia pública o de gobierno, a un grupo o asociación o a una institución privada	Distingue a las mujeres que sufrieron algún(os) acto(s) de violencia en su relación actual o última según si solicitaron apoyo profesional, o no, a raíz de lo que les ocurrió en su relación de pareja.	13.7.1.	Sí / No
	Interposición de queja o denuncia ante alguna autoridad	Distingue a las mujeres que sufrieron algún(os) acto(s) de violencia en su relación actual y que interpusieron una queja o denuncia frente a una autoridad, de las que no lo hicieron.	13.7.2.	Sí / No
	Caracterización de la respuesta de las instituciones a la solicitud de apoyo, información o servicios que hicieron las mujeres de 15 años y más derivado de haber experimentado algún acto violento, maltrato o agresión en su relación actual desde que ésta inició	Se diseñó una batería de cinco preguntas para indagar en la respuesta institucional por parte de las instancias facultadas en los casos en los que las mujeres solicitaron apoyo información o servicios, derivado de haber sufrido algún acto violento en su relación actual. En primera instancia, la batería identifica la institución a la que acudió la mujer (Instituto Nacional de las Mujeres, Instituto de las Mujeres del estado o municipio, alguna línea de atención telefónica, algún organismo o asociación civil... etc.); indaga después en el tipo de apoyo que solicitó la mujer; después, a través de periodos quinquenales recupera el año en el que la mujer acudió por última vez a esta institución a pedir el apoyo, información o servicio. Las últimas dos preguntas de la batería indagan en la eficiencia de la respuesta y/o servicio por parte de la institución en la última visita de la mujer a dicha instancia, y en el trato que recibió la mujer esta última vez que acudió a la institución.	13.8.; 13.9.; 13.10.; 13.11.; 13.12.	<p>13.8. Institución(es) a la(s) que acudió Sí / No</p> <p>13.9. Servicio(s) solicitado(s) Orientación e información / Apoyo legal / Apoyo psicológico / Atención médica / Otro</p> <p>13.10. Última vez que acudió Antes de 1994 / Entre 1994 y 1999 / Entre 2000 y 2006 / Entre 2007 y 2012 / Entre 2013 y 2014 / Entre 2015 y 2016 / No recuerda</p> <p>13.11. Tipo de atención de la institución Sí / No / La mandaron a otra dependencia para que le brindaran atención</p> <p>13.12. Calidad del apoyo o servicio brindado de la institución La trataron bien y con respeto / La trataron mal, la humillaron / No hicieron nada para ayudarla / No había nadie que la atendiera</p>
	Caracterización de la respuesta de las instituciones a la	Se diseñó una batería de seis preguntas para indagar en la respuesta institucional por parte de las instancias facultadas en los casos en los que las mujeres interpusieron una queja	13.13.; 13.14; 13.15; 13.16; 13.17.; 13.18	13.13. Autoridad(es) a la(s) que acudió Sí / No

ENDIREH 2016				
Subtema	Variable	Definición	Reactivos del Cuestionario	Clases
	queja o denuncia que presentaron las mujeres de 15 años y más que sufrieron algún acto violento, maltrato o agresión en su relación actual desde que ésta inició	o denuncia derivado de haber sufrido algún acto violento en su relación de pareja actual. En primera instancia la batería identifica el tipo de autoridad al que acudió la mujer a interponer la queja o denuncia (la policía; las autoridades municipales o delegacionales; el Juez de Paz o Autoridades tradicionales comunitarias, el Ministerio Público); después, a través de los mismos periodos utilizados para la variable de solicitud de apoyo, información o servicios, se indaga en el año en el que la mujer presentó la última queja o denuncia, así como el acto violento por el cual la presentó. La cuarta pregunta de la batería indaga si recibieron y procedió su queja o denuncia, o por el contrario le dijeron que ésta no procedía; la penúltima pregunta de la batería aporta información sobre la respuesta o resultado que dio la instancia facultada a la queja o denuncia interpuesta por la mujer, es decir, las medidas preventivas que se aplicaron derivadas de la denuncia, o bien, si el resultado fue ofrecer un acuerdo o firma conciliatoria, catalogar la denuncia como no procedente; esta variable también permite recuperar aquellos casos en los que la mujer retiró la demanda, no siguió los trámites o no la ratificó, así como aquellos casos en los que las mujeres desconocen el resultado de la queja o denuncia. Finalmente, abona información sobre la suficiencia y calidad de la atención que recibió la mujer en estas instancias.		<p>13.14. Última vez que acudió Antes de 1994 / Entre 1994 y 1999 / Entre 2000 y 2006 / Entre 2007 y 2012 / Entre 2013 y 2014 / Entre 2015 y 2016 / No recuerda</p> <p>13.15 Agresiones por las que levantó la queja o denuncia La ha empujado o le ha jalado el cabello / La ha abofeteado o cacheteado / La ha amarrado / La ha pateado / Le ha aventado algún objeto / La ha golpeado con el puño o con algún objeto / La ha tratado de ahorcar o asfixiar / La ha agredido con cuchillo o navaja / Le ha disparado con un arma de fuego / La ha avergonzado, ofendido, menospreciado o humillado (le ha dicho que es fea o la ha comparado con otras mujeres) / La ha ignorado, no la toma en cuenta o no le brinda cariño / Le ha dicho que usted lo engaña / Le ha hecho sentir miedo / La ha amenazado con dejarla/abandonarla, dañarla, quitarle a los(as) hijos(as) o correrla de la casa / La ha encerrado, le ha prohibido salir o que la visiten / La ha vigilado, espiado, la ha seguido cuando sale de su casa o se le aparece de manera sorpresiva / La llama o le manda mensajes por teléfono todo el tiempo, para saber dónde y con quién está y qué está haciendo / La ha amenazado con algún arma (cuchillo, navaja, pistola o rifle) o con quemarla / La ha amenazado con matarla, matarse él o matar a los niños(as) / Le ha destruido, tirado o escondido cosas de usted o del hogar / Le ha dejado de hablar / Le revisa su correo o celular y le exige que le dé las contraseñas / Ha hecho que los hijos(as) o parientes se pongan en su contra / Se ha enojado mucho porque no está listo el quehacer, porque la comida no está como él quiere o cree que usted no cumplió con sus obligaciones / Le ha exigido con amenazas o chantajes tener relaciones sexuales, aunque usted no quiera / Cuando tienen relaciones sexuales la ha obligado a hacer cosas que a usted no le gustan / Ha</p>

ENDIREH 2016				
Subtema	Variable	Definición	Reactivos del Cuestionario	Clases
				<p>usado su fuerza física para obligarla a tener relaciones sexuales / La ha obligado a mirar escenas o actos sexuales o pornográficos (fotos, revistas, videos o películas pornográficas) / La ha obligado a tener relaciones sexuales sin protección / Le ha prohibido trabajar o estudiar / Le ha quitado su dinero o lo ha usado sin su consentimiento / Se ha adueñado o le ha quitado bienes (terrenos, casas, departamento, coche, etc.) / Se ha gastado el dinero que se necesita para la casa / No ha cumplido con dar el gasto o ha amenazado con no darlo / Aunque tenga dinero ha sido codo o tacaño con los gastos de la casa / Le ha reclamado por cómo gasta usted el dinero</p> <p>13.16 Acción(es) de las autoridades Levantó su queja o denuncia contra su pareja o esposo e iniciaron una investigación o averiguación / Recibieron su queja o denuncia pero NO iniciaron la investigación o averiguación / No recibieron su queja o denuncia porque le dijeron que no procedía / No recibieron su queja o denuncia porque la autoridad le propuso conciliar / No recibieron su queja o denuncia porque no le creyeron y no hicieron caso de su queja o denuncia / No recibieron su queja o denuncia porque la convencieron de no levantar su queja o denuncia / No recibieron su queja o denuncia porque no hicieron nada para ayudarlo / No recibieron su queja o denuncia porque le dijeron que era algo sin importancia / No recibieron su queja o denuncia porque usted sólo solicitó una constancia de hechos / No recibieron su queja o denuncia por otra razón</p> <p>13.17. Resultado de la queja o denuncia Emitieron la orden para desalojarlo de su casa / Detuvieron a su esposo o pareja detuvieron a su esposo o pareja / Lo consignaron ante un juez / Emitieron una orden de protección / Firmaron un acuerdo conciliatorio / No procedió la denuncia / Retiró la</p>

ENDIREH 2016				
Subtema	Variable	Definición	Reactivos del Cuestionario	Clases
				demanda, no la ratificó o no siguió los trámites  13.18 Calidad del apoyo o servicio brindado por la autoridad La atendieron bien (le informaron sobre el procedimiento, la asesoraron o canalizaron) / La trataron mal, la ofendieron o humillaron / No hicieron nada para ayudarla / Otra (Respuesta textual de la entrevistada)
Consecuencias derivadas de la interposición de la denuncia o de la solicitud de apoyo	Consecuencias derivadas de la interposición de la denuncia o solicitud de apoyo en la situación de cohabitación de la pareja (mujeres casadas o unidas y separadas, divorciadas o viudas)	Para el caso de las mujeres casadas o unidas, así como de las separadas, divorciadas o viudas permite conocer si, derivado de la denuncia o solicitud de apoyo por parte de la mujer, se separaron temporalmente, la mujer se fue de la casa, o bien, su pareja se fue de la casa.	13.19.AB.	Se separaron temporalmente / Usted se fue de la casa / Él se fue de la casa / No se separaron
	Consecuencias derivadas de la interposición de la denuncia o solicitud de apoyo en la situación de pareja en las mujeres solteras	Para el caso de las mujeres solteras permite conocer si, derivado de la denuncia o solicitud de apoyo por parte de la mujer, terminaron por un tiempo y después regresaron, la mujer se fue de la casa, o bien, su pareja se fue de la casa.	13.19.C.	Terminaron por un tiempo y después regresaron / Usted se fue de su casa / Él se fue de su casa / No se separaron
Reacción de la pareja al saber que la mujer solicitó apoyo	Cambió el trato de la pareja hacia la mujer por haber solicitado apoyo	Indaga sobre si, el haber solicitado apoyo, ocasionó un trato distinto de la pareja hacia la mujer	13.20.	Mejóro / Mejoró por un tiempo / Siguió igual / Empeoró
La mujer no buscó ayuda ni denunció	Motivos por los que no buscó ayuda o denunció lo que ocurrió	Aporta información sobre los motivos por los que las mujeres que han experimentado violencia en su relación de pareja, no han buscado ningún tipo de apoyo en las instituciones, dependencias públicas o de gobierno, asociaciones o instituciones privadas ni han presentado una queja o denuncia.	13.21.	Por miedo de las consecuencias / Por vergüenza / Porque su pareja o esposo la amenazó / Pensó que no le iban a creer / Por sus hijos / Porque no quería que su familia se enterara / Porque la convencieron de no hacerlo / Porque se trató de algo sin importancia que no le afectó / Porque su esposo o pareja dijo que iba a cambiar / Porque su esposo tiene derecho a reprenderla / No sabía cómo y dónde denunciar / No confía en las autoridades / No sabía que existían leyes para sancionar la violencia / Otro



ENDIREH 2016				
Subtema	Variable	Definición	Reactivos del Cuestionario	Clases
Consecuencias de la violencia de pareja	Consecuencias de las agresiones físicas	Identificación de los daños físicos que se presentaron a consecuencia de los problemas con su pareja, ex pareja, esposo, ex esposo, novio o ex novio, independientemente de que hayan solicitado ayuda o denunciado.	13.22.	Usted tuvo que hospitalizarse u operarse / Usted tuvo moretones o hinchazón / Usted tuvo cortadas, quemaduras o pérdida de diente / Usted tuvo hemorragias o sangrado / Usted tuvo fracturas / Usted tuvo un aborto o parto prematuro / Usted tuvo ardor o sangrado vaginal / La contagió de alguna enfermedad de transmisión sexual / Usted tuvo desmayos / No puede mover alguna parte de su cuerpo / Resultó lesionado un familiar / Falleció algún integrante del hogar / Otro daño físico / No tuvo ningún daño físico
	Problemas generados a raíz de las agresiones	Identificación del grado de daño de las agresiones reflejado en los días que la mujer dejó de trabajar o realizar sus actividades cotidianas.	13.23.; 13.27.	13.23. Días en que dejó de hacer sus actividades Número de días en que no trabajo / Número de días no pudo o dejó de hacer sus actividades cotidianas o sus quehaceres  13.27 Actividades cotidianas que dejó de realizar Dejo de salir / Dejo de ver a sus familiares o amistades / Dejo de ir al médico / Dejo de trabajar o estudiar / Falto al trabajo / Perdió dinero o propiedades / No ha pasado nada / Otro
	Atención médica, psicológica e indagación de los hechos de violencia	Indagación sobre la atención médica o psicológica que recibió la mujer entrevistada a consecuencia de las agresiones sufridas. Se obtiene información sobre la instancia a la que acudió, así como el procedimiento que siguió ésta con la mujer violentada.	13.24.;13.25.; 13.26.	13.24. Recibió atención médica o psicológica Sí / No  13.25. Institución a la que acudió Médico particular / Cruz Roja / IMSS / ISSSTE / Clínica de Salud / Otro (Respuesta textual de la mujer)  13.26 Procedimiento seguido por la institución Indagaron sobre cómo ocurrieron las lesiones / Le informaron sobre los servicios psicológicos, médicos y de trabajo social / Le sugirieron denunciar los hechos ante el Ministerio Público / No hicieron nada, no le hicieron caso / La humillaron o la trataron mal / Otro (Respuesta textual de la entrevistada)
	Ha pensado o intentado suicidarse	Identificar los efectos que ha tenido la violencia en la vida personal y cotidiana de la	13.28.; 13.29.; 13.30.	13.28 Consecuencias emocionales Pérdida o aumento del apetito / Problemas nerviosos / Angustia o

ENDIREH 2016				
Subtema	Variable	Definición	Reactivos del Cuestionario	Clases
		mujer al grado de haber pensado o intentado suicidarse.		miedo / Tristeza, aflicción o depresión / Insomnio / Otras enfermedades / Otro / No le ha pasado nada  13.29 Pensamientos suicidas Sí / No  13.30 Intentos de suicidio Sí / No
Cambio y persistencia en la dinámica de pareja desde que ésta inició	Evolución de la dinámica de la relación de pareja desde que ésta inició	Aporta información sobre la manera de reaccionar del esposo o pareja de la mujer frente a los problemas desde que están juntos: si ha mejorado con el tiempo, ha empeorado o siempre ha sido igual	13.31.	Ha mejorado / Ha empeorado / Siempre ha sido igual
Opinión de la mujer sobre las causas de la violencia de pareja que ejercen sobre ella	Opinión de la mujer acerca de las causas que interviene en el maltrato que ejerce su pareja sobre ella	Permite acceder a la opinión de la mujer sobre los factores específicos (económicos, personales, sexuales, entre otros) que han propiciado que el maltrato de su esposo o pareja haya iniciado o empeorado con el tiempo	13.32AB.	Problemas económicos / La pérdida de empleo (de él o usted) / Que él tenía otra relación amorosa / Que usted tenía otra relación amorosa / Que usted comenzó a trabajar / Que llegó a vivir con ustedes alguna persona / Que usted no se embarazó / Que usted se embarazó / El nacimiento de un hijo(a) / Que él toma o tomaba / No sabe por qué lo hace (hacía) / Por ninguna razón / Otro (Respuesta textual de la entrevistada)
A quién acude la mujer para platicar o pedir ayuda cuando tiene problemas con su pareja	Personas a las que la mujer acude/acudía cuando tiene/tenía problemas con su pareja/ex-pareja	Indaga sobre las personas a las que la mujer acude en busca de consejo o apoyo cuando se presentan o presentaban problemas con su pareja o ex-pareja	13.33AB.	Sus amistades / Un psicólogo(a) o trabajador(a) social / Un sacerdote o instancias religiosas / Alguna organización no gubernamental (ONG) / Algún refugio para mujeres maltratadas / No platica ni pide ayuda / Otro
Decisión de separación de la pareja	Quién toma la decisión de separarse y la reacción de la pareja	Indaga sobre quién de los miembros de la pareja tomo la decisión de separarse y la reacción de la contraparte al enterarse	13.33.B.; 13.33.B1.	13.33.B. Decisión de separación Usted / Su ex-esposo o ex-pareja / Ambos / Él se fue a Estados Unidos o a otro lugar / Enviudó / Otro  13.33.B1. Reacción de ex pareja con la separación Aceptó o estuvo de acuerdo con su decisión / Se negó / La amenazó con quitarle a sus hijos / La amenazó con quitarle la casa o sus pertenencias / La sacó o corrió de la casa / Otro
Futuro de la pareja	Posibilidades de separación de la pareja	Indaga sobre lo que la mujer piensa hacer a raíz de los problemas y conflictos con su esposo y explora en los motivos por los que la mujer no se separa de su esposo o pareja	13.34A.; 13.35A.	13.34A. Piensa separarse o terminar la relación / Se separó un tiempo, pero volvió con él / Quiere separarse pero no puede separarse / No lo piensa o no quiere separarse 13.35A.

ENDIREH 2016				
Subtema	Variable	Definición	Reactivos del Cuestionario	Clases
				Los problemas no son tan graves como para hacerlo / No tiene a donde irse a vivir y él no quiere salirse de la casa / No tiene cómo sostenerse económicamente / Sus hijos(as) / La tiene amenazada con quitarle a sus hijos(as) o la casa / Tiene miedo de lo que le pueda hacer a usted o a sus hijos(as) / No cuenta con el apoyo de nadie y le da miedo / Lo quiere o lo necesita / Los problemas se solucionaron / Una esposa debe sobrellevar las dificultades y mantenerse unida a su pareja / Otro (Respuesta textual de la entrevistada)
Acuerdos de separación de la pareja	Situación en la que la mujer queda cuando se separa	Indaga sobre los acuerdos o no, que hubo entre la pareja al momento de la separación	13.34B.; 13.35B.; 13.36B.; 13.37B	13.34.B. Arreglos después de la separación. Usted se fue de la casa / Él se fue de la casa / Ya no vivían juntos  13.35.B. Lugar que fue después de la separación Con sus padres / Con otros parientes / Con amigas / A un refugio / A otra casa o departamento sola o con sus hija(s)/hijo(s) / Otro lugar  13.36.B. Pertenencias comunes. Llegaron a un arreglo / Dividieron las pertenencias / Le quitó a usted sus pertenencias, y él se quedó con todo / Usted se quedó con todo / No han llegado a ningún arreglo o acuerdo / No tenían bienes comunes / Otro  13.37.B. Arreglo de los hijos. Se quedaron con usted / Se fueron con su ex-esposo o ex-pareja / Está en litigio la custodia / No tiene hijos o ya eran grandes / Otro(Respuesta textual de la entrevistada)
Acuerdos de manutención de las hijas e hijos a raíz de la separación de la pareja	Cumplimiento de acuerdos de manutención	Indaga sobre si hubo arreglos de manutención y el cumplimiento o no, de éstos.	13.38B.; 13.39B.	13.38B. Manutención de los hijos. Llegaron a un arreglo voluntario / Llegaron a un acuerdo legal / No llegaron a ningún acuerdo / Sus hijos ya eran grandes o no tenían / Otro  13.39B. Cumplimiento de acuerdo económico Siempre o casi siempre / Pocas veces / Nunca

ENDIREH 2016				
Subtema	Variable	Definición	Reactivos del Cuestionario	Clases
Intención de la ex-pareja de entrar a la casa sin consentimiento	La ex-pareja ha ingresado a la casa de la mujer sin su consentimiento	Saber si la ex-pareja ha intentado o ha entrado a la casa sin el consentimiento de la mujer o por la fuerza	13.40B.	Ha entrado a su casa sin su consentimiento o por la fuerza / Ha intentado entrar a su casa sin su consentimiento / No ha intentado entrar a su casa
<b>TEMA</b>	<b>XIV. DECISIONES Y LIBERTAD PERSONAL</b>			
Autonomía en la toma de decisiones	Autonomía de la mujer	<p>Para medir el grado de avance en la condición social de las mujeres, se requiere contar con información sobre el nivel de participación que tienen las mujeres en la toma de decisiones en asuntos personales -por ejemplo, si pueden estudiar, trabajar o sobre el tipo de ropa o arreglo personal-; domésticos (administración del gasto); de pareja (cuándo tener relaciones sexuales, si se usan anticonceptivos); participación social, comunitaria o política (salir de su casa, visitar a familiares o amigos, participar en la vida política de la comunidad); económicos (qué hacer con el dinero que tiene), entre otros. Una forma útil de investigación es indagar si las mujeres deciden por sí solas en asuntos de este tipo, o si bien deben librar primero una serie de negociaciones o permisos con otras personas.</p> <p>En los cuestionarios de mujeres casadas o unidas, así como en el de divorciadas, separadas o viudas, la variable se centra en la autonomía de la mujer con respecto a su esposo o pareja o ex esposo o ex pareja, mientras que en el cuestionario de mujeres solteras -puesto que no hay cohabitación con la pareja- se indaga en las negociaciones y permisos que solicita la mujer con otros miembros de la familia o con la pareja no residente.</p> <p>Las decisiones sobre las cuales se indagó son:</p> <ul style="list-style-type: none"> <li>• Si usted puede trabajar o estudiar</li> </ul>	14.1AB.; 14.2AB.; 14.1C.; 14.2C.	<p>14.1AB. Decisiones en el hogar o en la relación de pareja Sólo usted (la entrevistada) / Sólo su esposo o pareja, Sólo su ex-esposo o ex-pareja/ Entre los dos, pero él un poco más / Entre los dos, pero usted un poco más / Entre los dos por igual / Otras personas / No aplica</p> <p>14.2AB. Reacción de la pareja ante las decisiones Respeta, acepta o apoya su decisión/ Pelea o la maltrata / Es indiferente (le da igual, no participa)</p> <p>14.1C. Decisiones en el hogar o en la relación de pareja Sólo usted (la entrevistada) / Su padre o padrastro / Su madre o madrastra / Ambos padres / Hermanos(as) / Su novio o pareja (ex-novio o ex-pareja) / Entre usted y su novio o pareja (ex-novio o ex-pareja) / Otras personas / No aplica</p> <p>14.2C. Arreglos que se hacen Le debe pedir permiso / Le avisa o pide su opinión / No tiene que hacer nada / No va sola, la acompañan / Otro</p>

ENDIREH 2016				
Subtema	Variable	Definición	Reactivos del Cuestionario	Clases
		<ul style="list-style-type: none"> <li>• Si usted puede salir de su casa</li> <li>• Qué hacer con el dinero que usted gana o del que dispone</li> <li>• Si puede comprar cosas para usted</li> <li>• Cuando usted quiere o tiene interés en participar en la vida social o política de su comunidad</li> <li>• Cómo se gasta o economiza el dinero</li> <li>• Qué hacer con el dinero que él gana</li> <li>• Sobre el tipo de ropa y arreglo personal para usted</li> <li>• Sobre los permisos a las hijas e hijos</li> <li>• Cambiarse o mudarse de casa o ciudad</li> <li>• Cuándo tener relaciones sexuales</li> <li>• Si se usan anticonceptivos</li> <li>• Quién debe usar los métodos anticonceptivos</li> <li>• Tener o no hijos(as)</li> </ul> <p>Cuándo y cuántos hijos(as) tener</p>		
Autonomía en la toma de decisiones Autonomía en la toma de decisiones	Arreglos que hace la mujer con su esposo o pareja para realizar algunas actividades	<p>Aporta información sobre el tipo de arreglos que hacen las mujeres con sus esposos o parejas para llevar a cabo ciertas actividades: si deben pedirles permiso; si les avisan o piden su opinión o si no tienen que hacer nada.</p> <p>Los arreglos sobre los que se indagó son:</p> <ul style="list-style-type: none"> <li>• Trabajar por un pago o remuneración</li> <li>• Si tiene que ir de compras</li> <li>• Si quiere visitar a sus parientes o amistades</li> <li>• Si usted quiere comprar algo para usted o cambiar su arreglo personal</li> <li>• Si usted quiere participar en alguna actividad vecinal o política</li> <li>• Si usted quiere hacer amistad con una persona</li> <li>• Para votar por algún partido o candidato</li> </ul>	14.3.AB.	Le debe pedir permiso / Le avisa o pide su opinión / No tiene que hacer nada / No va sola o va con él / No lo hace / Otro / No aplica
	Autonomía de la mujer	Para medir el grado de avance en la condición social de las mujeres, se requiere contar con información sobre el nivel de participación que tienen las mujeres en la toma de decisiones en asuntos personales - por ejemplo, si pueden estudiar, trabajar o sobre el tipo de ropa o arreglo personal; domésticos (administración del gasto); de pareja (cuándo tener relaciones sexuales, si se usan anticonceptivos); participación social, comunitaria o política (salir de su	14.1AB.; 14.2AB.; 14.1C.; 14.2C.	14.1AB. Decisiones en el hogar o en la relación de pareja Sólo usted (la entrevistada) / Sólo su esposo o pareja, Sólo su ex-esposo o ex-pareja/ Entre los dos, pero él un poco más / Entre los dos, pero usted un poco más / Entre los dos por igual / Otras personas / No aplica  14.2AB. Reacción de la pareja ante las decisiones

ENDIREH 2016				
Subtema	Variable	Definición	Reactivos del Cuestionario	Clases
		<p>casa, visitar a familiares o amigos, participar en la vida política de la comunidad); económicos (qué hacer con el dinero que tiene), entre otros. Una forma útil de investigación es indagar si las mujeres deciden por sí solas en asuntos de este tipo, o si bien deben librar primero una serie de negociaciones o permisos con otras personas.</p> <p>En los cuestionarios de mujeres casadas o unidas, así como en el de divorciadas, separadas o viudas, la variable se centra en la autonomía de la mujer con respecto a su esposo o pareja o ex esposo o ex pareja, mientras que en el cuestionario de mujeres solteras -puesto que no hay cohabitación con la pareja- se indaga en las negociaciones y permisos que solicita la mujer con otros miembros de la familia o con la pareja no residente.</p> <p>Las decisiones sobre las cuales se indagó son:</p> <ul style="list-style-type: none"> <li>• Si usted puede trabajar o estudiar</li> <li>• Si usted puede salir de su casa</li> <li>• Qué hacer con el dinero que usted gana o del que dispone</li> <li>• Si puede comprar cosas para usted</li> <li>• Cuando usted quiere o tiene interés en participar en la vida social o política de su comunidad</li> <li>• Cómo se gasta o economiza el dinero</li> <li>• Qué hacer con el dinero que él gana</li> <li>• Sobre el tipo de ropa y arreglo personal para usted</li> <li>• Sobre los permisos a las hijas e hijos</li> <li>• Cambiarse o mudarse de casa o ciudad</li> <li>• Cuándo tener relaciones sexuales</li> <li>• Si se usan anticonceptivos</li> <li>• Quién debe usar los métodos anticonceptivos</li> <li>• Tener o no hijos(as)</li> <li>• Cuándo y cuántos hijos(as) tener</li> </ul>		<p>Respeto, acepta o apoya su decisión/ Pelea o la maltrata / Es indiferente (le da igual, no participa)</p> <p>14.1C. Decisiones en el hogar o en la relación de pareja Sólo usted (la entrevistada) / Su padre o padrastro / Su madre o madrastra / Ambos padres / Hermanos(as) / Su novio o pareja (ex-novio o ex-pareja) / Entre usted y su novio o pareja (ex-novio o ex-pareja) / Otras personas / No aplica</p> <p>14.2C. Arreglos que se hacen Le debe pedir permiso / Le avisa o pide su opinión / No tiene que hacer nada / No va sola, la acompañan / Otro</p>
<b>TEMA</b>	<b>XV. OPINIÓN SOBRE LOS ROLES MASCULINOS Y FEMENINOS</b>			
Responsabilidad del cuidado de las hijas e hijos y de las personas ancianas o enfermas	Cuidado de personas	Identifica si la mujer elegida considera que las mujeres deben ser las responsables del cuidado de las hijas e hijos, de las personas ancianas y de las personas enfermas.	15.1.1.	Sí (de acuerdo) / No (en desacuerdo)
	Participación de los hombres en	Identifica si las mujeres elegidas consideran que los hombres también deben encargarse	15.1.4.	Sí (de acuerdo) / No (en desacuerdo)

ENDIREH 2016				
Subtema	Variable	Definición	Reactivos del Cuestionario	Clases
	las tareas de la casa	de las tareas de la casa y en el cuidado de personas.		
Participación de las mujeres en el mundo laboral	Desigualdad salarial	Indaga la opinión sobre la desigualdad de salarios entre hombre y mujeres.	15.1.2.	Sí (de acuerdo) / No (en desacuerdo)
	Responsabilidad en el sustento económico	Captar la opinión que se tiene acerca de si el sustento económico del hogar debe ser responsabilidad exclusiva del hombre o si las mujeres deben ser igual de responsables.	15.1.3.	Sí (de acuerdo) / No (en desacuerdo)
	Posición en los puestos de trabajo	Indagar si se piensa que los hombres son más capaces que las mujeres para ocupar mejores puestos de trabajo.	15.1.6.	Sí (de acuerdo) / No (en desacuerdo)
	Descuido de las hijas e hijos	Indagar si se considera que las mujeres que trabajan descuidan a sus hijas e hijos.	15.1.7.	Sí (de acuerdo) / No (en desacuerdo)
Opinión sobre las decisiones personales de las mujeres	Libertad para salir a divertirse	Se indaga sobre si se considera que las mujeres tienen derecho a salir solas por la noche a divertirse.	15.1.5.	Sí (de acuerdo) / No (en desacuerdo)
	Libertad de vestimenta	Indaga sobre la opinión de las mujeres deben vestirse con ropa "menos provocativa" para que los hombres las respeten.	15.1.8.	Sí (de acuerdo) / No (en desacuerdo)
	Libertad para tener relaciones sexuales	Se indaga sobre si las mujeres elegidas consideran que las mujeres casadas tienen la libertad de tener relaciones sexuales cuando ellas quieran o si deben tenerlas cuando el esposo quiera.	15.1.9.	Sí (de acuerdo) / No (en desacuerdo)
<b>TEMA</b>	<b>XVI. RECURSOS SOCIALES</b>			
Redes de apoyo, solidaridad y grado de aislamiento de la mujer	Redes de apoyo para asuntos económicos	Aporta información sobre redes de apoyo de personas con las que pueden contar las mujeres en caso de necesitar dinero excluyendo a su pareja.	16.1	Amigas / Vecinas / Familiares / Empeñar cosas / No pide dinero / Otro
	Aislamiento social de las mujeres o carencia de redes afectivas fuera de la pareja	Un factor esencial en la forma en la que se afronta la violencia son las redes de solidaridad o afectivas que tienen las mujeres fuera de su relación de pareja. Esta variable da información sobre el grado de aislamiento de la mujer al preguntarle si sale con amigas a divertirse; si platica con vecinas; si acostumbra reunirse con familiares; asistir a reuniones religiosas, de colonos o de otras organizaciones o si acostumbra practicar deportes en equipo.	16.2	Sí / No
	Capital social con el que cuentan las mujeres para enfrentar algún problema	Distingue la condición de las mujeres que pueden enfrentar problemas económicos o personales contando con redes de apoyo como amistades, vecinos, amigos o familiares, o si por el contrario la mujer no cuenta nadie.  Las problemáticas planteadas fueron: <ul style="list-style-type: none"> <li>Cuidar un rato a sus hijas/hijos cuando tiene alguna emergencia o se enferman</li> <li>Hacer alguna tarea o labor</li> </ul>	16.3	Vecina(o) / Amiga(o) / Compañera(o) / Algún familiar / Otra persona / No cuenta con nadie

ENDIREH 2016				
Subtema	Variable	Definición	Reactivos del Cuestionario	Clases
		<ul style="list-style-type: none"> <li>• Cuando usted se enferma</li> <li>• Para platicar de sus problemas o preocupaciones</li> <li>• Consejos u orientación cuando tiene dificultades con su esposo o pareja</li> <li>• Cuando tiene alguna dificultad o problema económico</li> </ul>		
<b>TEMA</b>	<b>XVII. DIVISIÓN DEL TRABAJO EN EL HOGAR</b>			
Atención y cuidado de las personas que viven en el hogar	Cuidado de niñas y niños	Identificar a las personas encargadas del cuidado de niñas y niños que viven en el hogar.	17.1.1.	Entrevistada / Esposo o pareja, Ex-Esposo o ex-pareja, Novio o pareja (ex-novio o ex-pareja) / Ambos / Hijas / Hijos / Madre / Padre / Ambos padres / Hermanas / Hermanos / Trabajador(a) doméstico(a) / Otra persona integrante del hogar / Otra persona no integrante del hogar / Nadie / No aplica
	Cuidado de ancianas y ancianos	Identificar a las personas encargadas del cuidado de ancianas y ancianos que viven en el hogar.	17.1.2.	Entrevistada / Esposo o pareja, Ex-Esposo o ex-pareja, Novio o pareja (ex-novio o ex-pareja) / Ambos / Hijas / Hijos / Madre / Padre / Ambos padres / Hermanas / Hermanos / Trabajador(a) doméstico(a) / Otra persona integrante del hogar / Otra persona no integrante del hogar / Nadie / No aplica
	Atender a personas con discapacidad	Identificar a las personas encargadas de atender o apoyar a las personas con alguna discapacidad que viven en el hogar.	17.1.5.	Entrevistada / Esposo o pareja, Ex-Esposo o ex-pareja, Novio o pareja (ex-novio o ex-pareja) / Ambos / Hijas / Hijos / Madre / Padre / Ambos padres / Hermanas / Hermanos / Trabajador(a) doméstico(a) / Otra persona integrante del hogar / Otra persona no integrante del hogar / Nadie / No aplica
	Atender a personas enfermas	Identificar a las personas encargadas de atender a las personas enfermas que viven en el hogar.	17.1.7.	Entrevistada / Esposo o pareja, Ex-Esposo o ex-pareja, Novio o pareja (ex-novio o ex-pareja) / Ambos / Hijas / Hijos / Madre / Padre / Ambos padres / Hermanas / Hermanos / Trabajador(a) doméstico(a) / Otra persona integrante del hogar / Otra persona no integrante del hogar / Nadie / No aplica
Quehaceres y reparaciones de la vivienda	Quehaceres domésticos	Identificar a las personas encargadas de hacer los quehaceres domésticos (cocinar, lavar, planchar, asear) del hogar.	17.1.3.	Entrevistada / Esposo o pareja, Ex-Esposo o ex-pareja, Novio o pareja (ex-novio o ex-pareja) / Ambos / Hijas / Hijos / Madre / Padre / Ambos padres / Hermanas / Hermanos / Trabajador(a) doméstico(a) / Otra persona integrante del hogar / Otra persona no integrante del hogar / Nadie / No aplica



ENDIREH 2016				
Subtema	Variable	Definición	Reactivos del Cuestionario	Clases
	Trámites y compras	Identificar a las personas encargadas de hacer los trámites y compras para el hogar.	17.1.4.	Entrevistada / Esposo o pareja, Ex-Esposo o ex-pareja, Novio o pareja (ex-novio o ex-pareja) / Ambos / Hijas / Hijos / Madre / Padre / Ambos padres / Hermanas / Hermanos / Trabajador(a) doméstico(a) / Otra persona integrante del hogar / Otra persona no integrante del hogar / Nadie / No aplica
	Reparaciones	Identificar a las personas encargadas de hacer las reparaciones de la vivienda, muebles, vehículos y aparatos electrodomésticos.	17.1.6.	Entrevistada / Esposo o pareja, Ex-Esposo o ex-pareja, Novio o pareja (ex-novio o ex-pareja) / Ambos / Hijas / Hijos / Madre / Padre / Ambos padres / Hermanas / Hermanos / Trabajador(a) doméstico(a) / Otra persona integrante del hogar / Otra persona no integrante del hogar / Nadie / No aplica
<b>TEMA</b>	<b>XVIII. MUJERES DE 60 AÑOS O MÁS</b>			
Dependencia económica	Autonomía	Identificar si dependen económicamente de alguien y, en caso afirmativo, conocer de quién o quiénes.	18.1.	Esposo o pareja, Ex-Esposo o ex-pareja, Novio o pareja (ex-novio o ex-pareja) / Hija(s) o hijo(s) / Hermana(s) o hermano(s) / Sobrina(s) o sobrino(s) / Nieta(s) o nieto(s) / Otro familiar / Otra persona / No depende de nadie
Sostén económico	Ayuda económicamente	Identificar si ocasionalmente brinda ayuda económica algún familiar o no familiar.	18.2.	Esposo o pareja, Ex-Esposo o ex-pareja, Novio o pareja (ex-novio o ex-pareja) / Hija(s) o hijo(s) / Hermana(s) o hermano(s) / Sobrina(s) o sobrino(s) / Nieta(s) o nieto(s) / Otro familiar / Otra persona / No apoya a nadie
	Mantiene económicamente	Identificar si mantiene económicamente a alguna persona, familiar o no familiar.	18.3.	Esposo o pareja, Ex-Esposo o ex-pareja, Novio o pareja (ex-novio o ex-pareja) / Hija(s) o hijo(s) / Hermana(s) o hermano(s) / Sobrina(s) o sobrino(s) / Nieta(s) o nieto(s) / Otro familiar / Otra persona / No apoya a nadie
Responsabilidad Parental	Frecuencia de cuidado	Frecuencia con que cuida de los nietos o sobrinos que tiene a su cargo.	18.4.	Todos los días / Algún día de la semana / De vez en cuando / No los cuida / No tiene
		Identificar la razón por la cual cuidan de los nietos o sobrinos.	18.5.	Trabajan y viven en Estados Unidos / Trabajan y viven en otro lugar del país / Trabajan todo el día / Murieron / Otro
Limitaciones físicas y de salud	Dificultades para desplazarse	Determinar si tiene alguna limitación que le impida desplazarse por su cuenta.	18.6.	Sí / No
Situaciones de maltrato	Violencia emocional	Identificar si ha sufrido algún tipo de violencia emocional (le dejan de hablar, la insultan, la menosprecian) en los últimos 12 meses.  Las situaciones de violencia por las cuales se indagó son:	18.7.1.; 18.7.2.; 18.7.3.; 18.7.5.; 18.7.7.; 18.7.8.;	Sí / No

ENDIREH 2016				
Subtema	Variable	Definición	Reactivos del Cuestionario	Clases
		<ul style="list-style-type: none"> <li>Le dejan de hablar</li> <li>La dejan sola o la abandonan</li> <li>Le gritan, la insultan o la ofenden</li> <li>La han amenazado con correrla o sacarla de la casa</li> <li>Le han dicho o le hacen sentir que es un estorbo</li> <li>La descuidan cuando se enferma o le dejan de comprar sus medicamentos</li> <li>Le piden que haga quehaceres que le cuesta trabajo realizar</li> <li>Se niegan a ayudarla cuando lo necesita</li> </ul>	18.7.9.; 18.7.10.	
	Violencia económica o patrimonial	<p>Identificar si ha sufrido algún tipo de violencia económica o patrimonial (le dejan de dar dinero) en los últimos 12 meses.</p> <p>La situación de violencia por la que se indagó es:</p> <ul style="list-style-type: none"> <li>Le dejan de dar dinero</li> </ul>	18.7.4.	Sí / No
	Violencia física	<p>Identificar si ha sufrido algún tipo de violencia física (le han lastimado, golpeado o aventado cosas) en los últimos 12 meses.</p> <p>La situación de violencia por la que se indagó son:</p> <ul style="list-style-type: none"> <li>La han lastimado, golpeado o aventado cosas</li> </ul>	18.7.6.	Sí / No
Agresor	Agresor	Identificar al o a los agresores de las mujeres de 60 años o más que fueron agredidas.	18.8.	Su(s) hija(s) / Su(s) hijo(s) / Su(s) nieta(s) o nieto(s) / Su(s) otro(s) familiar(es) / No familiar(es)
<b>TEMA</b>	<b>XIX. FINAL DE LA ENTREVISTA</b>			
Acotaciones finales de la entrevista	Comentarios	Identificar la opinión que se tiene de la encuesta y rescatar situaciones de violencia que no fueron incluidas en la entrevista.	19.1.	Respuesta textual de la entrevistada
	Sentir durante la entrevista	Indaga cómo se sintió la mujer entrevistada durante la entrevista.	19.2.	Bien / Mal / Indiferente / Otro (Respuesta textual de la entrevistada)

## Anexo 2. Cuestionarios



INSTITUTO NACIONAL  
DE ESTADÍSTICA Y GEOGRAFÍA

# ENCUESTA NACIONAL SOBRE LA DINÁMICA DE LAS RELACIONES EN LOS HOGARES ENDIREH 2016

Cuestionario General



## 1. DATOS DE IDENTIFICACIÓN

ENTIDAD \_\_\_\_\_

MUNICIPIO \_\_\_\_\_

LOCALIDAD \_\_\_\_\_

AGEB \_\_\_\_\_

## 2. CONTROL DE LA VIVIENDA

UPM.....

VIVIENDA SELECCIONADA.....

INSTRUMENTO..... **CG**

## 3. CONTROL DE CUESTIONARIOS EN LA VIVIENDA

CUESTIONARIO  DE  EN LA VIVIENDA

REGLÓN DE LA MUJER ELEGIDA.....

TIPO DE INSTRUMENTO.....

## 4. DIRECCIÓN DE LA VIVIENDA

\_\_\_\_\_

CALLE, AVENIDA, CALLEJÓN, CARRETERA, CAMINO

\_\_\_\_\_

COLONIA, FRACCIONAMIENTO, BARRIO, UNIDAD HABITACIONAL

NÚMERO EXTERIOR    NÚMERO INTERIOR

## 5. RESULTADO DE LA VIVIENDA

NÚMERO DE VISITA	FECHA		TIEMPO DE ENTREVISTA		VIVIENDA SUPERVISADA		RESULTADO DE LA ENTREVISTA INDIVIDUAL	RESULTADO DE LA VIVIENDA
	DÍA	MES	HORA DE INICIO	HORA DE TÉRMINO	1. Sí	2. No		
1	__	__	__ : __	__ : __	<input type="checkbox"/>	<input type="checkbox"/>	__	__
2	__	__	__ : __	__ : __	<input type="checkbox"/>	<input type="checkbox"/>	__	__
3	__	__	__ : __	__ : __	<input type="checkbox"/>	<input type="checkbox"/>	__	__
4	__	__	__ : __	__ : __	<input type="checkbox"/>	<input type="checkbox"/>	__	__
5	__	__	__ : __	__ : __	<input type="checkbox"/>	<input type="checkbox"/>	__	__

### CÓDIGOS DE RESULTADO DE LA VIVIENDA

#### CON INFORMACIÓN

- 01 Entrevista completa con mujer de 15 o más años
- 02 Entrevista completa sin mujer de 15 o más años
- 03 Entrevista pendiente de la mujer elegida de 15 o más años
- 04 Entrevista incompleta

#### RESULTADO DE LA ENTREVISTA INDIVIDUAL

- 1 Entrevista completa
- 2 Cita concertada
- 3 Ausencia de la mujer elegida
- 4 Mujer con discapacidad
  - 4.1 No puede oír y/o hablar
  - 4.2 No puede entender, concentrarse o es enferma mental
- 4.3 Otro tipo de discapacidad
- 5 Enferma que no puede dar la entrevista
- 6 No habla español
- 7 Negativa
  - 7.1 No le permiten dar información
  - 7.2 No desea participar por falta de tiempo
- 7.3 No desea participar porque no confía
- 7.4 Madre o padre no autoriza a menor de edad
- 7.5 Negativa a partir de la pregunta 5.1
- 7.6 Otra negativa, especifique: \_\_\_\_\_
- 8 Otro resultado, especifique: \_\_\_\_\_

## 6. RESPONSABLES

ENTREVISTADORA \_\_\_\_\_

JEFA DE ENTREVISTADORAS \_\_\_\_\_

OBSERVADORA \_\_\_\_\_ VALIDADO POR: \_\_\_\_\_

Nombre y firma

## 7. CONTROL DE PAQUETE

JEFATURA \_\_\_\_\_

FOLIO DEL PAQUETE.....

CONSECUTIVO DE CUESTIONARIO EN EL PAQUETE.....

## INTRODUCCIÓN

El INEGI está levantando la Encuesta Nacional sobre la Dinámica de las Relaciones en los Hogares (ENDIREH) 2016, que permitirá disponer de información veraz y oportuna sobre la situación social y económica de los hogares y las mujeres en el país.

### CONFIDENCIALIDAD

Conforme a las disposiciones del **Artículo 37, párrafo primero, de la Ley del Sistema Nacional de Información Estadística y Geográfica** en vigor: "Los datos que proporcionen para fines estadísticos los informantes del Sistema a las Unidades en términos de la presente Ley, serán estrictamente confidenciales y bajo ninguna circunstancia podrán utilizarse para otro fin que no sea el estadístico."

### OBLIGATORIEDAD

De acuerdo con el **Artículo 45, párrafo primero, de la Ley del Sistema Nacional de Información Estadística y Geográfica** en vigor: "Los Informantes del Sistema estarán obligados a proporcionar, con veracidad y oportunidad, los datos e informes que les soliciten las autoridades competentes para fines estadísticos, censales y geográficos, y prestarán apoyo a las mismas."

## SECCIÓN I. CARACTERÍSTICAS DE LA VIVIENDA Y HOGARES EN LA VIVIENDA

PISOS	CUARTOS PARA DORMIR Y TOTAL DE CUARTOS	NÚMERO DE FOCOS	
<p><b>1.1. ¿De qué material es la mayor parte del piso de esta vivienda?</b></p> <p style="text-align: center;"><i>REGISTRE SÓLO UN CÓDIGO</i></p> <p>Tierra ..... 1</p> <p>Cemento o firme ..... 2</p> <p>Madera, mosaico u otro recubrimiento ..... 3</p>	<p><b>1.2. ¿Cuántos cuartos se usan para dormir? (sin contar los pasillos)</b></p> <p style="text-align: center;"><i>REGISTRE CON NÚMERO</i></p> <p style="text-align: center;"> _ _ </p> <p><b>1.2.A. ¿Cuántos cuartos tiene en total esta vivienda, contando la cocina? (no cuente pasillos ni baños)</b></p> <p style="text-align: center;"><i>REGISTRE CON NÚMERO</i></p> <p style="text-align: center;"> _ _ </p>	<p><b>1.3. ¿Cuántos focos tienen en esta vivienda?</b></p> <p style="text-align: center;"><i>REGISTRE CON NÚMERO</i></p> <p style="text-align: center;"> _ _ </p> <p style="text-align: right;">NINGUNO.....00</p> <p style="text-align: right;">98 FOCOS O MÁS.....98</p>	
BIENES EN LA VIVIENDA	AGUA	DRENAJE	
<p><b>1.4. ¿En esta vivienda tienen...</b></p> <p style="text-align: center;"><i>REGISTRE EL CÓDIGO CORRESPONDIENTE EN CADA CASILLA</i></p> <p>Sí ..... 1</p> <p>No ..... 2</p> <p>1. aparato para oír radio? ..... <input type="checkbox"/></p> <p>2. televisión? ..... <input type="checkbox"/></p> <p>3. computadora? ..... <input type="checkbox"/></p> <p>4. línea telefónica fija? ..... <input type="checkbox"/></p> <p>5. teléfono celular? ..... <input type="checkbox"/></p> <p>6. refrigerador? ..... <input type="checkbox"/></p> <p>7. lavadora? ..... <input type="checkbox"/></p> <p>8. auto o camioneta? ..... <input type="checkbox"/></p> <p>9. servicio de internet? ..... <input type="checkbox"/></p>	<p><b>1.5. ¿En esta vivienda tienen...</b></p> <p style="text-align: center;"><i>REGISTRE SÓLO UN CÓDIGO</i></p> <p>agua entubada dentro de la vivienda? ..... 1</p> <p>agua entubada fuera de la vivienda, pero dentro del terreno? ..... 2</p> <p>agua entubada de una llave pública (o hidrante)? ..... 3</p> <p>agua entubada que acarrea de otra vivienda? ..... 4</p> <p>agua de pipa? ..... 5</p> <p>agua de un pozo, río, arroyo, lago u otro? ..... 6</p>	<p><b>1.6. ¿Esta vivienda tiene drenaje o desagüe conectado a...</b></p> <p style="text-align: center;"><i>REGISTRE SÓLO UN CÓDIGO</i></p> <p>la red pública? ..... 1</p> <p>una fosa séptica? ..... 2</p> <p>una tubería que va a dar a una barranca o grieta? ..... 3</p> <p>una tubería que va a dar a un río, lago o mar? ..... 4</p> <p>No tiene drenaje ..... 5</p>	
RESIDENTES Y HOGARES			
<p><b>1.7. ¿Cuántas personas viven normalmente en esta vivienda, contando a los niños chiquitos y ancianos (cuente también a los trabajadores domésticos que duermen aquí)?</b></p> <p style="text-align: center;"><i>REGISTRE CON NÚMERO</i></p> <p style="text-align: center;"> _ _ </p>	<p><b>1.8. ¿Todas las personas que viven en esta vivienda comparten un mismo gasto para comer?</b></p> <p style="text-align: center;"><i>REGISTRE SÓLO UN CÓDIGO</i></p> <p>Sí ..... 1  PASE A LA SECCIÓN II</p> <p>No ..... 2</p>	<p><b>1.9. Entonces, ¿cuántos hogares o grupos de personas tienen gasto separado para comer, contando el de usted?</b></p> <p style="text-align: center;"><i>REGISTRE CON NÚMERO</i></p> <p style="text-align: center;"> _ _ </p>	<p><b>1.10. Estos hogares o grupos de personas, ¿comparten gastos, como...</b></p> <p style="text-align: center;"><i>REGISTRE LOS CÓDIGOS CORRESPONDIENTES</i></p> <p>renta de la vivienda? ..... 1</p> <p>gastos de servicios (luz, agua, teléfono, gas, etc.)? ..... 2</p> <p>otros gastos? ..... 3</p> <p>No comparten ningún gasto ..... 4</p>





SI EN LA VIVIENDA HAY MÁS DE UN HOGAR, REGISTRA PRIMERO A CADA UNA DE LAS PERSONAS QUE FORMAN EL HOGAR PRINCIPAL EMPEZANDO POR LA/EL JEFE DEL HOGAR. CONTINÚA CON LA LISTA DE LAS PERSONAS DEL 2° HOGAR Y DESPUÉS LAS DEL 3° O 4° HOGAR, EMPEZANDO POR SU JEFE O JEFA. ANOTA EN LA PRIMERA COLUMNA EL NÚMERO DE HOGAR AL QUE PERTENECE CADA PERSONA QUE APARECE EN LA LISTA.

		Número de renglón del (la) informante.. <input type="text"/>					
SECCIÓN II. CARACTERÍSTICAS SOCIODEMOGRÁFICAS DE RESIDENTES DE LA VIVIENDA							
PARA TODAS LAS PERSONAS							
		LISTA DE PERSONAS	PARENTESCO	SEXO	EDAD	RESIDENCIA MADRE	RESIDENCIA PADRE
NÚMERO DE HOGAR	NÚMERO DE RENGLÓN	<b>2.1. Dígame el nombre de todas las personas que viven normalmente en esta vivienda</b> (incluya a los niños chiquitos, ancianos y personas con discapacidad y trabajadores domésticos que duermen aquí), <b>empezando por las personas del hogar 1, en primer lugar por la o el jefe y después las personas del hogar 2.</b>  <i>RECUERDE LA INSTRUCCIÓN SOBRE EL ORDEN QUE DEBE TENER LA LISTA DE PERSONAS CUANDO HAY MÁS DE UN HOGAR</i>	<b>2.2. ¿Qué parentesco tiene (NOMBRE) con la (el) jefa(e) del hogar?</b>  <i>REGISTRE EL CÓDIGO CORRESPONDIENTE</i>  Jefe(a) ..... 1 Espos(a) o compañero(a) ..... 2 Hijo(a) ..... 3 Nieto(a) ..... 4 Yerno o nuera ..... 5 Hermano(a) ..... 6 Otros parientes ..... 7 No parientes ..... 8 Empleado(a) doméstico(a) ..... 9	<b>2.3. (NOMBRE) es:</b>  <i>REGISTRE EL CÓDIGO CORRESPONDIENTE</i>  Hombre ..... 1 Mujer ..... 2	<b>2.4. ¿Cuántos años cumplidos tiene (NOMBRE)?</b>  <i>REGISTRE CON NÚMERO</i>  Menos de un año ..... 00 97 o más años ..... 97  Edad no especificada en personas de 15 años o más ..... 98  Edad no especificada ..... 99	<b>2.5. La madre de (NOMBRE), ¿vive...</b>  <i>REGISTRE EL NÚMERO DE RENGLÓN O CÓDIGO CORRESPONDIENTE</i>  <b>en esta vivienda?</b> (ANOTE EL NÚMERO DEL RENGLÓN DONDE APARECE REGISTRADA ESTA PERSONA)  en otra vivienda? ..... 96 falleció? ..... 97 No sabe ..... 98	<b>2.6. El padre de (NOMBRE), ¿vive...</b>  <i>REGISTRE EL NÚMERO DE RENGLÓN O CÓDIGO CORRESPONDIENTE</i>  <b>en esta vivienda?</b> (ANOTE EL NÚMERO DEL RENGLÓN DONDE APARECE REGISTRADA ESTA PERSONA)  en otra vivienda? ..... 96 falleció? ..... 97 No sabe ..... 98
		Número de hogar	Renglón	NOMBRE ↓	→	→	→
<input type="text"/>	1		<input type="text"/>	<input type="text"/>	<input type="text"/>	<input type="text"/>	<input type="text"/>
<input type="text"/>	2		<input type="text"/>	<input type="text"/>	<input type="text"/>	<input type="text"/>	<input type="text"/>
<input type="text"/>	3		<input type="text"/>	<input type="text"/>	<input type="text"/>	<input type="text"/>	<input type="text"/>
<input type="text"/>	4		<input type="text"/>	<input type="text"/>	<input type="text"/>	<input type="text"/>	<input type="text"/>
<input type="text"/>	5		<input type="text"/>	<input type="text"/>	<input type="text"/>	<input type="text"/>	<input type="text"/>
<input type="text"/>	6		<input type="text"/>	<input type="text"/>	<input type="text"/>	<input type="text"/>	<input type="text"/>
<input type="text"/>	7		<input type="text"/>	<input type="text"/>	<input type="text"/>	<input type="text"/>	<input type="text"/>
<input type="text"/>	8		<input type="text"/>	<input type="text"/>	<input type="text"/>	<input type="text"/>	<input type="text"/>
<input type="text"/>	9		<input type="text"/>	<input type="text"/>	<input type="text"/>	<input type="text"/>	<input type="text"/>
<input type="text"/>	10		<input type="text"/>	<input type="text"/>	<input type="text"/>	<input type="text"/>	<input type="text"/>







PARA PERSONAS DE 3 AÑOS CUMPLIDOS O MÁS

PARA PERSONAS DE 3 AÑOS CUMPLIDOS O MÁS							
	NIVEL DE ESCOLARIDAD	ALFABETISMO	ASISTENCIA ESCOLAR	PERTENENCIA INDÍGENA	LENGUA INDÍGENA	HABLA ESPAÑOL	
NÚMERO DE RENGLÓN	<b>2.7. ¿Hasta qué año o grado aprobó (NOMBRE) en la escuela?</b>  <i>REGISTRE NIVEL Y GRADO</i> NIVEL Ninguno ..... 0 Preescolar ..... 1 Primaria ..... 2 Secundaria ..... 3 Preparatoria o bachillerato ..... 4 Estudios técnicos o comerciales con primaria terminada ..... 5 Estudios técnicos o comerciales con secundaria terminada ..... 6 Estudios técnicos o comerciales con preparatoria terminada ..... 7 Normal con primaria o secundaria terminada ..... 8 Normal licenciatura ..... 9 Licenciatura o profesional ..... 10 Posgrado (Especialidad, Maestría o Doctorado) ..... 11	<b>2.8. (NOMBRE) ¿Sabe leer y escribir un recado?</b>  <i>REGISTRE SÓLO UN CÓDIGO</i> Sí ..... 1 No ..... 2	<b>2.9. (NOMBRE) ¿Asiste actualmente a la escuela?</b>  <i>REGISTRE SÓLO UN CÓDIGO</i> Sí ..... 1 No ..... 2	<b>2.10. ¿De acuerdo con su cultura, (NOMBRE) se considera indígena?</b>  <i>REGISTRE SÓLO UN CÓDIGO</i> Sí ..... 1 Sí, en parte ..... 2 No ..... 3 No sabe ..... 8	<b>2.11. ¿(NOMBRE) habla algún dialecto o lengua indígena?</b>  <i>REGISTRE SÓLO UN CÓDIGO</i> Sí ..... 1 No ..... 2 → <i>PASE A 2.13</i>	<b>2.12. ¿(NOMBRE) habla también español?</b>  <i>REGISTRE SÓLO UN CÓDIGO</i> Sí ..... 1 No ..... 2	
		NIVEL.....GRADO	→	→	→	→	→
	1	□□□.....□	□	□	□	□	□
	2	□□□.....□	□	□	□	□	□
	3	□□□.....□	□	□	□	□	□
	4	□□□.....□	□	□	□	□	□
	5	□□□.....□	□	□	□	□	□
	6	□□□.....□	□	□	□	□	□
	7	□□□.....□	□	□	□	□	□
	8	□□□.....□	□	□	□	□	□
	9	□□□.....□	□	□	□	□	□
10	□□□.....□	□	□	□	□	□	

PARA PERSONAS DE 12 AÑOS CUMPLIDOS O MÁS

	CONDICIÓN DE ACTIVIDAD	VERIFICACIÓN DE CONDICIÓN DE ACTIVIDAD	POSICIÓN EN LA OCUPACIÓN	ESTADO CONYUGAL	
NÚMERO DE RENGLÓN	<b>2.13. (NOMBRE) ¿Trabajó la semana pasada?</b>  <i>REGISTRE SÓLO UN CÓDIGO</i>  Sí.....1  <i>PASE A 2.15</i> No.....2	<b>2.14. ¿La semana pasada (NOMBRE)...</b>  <i>REGISTRE SÓLO UN CÓDIGO</i>  hizo o vendió algún producto?.... 1 ayudó en algún negocio? (familiar o de otra persona)..... 2 crió animales o cultivó algo? (en el terreno o en casa, para autoconsumo o venta)..... 3 ofreció algún servicio por un pago? (cargó bolsas, lavó autos, cuidó niñas(os), etc.)..... 4 atendió su propio negocio?..... 5 tenía trabajo, pero no trabajó? (por licencia, incapacidad o vacaciones)..... 6 buscó trabajo? ..... 7 ¿Es estudiante? ..... 8 ¿Es jubilada(o) o pensionada(o)? ..... 9 ¿Se dedica a los quehaceres de su hogar? ..... 10 <i>PASE A 2.16</i> ¿Tiene alguna limitación física o mental que le impide trabajar? ..... 11 ¿No trabajó? ..... 12	<b>2.15. ¿En su trabajo o negocio de la semana pasada (NOMBRE) fue...</b>  <i>REGISTRE SÓLO UN CÓDIGO</i>  empleado(a)?..... 1 obrero(a)?..... 2 jornalero(a) o peón? ..... 3 trabajador(a) por su cuenta (no contrata trabajadores/as)? ..... 4 patrón(a) o empleador(a) (contrata trabajadores/as)? ..... 5 trabajador(a) sin pago?..... 6	<b>2.16. ¿Actualmente (NOMBRE)...</b>  <i>REGISTRE SÓLO UN CÓDIGO</i>  vive con su pareja en unión libre?..... 1 está separado(a)?..... 2 está divorciado(a)?... 3 es viudo(a)? ..... 4 está casado(a)? ..... 5 está soltero(a)?..... 6	
				RECUERDE CONTINUAR CON LA SIGUIENTE PERSONA DE LA LISTA	
	1	<input type="checkbox"/>	<input type="checkbox"/>	<input type="checkbox"/>	<input type="checkbox"/>
	2	<input type="checkbox"/>	<input type="checkbox"/>	<input type="checkbox"/>	<input type="checkbox"/>
	3	<input type="checkbox"/>	<input type="checkbox"/>	<input type="checkbox"/>	<input type="checkbox"/>
	4	<input type="checkbox"/>	<input type="checkbox"/>	<input type="checkbox"/>	<input type="checkbox"/>
	5	<input type="checkbox"/>	<input type="checkbox"/>	<input type="checkbox"/>	<input type="checkbox"/>
	6	<input type="checkbox"/>	<input type="checkbox"/>	<input type="checkbox"/>	<input type="checkbox"/>
	7	<input type="checkbox"/>	<input type="checkbox"/>	<input type="checkbox"/>	<input type="checkbox"/>
	8	<input type="checkbox"/>	<input type="checkbox"/>	<input type="checkbox"/>	<input type="checkbox"/>
9	<input type="checkbox"/>	<input type="checkbox"/>	<input type="checkbox"/>	<input type="checkbox"/>	
10	<input type="checkbox"/>	<input type="checkbox"/>	<input type="checkbox"/>	<input type="checkbox"/>	



SECC. II. SOLO PARA MUJERES DE 15 AÑOS Y MÁS			SECCIÓN III. ELEGIBILIDAD Y VERIFICACIÓN DE ESTADO CONYUGAL DE LA MUJER ELEGIDA DE 15 AÑOS O MÁS			
NÚMERO DE RENGLÓN	IDENTIFICACIÓN DE MUJERES DE 15 AÑOS Y MÁS	SELECCIÓN DE LA MUJER	IDENTIFICACIÓN DE LA MUJER ELEGIDA	VERIFICACIÓN DE ESTADO CONYUGAL	PARA MUJERES CASADAS O UNIDAS	
					CONDICIÓN DE COHABITACIÓN	MOTIVO DE NO COHABITACIÓN
	Registre con "1" el renglón de cada una de las mujeres de 15 años y más  <b>SI SOLO HAY UNA MUJER</b>    Inicia la entrevista con la mujer a partir de la pregunta 3.1	<b>SI HAY 2 O MÁS MUJERES EN LA VIVIENDA</b>  <b>Id1.</b> <b>¿(NOMBRE) en qué día y mes cumple años?</b>  1. Registra el número de día y mes que corresponda al nacimiento de cada mujer de 15 años y más  2. Selecciona a la mujer que cumple años en el día y mes más próximo a la fecha de la entrevista  3. Solicita iniciar con la mujer elegida  4. Inicia la entrevista a partir de la pregunta 3.1	Registra "1" en el renglón de la mujer elegida  <b>A partir de la pregunta 3.1, inicia la entrevista con la Mujer Elegida</b>	<b>3.1. ¿Actualmente (sólo para verificar), usted...</b>  <i>REGISTRE SÓLO UN CÓDIGO</i>  <b>vive en unión libre?.....1</b> <b>está separada? .....2</b> <b>está divorciada? ...3</b> <b>es viuda? .....4</b> <b>está casada? .....5</b> <b>está soltera? .....6</b>	<b>3.2. ¿Su actual esposo o pareja vive con usted?</b>  <i>REGISTRE SÓLO UN CÓDIGO</i>  Sí.....1 → <i>PASE A CUEST. A</i>  No ....2	<b>3.3. ¿Por qué no vive aquí con usted?</b>  <i>REGISTRE SÓLO UN CÓDIGO</i>  <b>Están separados temporalmente porque...</b>  Trabaja en Estados Unidos de América.....1  Trabaja en otro país.....2  Trabaja en otro lugar del país.....3  Él tiene otra pareja .....4  Él se fue porque están enojados o peleados .....5  Otras razones o situaciones (está en un hospital, está en reclusión o rehabilitación).....6  <b>Están separados definitivamente .....7</b> → <i>PASE A CUEST. B</i>
		 Día-Mes				
1	<input type="text"/>	<input type="text"/> - <input type="text"/>	<input type="text"/>	<input type="text"/>	<input type="text"/>	<input type="text"/>
2	<input type="text"/>	<input type="text"/> - <input type="text"/>	<input type="text"/>	<input type="text"/>	<input type="text"/>	<input type="text"/>
3	<input type="text"/>	<input type="text"/> - <input type="text"/>	<input type="text"/>	<input type="text"/>	<input type="text"/>	<input type="text"/>
4	<input type="text"/>	<input type="text"/> - <input type="text"/>	<input type="text"/>	<input type="text"/>	<input type="text"/>	<input type="text"/>
5	<input type="text"/>	<input type="text"/> - <input type="text"/>	<input type="text"/>	<input type="text"/>	<input type="text"/>	<input type="text"/>
6	<input type="text"/>	<input type="text"/> - <input type="text"/>	<input type="text"/>	<input type="text"/>	<input type="text"/>	<input type="text"/>
7	<input type="text"/>	<input type="text"/> - <input type="text"/>	<input type="text"/>	<input type="text"/>	<input type="text"/>	<input type="text"/>
8	<input type="text"/>	<input type="text"/> - <input type="text"/>	<input type="text"/>	<input type="text"/>	<input type="text"/>	<input type="text"/>
9	<input type="text"/>	<input type="text"/> - <input type="text"/>	<input type="text"/>	<input type="text"/>	<input type="text"/>	<input type="text"/>
10	<input type="text"/>	<input type="text"/> - <input type="text"/>	<input type="text"/>	<input type="text"/>	<input type="text"/>	<input type="text"/>

**SECCIÓN III. ELEGIBILIDAD Y VERIFICACIÓN DE ESTADO CONYUGAL  
DE LA MUJER ELEGIDA DE 15 AÑOS O MÁS**

NÚMERO DE RENGLÓN	PARA MUJERES SEPARADAS, DIVORCIADAS O VIUDAS		PARA MUJERES SOLTERAS		3.8. RESULTADO VERIFICACIÓN DEL ESTADO CONYUGAL DE LA MUJER ELEGIDA
	ÚLTIMA RELACIÓN DE PAREJA	TIPO DE RELACIÓN ACTUAL	TIPO DE RELACIÓN ACTUAL	ÚLTIMA RELACIÓN	
	<p><b>3.4. Sin considerar al esposo o pareja del que se separó, divorció o enviudó, ¿actualmente tiene usted una relación de pareja?</b></p> <p align="center">REGISTRE SÓLO UN CÓDIGO</p> <p>Sí.....1</p> <p>No.....2 → PASE A CUEST. B</p>	<p><b>3.5. Su actual pareja...</b></p> <p align="center">REGISTRE SÓLO UN CÓDIGO</p> <p>¿Vive aquí con usted?...1 → PASE A CUEST. A</p> <p>¿No vive con usted?...2 → PASE A CUEST. C</p>	<p><b>3.6. Actualmente usted...</b></p> <p align="center">REGISTRE SÓLO UN CÓDIGO</p> <p>¿Tiene novio o pareja sin vivir juntos?.....1 → PASE A CUEST. C</p> <p>¿Tiene novio o pareja y viven juntos?.....2 → PASE A CUEST. A</p> <p>¿No tiene novio o pareja, pero antes sí tuvo una relación de pareja o noviazgo?.....3</p> <p>¿Nunca ha tenido una relación de pareja o noviazgo?.....4 → PASE A CUEST. C</p>	<p><b>3.7. Con su última pareja, ¿usted vivió en unión libre o matrimonio?</b></p> <p align="center">REGISTRE SÓLO UN CÓDIGO</p> <p>Sí.....1 → PASE A CUEST. B</p> <p>No.....2 → PASE A CUEST. C</p>	<p><b>CASADA O UNIDA</b></p> <p>Con pareja residente..... <b>A1</b></p> <p>1. En 3.1 = 1 o 5; y en 3.2=1</p> <p>2. En 3.1 = 2, 3 o 4; y en 3.4=1; y en 3.5=1</p> <p>3. En 3.1 = 6; y en 3.6=2</p> <p>Con pareja ausente temporal..... <b>A2</b></p> <p>4. En 3.1 = 1 o 5; y en 3.2 =2 y en 3.3=1, 2, 3, 4, 5 o 6</p> <p><b>SEPARADA, DIVORCIADA O VIUDA</b></p> <p>Separada o divorciada .... <b>B1</b></p> <p>5. En 3.1 = 2 o 3 y en 3.4.=2</p> <p>6. En 3.1 = 1 o 5; y en 3.2=2; y en 3.3= 7</p> <p>7. En 3.1 = 6; y en 3.6 = 3; y en 3.7=1</p> <p>Viuda.....<b>B2</b></p> <p>8. En 3.1 = 4 y en 3.4.=2</p> <p><b>SOLTERA</b></p> <p>Con novio o pareja o ex-novio o ex-pareja..... <b>C1</b></p> <p>9. En 3.1=6; y 3.6=1</p> <p>10. En 3.1=6 y 3.6=3 y 3.7=2</p> <p>11. En 3.1=2, 3 o 4; y 3.4=1; y en 3.5=2</p> <p>Nunca ha tenido novio ....<b>C2</b></p> <p>12. En 3.1=6; y 3.6=4</p>
	→	→	→	→	
1	<input type="checkbox"/>	<input type="checkbox"/>	<input type="checkbox"/>	<input type="checkbox"/>	<input type="checkbox"/>
2	<input type="checkbox"/>	<input type="checkbox"/>	<input type="checkbox"/>	<input type="checkbox"/>	<input type="checkbox"/>
3	<input type="checkbox"/>	<input type="checkbox"/>	<input type="checkbox"/>	<input type="checkbox"/>	<input type="checkbox"/>
4	<input type="checkbox"/>	<input type="checkbox"/>	<input type="checkbox"/>	<input type="checkbox"/>	<input type="checkbox"/>
5	<input type="checkbox"/>	<input type="checkbox"/>	<input type="checkbox"/>	<input type="checkbox"/>	<input type="checkbox"/>
6	<input type="checkbox"/>	<input type="checkbox"/>	<input type="checkbox"/>	<input type="checkbox"/>	<input type="checkbox"/>
7	<input type="checkbox"/>	<input type="checkbox"/>	<input type="checkbox"/>	<input type="checkbox"/>	<input type="checkbox"/>
8	<input type="checkbox"/>	<input type="checkbox"/>	<input type="checkbox"/>	<input type="checkbox"/>	<input type="checkbox"/>
9	<input type="checkbox"/>	<input type="checkbox"/>	<input type="checkbox"/>	<input type="checkbox"/>	<input type="checkbox"/>
10	<input type="checkbox"/>	<input type="checkbox"/>	<input type="checkbox"/>	<input type="checkbox"/>	<input type="checkbox"/>

**1. DATOS DE IDENTIFICACIÓN**

ENTIDAD \_\_\_\_\_

MUNICIPIO \_\_\_\_\_

LOCALIDAD \_\_\_\_\_

AGEB ..... \_\_\_\_\_ - \_\_\_\_\_

**2. CONTROL DE LA VIVIENDA**

UPM..... \_\_\_\_\_

VIVIENDA SELECCIONADA..... \_\_\_\_\_

INSTRUMENTO..... **A**

**3. CONTROL DE CUESTIONARIOS EN LA VIVIENDA**

RENLÓN DE LA MUJER ELEGIDA ..... \_\_\_\_\_

**4. DIRECCIÓN DE LA VIVIENDA**

\_\_\_\_\_

CALLE, AVENIDA, CALLEJÓN, CARRETERA, CAMINO

\_\_\_\_\_

NÚMERO EXTERIOR    NÚMERO INTERIOR    COLONIA, FRACCIONAMIENTO, BARRIO, UNIDAD HABITACIONAL

**5. RESULTADO DE LA ENTREVISTA INDIVIDUAL**

NÚMERO DE VISITA	FECHA		TIEMPO DE ENTREVISTA		VIVIENDA SUPERVISADA	
	DÍA	MES	HORA DE INICIO	HORA DE TÉRMINO	1. Sí	2. No
1	____	- ____	____ : ____	____ : ____	<input type="checkbox"/>	<input type="checkbox"/>
2	____	- ____	____ : ____	____ : ____	<input type="checkbox"/>	<input type="checkbox"/>
3	____	- ____	____ : ____	____ : ____	<input type="checkbox"/>	<input type="checkbox"/>
4	____	- ____	____ : ____	____ : ____	<input type="checkbox"/>	<input type="checkbox"/>
5	____	- ____	____ : ____	____ : ____	<input type="checkbox"/>	<input type="checkbox"/>

**RESULTADO DE LA ENTREVISTA INDIVIDUAL**

- |                                |   |   |                                       |
|--------------------------------|---|---|---------------------------------------|
| 1 Entrevista completa          | 4.2 No puede entender, concentrarse o es enferma mental | 7.1 No le permiten dar información            | 7.6 Otra negativa, especifique: _____ |
| 2 Cita concertada              | 4.3 Otro tipo de discapacidad                           | 7.2 No desea participar por falta de tiempo   |                                       |
| 3 Ausencia de la mujer elegida | 5 Enferma que no puede dar la entrevista                | 7.3 No desea participar porque no confía      |                                       |
| 4 Mujer con discapacidad       | 6 No habla español                                      | 7.4 Madre o padre no autoriza a menor de edad | 8 Otro resultado, especifique: _____  |
| 4.1 No puede oír y/o hablar    | 7 Negativa  | 7.5 Negativa a partir de la pregunta 5.1      |                                       |

**6. RESPONSABLES**

ENTREVISTADORA \_\_\_\_\_

JEFA DE ENTREVISTADORAS \_\_\_\_\_

OBSERVADORA \_\_\_\_\_ VALIDADO POR: \_\_\_\_\_  
Nombre y firma

**7. CONTROL DE PAQUETE**

JEFATURA ..... \_\_\_\_\_

FOLIO DEL PAQUETE..... \_\_\_\_\_

CONSECUTIVO DE CUESTIONARIO EN EL PAQUETE..... \_\_\_\_\_

**INTRODUCCIÓN**

**El INEGI está levantando la Encuesta Nacional sobre la Dinámica de las Relaciones en los Hogares (ENDIREH) 2016, que permitirá disponer de información veraz y oportuna sobre la situación social y económica de los hogares y las mujeres en el país.**

**CONFIDENCIALIDAD**

Conforme a las disposiciones del **Artículo 37, párrafo primero, de la Ley del Sistema Nacional de Información Estadística y Geográfica** en vigor: “Los datos que proporcionen para fines estadísticos los informantes del Sistema a las Unidades en términos de la presente Ley, serán estrictamente confidenciales y bajo ninguna circunstancia podrán utilizarse para otro fin que no sea el estadístico.”

**OBLIGATORIEDAD**

De acuerdo con el **Artículo 45, párrafo primero, de la Ley del Sistema Nacional de Información Estadística y Geográfica** en vigor: “Los Informantes del Sistema estarán obligados a proporcionar, con veracidad y oportunidad, los datos e informes que les soliciten las autoridades competentes para fines estadísticos, censales y geográficos, y prestarán apoyo a las mismas.”

## SECCIÓN IV SITUACIÓN DE LA RELACIÓN DE PAREJA/INGRESOS Y RECURSOS

### IDENTIFICACIÓN DE LA MUJER ELEGIDA Y CONDICIÓN DE COHABITACIÓN DE LA PAREJA

<b>Nombre de la mujer elegida</b>  REGISTRE EL NÚMERO DE RENGLÓN DE LA SECCIÓN II  <b>Número de Renglón</b> <input type="text"/> <input type="text"/>	<b>Su esposo se llama...</b>  _____ NOMBRE  <b>Número de Renglón del esposo</b> <input type="text"/> <input type="text"/>  EL ESPOSO O PAREJA NO FUE REPORTADO EN LA LISTA DE RESIDENTES.....00	<b>4AB.1. ¿Con su esposo o pareja...</b>  REGISTRE SÓLO UN CÓDIGO  viven en unión libre? ..... 1 Se casaron... solo por la iglesia? ..... 2 por la iglesia y por el civil? ..... 3 solo por el civil? ..... 4
---	--	---

### MUJERES CASADAS O UNIDAS

CONFIRMACIÓN DE VERIFICACIÓN CONYUGAL DE LA MUJER ELEGIDA. VERIFICAR CON RESPUESTAS DE LA SECCIÓN III, PREGUNTAS 3.1, 3.2, 3.3, 3.4, 3.5 y 3.6

A1. MUJER ACTUALMENTE CASADA O UNIDA CON PAREJA RESIDENTE .....1 ➔ PASE A 4.1

Caso 1: 3.1=1 o 5 y 3.2=1

Caso 2: 3.1 = 2, 3 o 4 y 3.4=1 y 3.5=1

Caso 3: 3.1=6 y 3.6=2

A2. MUJER ACTUALMENTE CASADA O UNIDA CON PAREJA AUSENTE TEMPORAL.....2

Caso 1: 3.1= 1 o 5 y 3.2= 2 y 3.3= 1, 2, 3, 4, 5 o 6

### PARA MUJERES CASADAS O UNIDAS QUE EL ESPOSO O PAREJA NO VIVE CON ELLAS PREGUNTE SI EN LA 3.3. RESPONDIÓ 1, 2, 3, 4, 5 o 6

<b>4AB.2. ¿Desde hace cuánto tiempo su esposo o pareja NO vive con usted?</b>  REGISTRE EL NÚMERO DE AÑOS  _____  TIENE MENOS DE UN AÑO QUE NO VIVE CON ELLA ..... 00 NO SE ACUERDA ..... 98	<b>4A.1. ¿Cuándo fue la última vez que vino?</b>  REGISTRE SÓLO UN CÓDIGO  _____  Hace una semana o menos ..... 1 Hace quince días ..... 2 Hace un mes ..... 3 Hace dos o tres meses ..... 4 Hace 4 a 11 meses ..... 5 Hace un año ..... 6 Hace 2 o 3 años ..... 7 Hace más de 3 años ..... 8 No ha venido desde que se fue ..... 9	<b>4A.2. Por lo regular, ¿cada cuánto viene?</b>  REGISTRE SÓLO UN CÓDIGO  _____  Una vez a la semana ..... 1 Una vez cada quince días ..... 2 Una vez al mes ..... 3 Una vez cada dos a cinco meses ..... 4 Una vez cada seis meses ..... 5 Una vez al año ..... 6 Cada 2 o 3 años ..... 7 No ha venido desde que se fue ..... 8
---	---	--

<b>4.1. Actualmente, ¿usted trabaja por un ingreso, salario o ganancia?</b>  REGISTRE SÓLO UN CÓDIGO  Sí ..... 1  No ..... 2 ➔ PASE A 4.3	<b>4.2. Aproximadamente, ¿cuánto gana o recibe usted por su trabajo?</b>  REGISTRE LA CANTIDAD Y EL CÓDIGO CORRESPONDIENTE AL PERIODO  \$ _____ , _____  Igual o más de \$999,997... 999,997 No recibe ingresos..... 000,000 No sabe ..... 999,998 } PASE A 4.3  <b>4.2.1. ¿Cada cuánto?</b> _____ A la semana ..... 1 A la quincena ..... 2 Al mes ..... 3 No sabe ..... 8
<b>4.3. Actualmente, ¿su esposo o pareja trabaja por un ingreso, salario o ganancia?</b>  REGISTRE SÓLO UN CÓDIGO  Sí ..... 1  No ..... 2 ➔ PASE A 4.6AB	<b>4.4. En su trabajo, ¿cuál es la ocupación que desempeña su esposo o pareja (o a qué se dedica principalmente)?</b>  (Técnico electricista, maestro de primaria, vendedor de frutas, mesero, cocinero, albañil, mecánico de autos, obrero textil, policía federal, militar, etc.)  ANOTE COMPLETO EL NOMBRE DE LA OCUPACIÓN  _____
<b>4.5.AB Aproximadamente, ¿cuánto gana o recibe su esposo o pareja por su trabajo?</b>  REGISTRE LA CANTIDAD Y EL CÓDIGO CORRESPONDIENTE AL PERIODO  \$ _____ , _____  Igual o más de \$999,997... 999,997 No recibe ingresos..... 000,000 No sabe ..... 999,998 } PASE A 4.6AB  <b>4.5.1.AB ¿Cada cuánto?</b> _____ A la semana ..... 1 A la quincena ..... 2 Al mes ..... 3 No sabe ..... 8	

**4.6.AB Por lo general, ¿su esposo o pareja, aporta** (le manda, envía o deposita) **dinero para cubrir las necesidades de su familia y los gastos del hogar?**

REGISTRE SÓLO UN CÓDIGO

Sí ..... 1

No ..... 2

No tienen hijos en común o ya son grandes ..... 3

} PASE A 4.8

**4.7.AB Aproximadamente, ¿cuánto dinero aporta** (le manda, envía o deposita) **mensualmente su esposo o pareja?**

REGISTRE LA CANTIDAD QUE LE DA O ENVÍA MENSUALMENTE

\$ [ ] [ ] [ ] , [ ] [ ] [ ]

Igual o más de \$999,997 ..... 999,997

No sabe ..... 999,998

**4.8 Actualmente, ¿usted recibe dinero...**

REGISTRE EL CÓDIGO CORRESPONDIENTE EN CADA CASILLA

PARA LOS CÓDIGOS 1, PREGUNTE 4.9 Y 4.10; SI RESPONDIÓ EN TODAS CÓDIGO 2, PASE A 4.11

Sí ..... 1

No ..... 2

**4.9 Aproximadamente, ¿cuánto recibe al mes por...** (RESPUESTA "SÍ" (1) en 4.8)?

REGISTRE LA CANTIDAD CORRESPONDIENTE

Igual o más de \$999,997 ..... 999,997

No sabe ..... 999,998

**4.10 ¿Quiénes le ayudan con dinero?** (No incluya lo que su esposo o pareja aporta para los gastos del hogar)

REGISTRE LOS CÓDIGOS CORRESPONDIENTES

Padre o madre ..... 1

Hija(s)/hijo(s) ..... 2

Hermana(s)/hermano(s) ..... 3

Otros familiares ..... 4

Personas conocidas ..... 5



<b>1. por jubilación o pensión?</b> ..... <input type="checkbox"/>	[ ] [ ] [ ] , [ ] [ ] [ ]	
<b>2. de familiares o conocidos que viven en Estados Unidos de América?</b> (No incluya a su esposo o pareja)..... <input type="checkbox"/>	[ ] [ ] [ ] , [ ] [ ] [ ]	[ ] [ ] [ ]
<b>3. de familiares o conocidos dentro del país?</b> (No incluya al esposo o pareja)..... <input type="checkbox"/>	[ ] [ ] [ ] , [ ] [ ] [ ]	[ ] [ ] [ ]
<b>4. por becas escolares para sus hijos e hijas?</b> ..... <input type="checkbox"/>	[ ] [ ] [ ] , [ ] [ ] [ ]	
<b>5. por becas escolares para usted?</b> ..... <input type="checkbox"/>	[ ] [ ] [ ] , [ ] [ ] [ ]	
<b>6. del Programa Prospera?</b> (antes Oportunidades)..... <input type="checkbox"/>	[ ] [ ] [ ] , [ ] [ ] [ ]	
<b>7. de otro programa del gobierno?</b> ..... <input type="checkbox"/>	[ ] [ ] [ ] , [ ] [ ] [ ]	
<b>8. otro tipo</b> (rentas, intereses bancarios, etc.)? ..... <input type="checkbox"/>	[ ] [ ] [ ] , [ ] [ ] [ ]	

**4.11 ¿Usted cuenta con dinero que puede utilizar como quiera?**

REGISTRE SÓLO UN CÓDIGO

Sí ..... 1

No ..... 2

<p><b>4.12 ¿Algún(os) miembro(s) de este hogar es (son) propietario(s) de...</b></p> <p style="text-align: center;"><i>REGISTRE EL CÓDIGO CORRESPONDIENTE EN CADA CASILLA</i></p> <p><i>PARA LAS RESPUESTAS CON CÓDIGO 1, PREGUNTE 4.13 SI TODAS LAS RESPUESTAS SON "NO" (2) → PASE A SECCIÓN V</i></p> <p style="text-align: right;">Sí.....1 No .....2</p>	<p><b>4.13 ¿A nombre de quién están... (RESPUESTA "SÍ" (1) EN 4.12) ?</b></p> <p style="text-align: center;"><i>REGISTRE EL CÓDIGO CORRESPONDIENTE</i></p> <p>Sólo de la entrevistada .....1 Sólo del esposo o pareja .....2 De ambos.....3 Madre de ella .....4 Padre de ella.....5 De algún familiar de ella .....6 De algún familiar de él .....7 De otra(s) persona(s).....8 No sabe.....98</p>
<p>↓</p>	
<p>1. terreno(s) o tierras de cultivo?..... <input type="checkbox"/></p> <p>2. automóvil(es) o camioneta(s)?..... <input type="checkbox"/></p> <p>3. ahorros?..... <input type="checkbox"/></p> <p>4. la vivienda que habitan?..... <input type="checkbox"/></p> <p>5. locales, bodegas u oficinas?..... <input type="checkbox"/></p> <p>6. puestos fijos?..... <input type="checkbox"/></p> <p>7. otra casa o departamento?..... <input type="checkbox"/></p>	<p>..... <input type="checkbox"/></p> <p>..... <input type="checkbox"/></p> <p>..... <input type="checkbox"/></p> <p>..... <input type="checkbox"/></p> <p>..... <input type="checkbox"/></p> <p>..... <input type="checkbox"/></p> <p>..... <input type="checkbox"/></p>

**Antes de continuar le quiero informar que a lo largo de esta entrevista le voy hacer preguntas sobre situaciones que enfrentamos las mujeres. Le pido que se sienta con la libertad para responder y tenga por seguro que sus respuestas son estrictamente confidenciales y nadie sabrá lo que usted respondió. La información que nos proporcione es muy importante y su cooperación es fundamental.**

**SECCIÓN V. CONSENTIMIENTO Y PRIVACIDAD**

<p><b>5.1. Sólo para confirmar, ¿podemos continuar con la entrevista?</b></p> <p style="text-align: center;"><i>REGISTRE SÓLO UN CÓDIGO</i></p> <p>Sí ..... 1 → PASE A 5.3 No..... 2</p>	<p><b>5.2 ¿Por qué?</b></p> <p>_____</p> <p>_____</p> <p>_____</p> <p>_____</p> <p style="text-align: center;"><i>ANOTE LA RESPUESTA Y TERMINE LA ENTREVISTA</i></p>
--	--

<p><b>5.3. ¿En este momento, en su vivienda está...</b></p> <p style="text-align: center;"><i>REGISTRE LOS CÓDIGOS CORRESPONDIENTES</i></p> <p>su esposo o pareja? ..... 1 sus hijas e hijos? ..... 2 su padre o madre? ..... 3 su suegra o suegro? ..... 4 otros familiares? ..... 5 otras personas (vecinas, amigas, trabajadoras, etc.)? ..... 6 está sola? ..... 7 → PASE A SECCIÓN VI</p>	<p><b>5.4. Es muy importante que hablemos en privado (a solas) para que estemos tranquilas y en confianza, ¿dígame si...</b></p> <p style="text-align: center;"><i>REGISTRE EL CÓDIGO CORRESPONDIENTE EN CADA CASILLA</i></p> <p>Sí ..... 1 No ..... 2</p> <p>1. podemos hablar aquí en su vivienda, en un lugar privado (alejado, solo) sin que nos escuchen?..... <input type="checkbox"/></p> <p>2. prefiere que vayamos a otro sitio ahora? ..... <input type="checkbox"/> Dígame el lugar _____</p> <p>3. que sea aquí, pero en otro momento? ..... <input type="checkbox"/> Dígame el día y la hora _____</p> <p>4. que sea en otro lugar y en otro momento? ..... <input type="checkbox"/> Dígame lugar, día y hora _____</p> <p>5. Otra opción propuesta por la entrevistada ..... <input type="checkbox"/> <i>Especifique</i> _____</p>
--	--

<p><b>ENTREVISTADORA ANTES DE PASAR A SECCIÓN VI REGISTRE:</b>  <b>E1. ¿DÓNDE INICIÓ LA ENTREVISTA?</b>  <i>REGISTRE SÓLO UN CÓDIGO</i></p> <p>Dentro de la vivienda de la mujer elegida .....1</p> <p>Fuera de la vivienda pero dentro del terreno (patio, huerto, jardín) .....2</p> <p>Fuera de la vivienda en la puerta, banqueta de la vivienda .....3</p> <p>En otro lugar fuera de la vivienda (tienda, comercio, parque, centro de salud, iglesia).....4</p>	<p><b>E2. ¿EN QUÉ CONDICIONES INICIÓ LA ENTREVISTA?</b>  <i>REGISTRE SÓLO UN CÓDIGO</i></p> <p>En un lugar donde nadie les escuchaba ..... 1</p> <p>Solo había algún menor de 0-3 años presente cuando inició las preguntas y él/ella escuchó ..... 2</p> <p>Estaba el esposo/madre/padre que escucharon o podían escuchar las preguntas ..... 3</p> <p>Había alguna otra persona de 4 años o más que escuchó o podía escuchar las preguntas ..... 4</p> <p style="text-align: right;">} PASE A 6.1</p>
<p><b>E3. ¿Pudo continuar la entrevista a solas con la mujer, sin que nadie las escuchara?</b>  <i>REGISTRE SÓLO UN CÓDIGO</i></p> <p>Sí ..... 1 → PASE A 6.1.</p> <p>No ..... 2</p>	<p><b>E4. ¿Qué hizo usted?</b> _____</p> <p>_____</p> <p>_____</p> <p>_____</p> <p style="text-align: right;"><i>Especifique</i></p>

<b>SECCIÓN VI. ÁMBITO ESCOLAR</b>				
<p><b>6.1. ¿Usted asiste o asistió alguna vez a la escuela?</b>  <i>REGISTRE SÓLO UN CÓDIGO</i></p> <p>Sí ..... 1</p> <p>No ..... 2 → PASE A SECCIÓN VII</p>	<p><b>6.2. De octubre de 2015 a la fecha, ¿asistió a la escuela?</b>  <i>REGISTRE SÓLO UN CÓDIGO</i></p> <p>Sí ..... 1</p> <p>No ..... 2 → PASE A 6.6</p>	<p><b>6.3 ¿La escuela a la que asiste o asistió es...</b>  <i>REGISTRE SÓLO UN CÓDIGO</i></p> <p>pública? ..... 1</p> <p>privada? ..... 2</p> <p>asistencia social? .... 3</p>	<p><b>6.4. ¿Esta escuela es...</b>  <i>REGISTRE SÓLO UN CÓDIGO</i></p> <p>primaria? .....1</p> <p>secundaria? .....2</p> <p>preparatoria o bachillerato? ..3</p> <p>escuela técnica o comercial?...4</p> <p>normal? .....5</p> <p>de educación superior o posgrado (Tecnológico, Politécnico o Universidad)? .....6</p> <p>Otra _____ 7</p> <p style="text-align: right;"><i>Especifique</i></p>	<p><b>6.5. El sistema en el que toma o tomaba clases, ¿es...</b>  <i>REGISTRE SÓLO UN CÓDIGO</i></p> <p>escolarizado (presencial)?..... 1</p> <p>abierto? ..... 2</p> <p>en línea, por internet (a distancia)? ..... 3</p> <p>mixto? ..... 4</p>

Para empezar, le voy a pedir que se ubique en su etapa de estudiante, cuando usted estaba en la escuela estudiando. Ahora le voy a pedir que piense en las personas con las que ha convivido a lo largo de su vida en cada una de las escuelas a las que ha acudido a estudiar: directores(as), maestros(as), compañeros(as), estudiantes en general, trabajadores(as), etc.

6.6. Durante su vida de estudiante, ¿alguna persona de las escuelas a las que asistió a estudiar, (como maestra o maestro, director, prefecto, compañero de clase o alumno de la escuela u otro trabajador o persona de la escuela)...		6.7. De la lista de esta tarjeta, (ENTREGUE LA TARJETA 1), ¿qué personas de la escuela (MENCIONE LA SITUACIÓN)?		PREGUNTE 6.8, SÓLO SI ASISTIÓ A LA ESCUELA EN LOS ÚLTIMOS 12 MESES (6.2=1) Y EN LA 6.6 RESPONDIÓ "SÍ" (1). PREGUNTE 6.9 y 6.10, SI EN 6.8 RESPONDIÓ 1, 2 o 3.					
<p><i>RECUERDE QUE NOS REFERIMOS A PERSONAS QUE ERAN PARTE DE LA ESCUELA. NO SE DEBEN CONSIDERAR A FAMILIARES, NI A PERSONAS DE LA COMUNIDAD QUE NO TIENEN QUE VER CON LA ESCUELA. SI SE TRATA DE UN NOVIO DE LA ESCUELA, DÉGALE A LA ENTREVISTADA QUE DE ÉL HABLARÁN MÁS TARDE</i></p> <p>REGISTRE EN CADA CASILLA EL CÓDIGO INDICADO Y EN LOS CASOS DE RESPUESTA "SÍ" (1), CONTIÑE CON 6.7. SI TODAS LAS RESPUESTAS SON "NO" (2), PASE A LA SECCIÓN VII.</p> <p>Sí ..... 1</p> <p>No ..... 2</p>		<p>REGISTRE LOS CÓDIGOS CORRESPONDIENTES</p> <p>Maestro..... 1</p> <p>Maestra..... 2</p> <p>Compañero..... 3</p> <p>Compañera..... 4</p> <p>Director(a)..... 5</p> <p>Trabajador de la escuela ..... 6</p> <p>Trabajadora de la escuela ..... 7</p> <p>Persona desconocida de la escuela ..... 8</p> <p>Otra persona de la escuela ..... 9</p>		<p>REGISTRE EL CÓDIGO CORRESPONDIENTE</p> <p>muchas veces? ..... 1</p> <p>pocas veces? ..... 2</p> <p>una vez? ..... 3</p> <p>No ocurrió ..... 4</p>		<p>REGISTRE LOS CÓDIGOS CORRESPONDIENTES</p> <p>Maestro..... 1</p> <p>Maestra..... 2</p> <p>Compañero..... 3</p> <p>Compañera..... 4</p> <p>Director(a)..... 5</p> <p>Trabajador de la escuela ..... 6</p> <p>Trabajadora de la escuela ..... 7</p> <p>Persona desconocida de la escuela ..... 8</p> <p>Otra persona de la escuela ..... 9</p>		<p>6.10. ¿Esto le ocurrió en...</p> <p>REGISTRE LOS CÓDIGOS CORRESPONDIENTES</p> <p>la escuela?..... 1</p> <p>la calle, parque o lugar público, cerca de la escuela? ..... 2</p> <p>la calle, parque o lugar público, lejos de la escuela? ..... 3</p> <p>el transporte público?..... 4</p> <p>una casa particular? ..... 5</p> <p>Otro ..... 6</p>	
									
1. la han pateado o golpeado con el puño?..... <input type="checkbox"/>		<input type="checkbox"/> <input type="checkbox"/> <input type="checkbox"/>		<input type="checkbox"/>		<input type="checkbox"/> <input type="checkbox"/> <input type="checkbox"/>		<input type="checkbox"/> <input type="checkbox"/> <input type="checkbox"/>	
2. la han atacado o agredido con un cuchillo, navaja o arma de fuego?..... <input type="checkbox"/>		<input type="checkbox"/> <input type="checkbox"/> <input type="checkbox"/>		<input type="checkbox"/>		<input type="checkbox"/> <input type="checkbox"/> <input type="checkbox"/>		<input type="checkbox"/> <input type="checkbox"/> <input type="checkbox"/>	
3. alguna persona le mostró sus partes íntimas o se las manoseó enfrente de usted?..... <input type="checkbox"/>		<input type="checkbox"/> <input type="checkbox"/> <input type="checkbox"/>		<input type="checkbox"/>		<input type="checkbox"/> <input type="checkbox"/> <input type="checkbox"/>		<input type="checkbox"/> <input type="checkbox"/> <input type="checkbox"/>	
4. le han hecho comentarios ofensivos acerca de que las mujeres no deberían estudiar? ... <input type="checkbox"/>		<input type="checkbox"/> <input type="checkbox"/> <input type="checkbox"/>		<input type="checkbox"/>		<input type="checkbox"/> <input type="checkbox"/> <input type="checkbox"/>		<input type="checkbox"/> <input type="checkbox"/> <input type="checkbox"/>	
5. le han hecho sentir miedo de ser atacada o abusada sexualmente?..... <input type="checkbox"/>		<input type="checkbox"/> <input type="checkbox"/> <input type="checkbox"/>		<input type="checkbox"/>		<input type="checkbox"/> <input type="checkbox"/> <input type="checkbox"/>		<input type="checkbox"/> <input type="checkbox"/> <input type="checkbox"/>	
6. la han pellizcado, jalado el cabello, empujado, jaloneado, abofeteado o aventado algún objeto?..... <input type="checkbox"/>		<input type="checkbox"/> <input type="checkbox"/> <input type="checkbox"/>		<input type="checkbox"/>		<input type="checkbox"/> <input type="checkbox"/> <input type="checkbox"/>		<input type="checkbox"/> <input type="checkbox"/> <input type="checkbox"/>	
7. la han obligado a mirar escenas o actos sexuales o pornográficos (fotos, revistas, vídeos o películas pornográficas)?..... <input type="checkbox"/>		<input type="checkbox"/> <input type="checkbox"/> <input type="checkbox"/>		<input type="checkbox"/>		<input type="checkbox"/> <input type="checkbox"/> <input type="checkbox"/>		<input type="checkbox"/> <input type="checkbox"/> <input type="checkbox"/>	
8. han tratado de obligarla a tener relaciones sexuales en contra de su voluntad?..... <input type="checkbox"/>		<input type="checkbox"/> <input type="checkbox"/> <input type="checkbox"/>		<input type="checkbox"/>		<input type="checkbox"/> <input type="checkbox"/> <input type="checkbox"/>		<input type="checkbox"/> <input type="checkbox"/> <input type="checkbox"/>	
9. la han vigilado o seguido al salir de la escuela?..... <input type="checkbox"/>		<input type="checkbox"/> <input type="checkbox"/> <input type="checkbox"/>		<input type="checkbox"/>		<input type="checkbox"/> <input type="checkbox"/> <input type="checkbox"/>		<input type="checkbox"/> <input type="checkbox"/> <input type="checkbox"/>	
10. le han propuesto o insinuado tener relaciones sexuales a cambio de calificaciones, cosas o beneficios en la escuela?..... <input type="checkbox"/>		<input type="checkbox"/> <input type="checkbox"/> <input type="checkbox"/>		<input type="checkbox"/>		<input type="checkbox"/> <input type="checkbox"/> <input type="checkbox"/>		<input type="checkbox"/> <input type="checkbox"/> <input type="checkbox"/>	



11. la castigaron, trataron mal o se vengaron, porque se negó a tener relaciones sexuales (la reprobaron, le bajaron la calificación, la expulsaron o sacaron de la escuela, etc.)? ..... <input type="checkbox"/>	<input type="checkbox"/> <input type="checkbox"/> <input type="checkbox"/>	<input type="checkbox"/>	<input type="checkbox"/> <input type="checkbox"/> <input type="checkbox"/>	<input type="checkbox"/> <input type="checkbox"/> <input type="checkbox"/>
12. le han dicho piropos groseros u ofensivos de tipo sexual o sobre su cuerpo? ..... <input type="checkbox"/>	<input type="checkbox"/> <input type="checkbox"/> <input type="checkbox"/>	<input type="checkbox"/>	<input type="checkbox"/> <input type="checkbox"/> <input type="checkbox"/>	<input type="checkbox"/> <input type="checkbox"/> <input type="checkbox"/>
13. la han ofendido o humillado por el hecho de ser mujer (la hicieron sentir menos o mal)? ..... <input type="checkbox"/>	<input type="checkbox"/> <input type="checkbox"/> <input type="checkbox"/>	<input type="checkbox"/>	<input type="checkbox"/> <input type="checkbox"/> <input type="checkbox"/>	<input type="checkbox"/> <input type="checkbox"/> <input type="checkbox"/>
14. la han manoseado, tocado, besado o se le han arrimado, recargado o encimado sin su consentimiento? ..... <input type="checkbox"/>	<input type="checkbox"/> <input type="checkbox"/> <input type="checkbox"/>	<input type="checkbox"/>	<input type="checkbox"/> <input type="checkbox"/> <input type="checkbox"/>	<input type="checkbox"/> <input type="checkbox"/> <input type="checkbox"/>
15. la han obligado a tener relaciones sexuales en contra de su voluntad? ..... <input type="checkbox"/>	<input type="checkbox"/> <input type="checkbox"/> <input type="checkbox"/>	<input type="checkbox"/>	<input type="checkbox"/> <input type="checkbox"/> <input type="checkbox"/>	<input type="checkbox"/> <input type="checkbox"/> <input type="checkbox"/>
16. la han ignorado o no la han tomado en cuenta, por ser mujer? ..... <input type="checkbox"/>	<input type="checkbox"/> <input type="checkbox"/> <input type="checkbox"/>	<input type="checkbox"/>	<input type="checkbox"/> <input type="checkbox"/> <input type="checkbox"/>	<input type="checkbox"/> <input type="checkbox"/> <input type="checkbox"/>
17. le han enviado mensajes o publicado comentarios con insinuaciones sexuales, insultos u ofensas, a través del celular, correo electrónico o redes sociales (como Facebook, Twitter, WhatsApp)? ..... <input type="checkbox"/>	<input type="checkbox"/> <input type="checkbox"/> <input type="checkbox"/>	<input type="checkbox"/>	<input type="checkbox"/> <input type="checkbox"/> <input type="checkbox"/>	

**FILTRO: SI EN 6.6 TODAS LAS RESPUESTAS SON "NO" (2) PASE A SECCIÓN VII. ÁMBITO LABORAL**

6.11. Hasta antes del día de hoy, ¿usted le contó a alguien sobre esto que le ocurrió en la escuela?

REGISTRE SÓLO UN CÓDIGO

Sí.....1

No .....2 → PASE A 6.13

6.12. ¿Le contó lo ocurrido a...

REGISTRE EL CÓDIGO CORRESPONDIENTE EN CADA CASILLA

Sí..... 1 No ..... 2

1. esposo, novio o pareja? .....

2. algún familiar? .....

3. amiga(o) o compañera(o)? .....

4. maestro(a), director(a) de la escuela? ....

5. psicóloga(o) o trabajador(a) social? .....

6. abogado(a)? .....

7. sacerdote, religiosa o ministro? .....

8. Otra persona.....

6.13. Debido a lo que le ocurrió en la escuela...

REGISTRE EL CÓDIGO CORRESPONDIENTE EN CADA CASILLA





Sí..... 1 No ..... 2





6.13.1. ¿Pidió apoyo, información o servicios en alguna dependencia pública o de gobierno, a un grupo o asociación o una institución privada? .....

6.13.2. Usted o alguien de su familia, ¿presentó una queja o denunció lo ocurrido ante alguna autoridad? .....

**FILTROS:**

1. SI EN 6.13.1 Y EN 6.13.2 RESPONDIÓ "SÍ", CONTINUE CON 6.14 Y HASTA 6.23, Y DESPUÉS CONTINUE CON LA SECCIÓN VII
2. SI EN 6.13.1 RESPONDIÓ "SÍ" Y EN 6.13.2 RESPONDIÓ "NO", PREGUNTE DE 6.14 HASTA 6.18 Y DESPUÉS PASE A LA SECCIÓN VII
3. SI EN 6.13.1 RESPONDIÓ "NO" Y EN 6.13.2 "SÍ" PREGUNTE DE 6.19 HASTA 6.23 Y CONTINUE CON LA SECCIÓN VII
4. SI EN LAS DOS RESPONDIÓ "NO", PASE A 6.24

<p><b>6.14. ¿Usted pidió apoyo, información o servicios a...</b></p> <p><i>REGISTRE EL CÓDIGO CORRESPONDIENTE EN CADA CASILLA</i></p> <p><i>SI EN 6.14 RESPONDIÓ "SÍ" (1), PREGUNTE PARA CADA FILA, 6.15 A 6.18</i></p> <p>Sí.....1</p> <p>No .....2</p>	<p><b>6.15. En (MENCIONE LA INSTITUCIÓN CORRESPONDIENTE), ¿usted solicitó...</b></p> <p><i>REGISTRE LOS CÓDIGOS CORRESPONDIENTES</i></p> <p><b>orientación e información? ..... 1</b></p> <p><b>apoyo legal? ..... 2</b></p> <p><b>apoyo psicológico? .. 3</b></p> <p><b>atención médica?..... 4</b></p> <p>Otro ..... 5</p>	<p><b>6.16. ¿Cuándo fue la última vez que pidió apoyo, orientación o servicios a, (MENCIONE LA INSTITUCIÓN CORRESPONDIENTE)?</b></p> <p><i>REGISTRE EL CÓDIGO DEL PERIODO AL QUE CORRESPONDE EL AÑO REPORTADO</i></p> <p>Antes de 1994 .....1</p> <p>Entre 1994 y 1999 ...2</p> <p>Entre 2000 y 2006 ...3</p> <p>Entre 2007 y 2012 ...4</p> <p>Entre 2013 y 2014 ...5</p> <p>Entre 2015 y 2016 ...6</p> <p>No recuerda.....8</p>	<p><b>6.17. La última vez que acudió a (MENCIONE LA INSTITUCIÓN CORRESPONDIENTE), ¿le dieron la información, apoyo o servicio que necesitaba?</b></p> <p><i>REGISTRE EL CÓDIGO CORRESPONDIENTE</i></p> <p>Sí ..... 1</p> <p>No ..... 2</p> <p>La mandaron a otra dependencia para que le brindaran atención ..... 3</p>	<p><b>6.18. Esa última vez que acudió a (MENCIONE LA INSTITUCIÓN CORRESPONDIENTE), ¿cómo la atendieron?</b></p> <p><i>REGISTRE EL CÓDIGO CORRESPONDIENTE</i></p> <p>La trataron bien y con respeto..... 1</p> <p>La trataron mal, la humillaron..... 2</p> <p>No hicieron nada para ayudarla..... 3</p> <p>No había nadie que la atendiera..... 4</p>
				
1. Instituto Nacional de las Mujeres? ..... <input type="checkbox"/>	<input type="checkbox"/> <input type="checkbox"/> <input type="checkbox"/>	<input type="checkbox"/>	<input type="checkbox"/>	<input type="checkbox"/>
2. Instituto de las Mujeres del estado o municipio?..... <input type="checkbox"/>	<input type="checkbox"/> <input type="checkbox"/> <input type="checkbox"/>	<input type="checkbox"/>	<input type="checkbox"/>	<input type="checkbox"/>
3. alguna línea de atención telefónica?..... <input type="checkbox"/>	<input type="checkbox"/> <input type="checkbox"/> <input type="checkbox"/>	<input type="checkbox"/>	<input type="checkbox"/>	<input type="checkbox"/>
4. algún organismo o asociación civil?..... <input type="checkbox"/>	<input type="checkbox"/> <input type="checkbox"/> <input type="checkbox"/>	<input type="checkbox"/>	<input type="checkbox"/>	<input type="checkbox"/>
5. Centro de Justicia para las Mujeres?..... <input type="checkbox"/>	<input type="checkbox"/> <input type="checkbox"/> <input type="checkbox"/>	<input type="checkbox"/>	<input type="checkbox"/>	<input type="checkbox"/>
6. Defensoría Pública?..... <input type="checkbox"/>	<input type="checkbox"/> <input type="checkbox"/> <input type="checkbox"/>	<input type="checkbox"/>	<input type="checkbox"/>	<input type="checkbox"/>
7. clínica, centro de salud u hospital público (ISSSTE, IMSS, Servicios de salud del estado)? ..... <input type="checkbox"/>	<input type="checkbox"/> <input type="checkbox"/> <input type="checkbox"/>	<input type="checkbox"/>	<input type="checkbox"/>	<input type="checkbox"/>
8. consultorio médico, clínica u hospital privado?..... <input type="checkbox"/>	<input type="checkbox"/> <input type="checkbox"/> <input type="checkbox"/>	<input type="checkbox"/>	<input type="checkbox"/>	<input type="checkbox"/>
9. DIF?..... <input type="checkbox"/>	<input type="checkbox"/> <input type="checkbox"/> <input type="checkbox"/>	<input type="checkbox"/>	<input type="checkbox"/>	<input type="checkbox"/>
10. Otra institución pública ..... <input type="checkbox"/>	<input type="checkbox"/> <input type="checkbox"/> <input type="checkbox"/>	<input type="checkbox"/>	<input type="checkbox"/>	<input type="checkbox"/>

<p><b>6.19. ¿Presentó una queja o denuncia ante...</b></p> <p>REGISTRE EL CÓDIGO CORRESPONDIENTE EN CADA CASILLA</p> <p>SI EN 6.19 RESPONDIÓ "SÍ" (1), PREGUNTE PARA CADA FILA, 6.20 A 6.23</p> <p>Sí..... 1</p> <p>No ..... 2</p>	<p><b>6.20. ¿En qué año fue la última vez que presentó una queja o denuncia, ante (MENCIONE LA AUTORIDAD CORRESPONDIENTE)?</b></p> <p>REGISTRE EL CÓDIGO DEL PERIODO AL QUE CORRESPONDE EL AÑO REPORTADO</p> <p>Antes de 1994.....1</p> <p>Entre 1994 y 1999 .....2</p> <p>Entre 2000 y 2006 .....3</p> <p>Entre 2007 y 2012 .....4</p> <p>Entre 2013 y 2014 .....5</p> <p>Entre 2015 y 2016 .....6</p> <p>No recuerda.....8</p>	<p><b>6.21. En esa última vez, ¿cuál o cuáles fueron las agresiones por las que presentó la queja o denuncia?</b></p> <p>REGISTRE LA CLAVE DEL O LOS ACTOS QUE LE INDIQUE, DE ACUERDO CON LO DECLARADO CON RESPUESTA "SÍ" (1), EN LAS OPCIONES DE LA PREGUNTA 6.6</p>	<p><b>6.22. En esa última vez que acudió a, (MENCIONE LA AUTORIDAD CORRESPONDIENTE)...</b></p> <p>REGISTRE LOS CÓDIGOS CORRESPONDIENTES</p> <p>¿recibieron su queja o denuncia e iniciaron una investigación o averiguación? .....1</p> <p>¿recibieron su queja o denuncia pero NO iniciaron la investigación o averiguación? .....2</p> <p>¿no recibieron su queja o denuncia porque...</p> <p>le dijeron que no procedía?.....3</p> <p>le ofrecieron conciliación? .....4</p> <p>no le creyeron y no hicieron caso de su queja o denuncia?.....5</p> <p>la convencieron de no poner su queja o denuncia?.....6</p> <p>no hicieron nada para ayudarlo?.....7</p> <p>le dijeron que era algo sin importancia?.....8</p> <p>la trataron mal, la humillaron?...9</p> <p>Otro.....10</p> <p>SI TODAS LAS RESPUESTAS FUERON ENTRE 3 Y 10 PASE A LA SIGUIENTE INSTITUCIÓN</p>	<p><b>6.23. ¿Como resultado de su queja o denuncia...</b></p> <p>REGISTRE LOS CÓDIGOS CORRESPONDIENTES</p> <p>castigaron o sancionaron al agresor? ..... 1</p> <p>se consignó al responsable ante el juez? ..... 2</p> <p>hicieron una recomendación para castigar o sancionar al responsable? ..... 3</p> <p>no pasó nada porque usted no ratificó la denuncia?..... 4</p> <p>No hicieron nada..... 5</p> <p>No sabe qué pasó ..... 8</p>
				
1. las autoridades escolares? ..... <input type="checkbox"/>	<input type="checkbox"/>	<input type="checkbox"/> <input type="checkbox"/> <input type="checkbox"/>	<input type="checkbox"/> <input type="checkbox"/> <input type="checkbox"/>	<input type="checkbox"/> <input type="checkbox"/> <input type="checkbox"/>
2. el Ministerio Público? ..... <input type="checkbox"/>	<input type="checkbox"/>	<input type="checkbox"/> <input type="checkbox"/> <input type="checkbox"/>	<input type="checkbox"/> <input type="checkbox"/> <input type="checkbox"/>	<input type="checkbox"/> <input type="checkbox"/> <input type="checkbox"/>
3. la policía? ..... <input type="checkbox"/>	<input type="checkbox"/>	<input type="checkbox"/> <input type="checkbox"/> <input type="checkbox"/>	<input type="checkbox"/> <input type="checkbox"/> <input type="checkbox"/>	<input type="checkbox"/> <input type="checkbox"/> <input type="checkbox"/>
4. las autoridades municipales o delegacionales? ..... <input type="checkbox"/>	<input type="checkbox"/>	<input type="checkbox"/> <input type="checkbox"/> <input type="checkbox"/>	<input type="checkbox"/> <input type="checkbox"/> <input type="checkbox"/>	<input type="checkbox"/> <input type="checkbox"/> <input type="checkbox"/>

**PREGUNTE SI EN 6.13.1 Y EN 6.13.2 RESPONDIÓ "NO" (2)**

**6.24. ¿Por qué razón no buscó ayuda o denunció lo que le ocurrió?**

*REGISTRE LOS CÓDIGOS CORRESPONDIENTES*

Por vergüenza.....	1
Pensó que no le iban a creer o que le iban a decir que era su culpa .....	2
Por miedo a las consecuencias o a las amenazas.....	3
Porque no quería que su familia se enterara .....	4
Porque la convencieron de no hacerlo.....	5
Porque se trató de algo sin importancia que no le afectó .....	6
Porque esas eran/son las costumbres .....	7
No sabía cómo y dónde denunciar .....	8
Porque es una pérdida de tiempo o porque no tenía tiempo .....	9
No confía en las autoridades del gobierno.....	10
Otra .....	11

*Especifique*

## SECCIÓN VII. ÁMBITO LABORAL

**7.1. Alguna vez, ¿usted ha trabajado por un salario, pago o ganancia?**

REGISTRE SÓLO UN CÓDIGO

Sí..... 1

No ..... 2 → PASE A SECCIÓN VIII

**7.2. Durante los últimos 5 años, de octubre de 2011 a la fecha, ¿trabajó al menos una semana?**

REGISTRE SÓLO UN CÓDIGO

Sí..... 1

No ..... 2 → PASE A 7.9

**7.3.1. En alguno de los trabajos que desempeñó de octubre de 2011 a la fecha...**

REGISTRE EL CÓDIGO CORRESPONDIENTE EN CADA CASILLA

Sí..... 1

No..... 2

1. ¿Le pidieron una prueba de embarazo como requisito para trabajar?.....

2. ¿Le pidieron prueba de embarazo como requisito para continuar en su trabajo o renovar el contrato?.....

**7.3.2. En alguno de los trabajos que desempeñó de octubre de 2011 a la fecha, ¿por embarazarse...**

REGISTRE EL CÓDIGO CORRESPONDIENTE EN CADA CASILLA

Sí..... 1

No ..... 2

No estuvo embarazada en ese periodo ..... 3

1. la despidieron?.....

2. no le renovaron el contrato?.....

3. le bajaron el salario o las prestaciones?.....

**7.4. En los últimos doce meses, de octubre de 2015 a la fecha, ¿trabajó?**

REGISTRE SÓLO UN CÓDIGO

Sí..... 1

No ..... 2 → PASE A 7.9

**7.5. ¿En su trabajo es (era)...**  
(Si tuvo más de un trabajo en el año, pregunte por el último)

REGISTRE SÓLO UN CÓDIGO

empleada?..... 1

obrera?..... 2

jornalera?..... 3

trabajadora por cuenta propia (no contrata trabajadores/as)?..... 4

patrona (contrata trabajadores/as)?..... 5

trabajadora sin pago en un negocio familiar o no familiar?..... 6

}

PASE A 7.9

**7.6. ¿Cuál fue la ocupación que desempeñó el año pasado?**

(secretaria, maestra de primaria, agente de tránsito, policía, enfermera, empleada o trabajadora doméstica)

ANOTE TEXTUAL EL NOMBRE DE LA OCUPACIÓN

\_\_\_\_\_

\_\_\_\_\_

\_\_\_\_\_

**7.7. ¿Su lugar de trabajo es (era)...**

REGISTRE SÓLO UN CÓDIGO

una dependencia o institución del gobierno estatal o municipal?..... 1

una dependencia o institución del gobierno federal?..... 2

escuela o universidad pública?..... 3

clínica u hospital público?..... 4

una compañía o empresa del sector privado comercial, bancaria o de servicios?..... 5

una fábrica o taller (empresa de manufactura)?..... 6

escuela o universidad privada?..... 7

clínica u hospital particular?..... 8

un negocio, local comercial o de servicios (puesto fijo o semifijo, local en el mercado, restaurante, cocina económica, taller mecánico, etc.)?..... 9

en la calle o la vía pública?..... 10

en una vivienda particular (en casa ajena)?..... 11

en su propia casa?..... 12

en el campo?..... 13

Otra..... 14

**7.8. En los últimos doce meses, de octubre de 2015 a la fecha, ¿en su trabajo (o en alguno de los trabajos), usted vivió alguna de las siguientes situaciones?**

REGISTRE EL CÓDIGO CORRESPONDIENTE EN CADA CASILLA

Sí..... 1

No ..... 2

No aplica ..... 3

1. ¿Le han pagado menos que a un hombre que hace el mismo trabajo o tiene el mismo puesto que usted?.....

2. ¿Ha tenido menos oportunidad que un hombre para ascender?.....

3. ¿Ha recibido menos prestaciones que un hombre que tiene el mismo nivel o puesto?.....

4. ¿Por su edad, por su estado civil o porque tiene hijos pequeños, no la contrataron, le bajaron el salario o la despidieron?.....

5. ¿Le pidieron la prueba de embarazo como requisito para trabajar o para continuar en su trabajo?.....

6. ¿Por embarazarse, la despidieron, no le renovaron contrato o le bajaron el salario?.....

7. ¿La han limitado en su desarrollo profesional para favorecer a algún hombre?.....

8. ¿Le han impedido o limitado realizar determinadas tareas o funciones porque están reservadas para los hombres?.....

9. ¿Le han dicho que las mujeres no son adecuadas o buenas para el trabajo que se requiere ahí?.....

Ahora le voy a pedir que piense en los trabajos que ha desempeñado, desde la primera vez que trabajó hasta la fecha, en las personas con las que trabajaba y en el ambiente de sus trabajos.

<p><b>7.9. Dígame si en alguno de sus trabajos, ¿alguna o algunas personas que trabajaban con usted...</b></p> <p><i>RECUERDE QUE NOS REFERIMOS A PERSONAS DE SU (SUS) TRABAJO(S). NO SE DEBEN CONSIDERAR A FAMILIARES, NI A PERSONAS DE LA COMUNIDAD QUE NO TIENEN QUE VER CON EL TRABAJO. SI SE TRATA DE UN NOVIÓ DEL TRABAJO, DÍGALE A LA ENTREVISTADA QUE DE ÉL HABLAREMOS MÁS TARDE</i></p> <p>REGISTRE EN CADA CASILLA EL CÓDIGO INDICADO Y EN LOS CASOS DE RESPUESTA "SÍ" (1), CONTÍNUE CON 7.10.</p> <p>SI TODAS LAS RESPUESTAS SON "NO" (2), PASE A LA SECCIÓN VIII.</p> <p>Sí.....1</p> <p>No .....2</p>	<p><b>7.10. De la lista de esta tarjeta, (ENTREGUE LA TARJETA 2), ¿qué personas del trabajo (MENCIONE LA SITUACIÓN)?</b></p> <p>REGISTRE LOS CÓDIGOS CORRESPONDIENTES</p> <p>Patrón(a) o jefe(a) .....1</p> <p>Supervisor(a), capataz, Coordinador(a).....2</p> <p>Gerente, Directivo o ejecutivo .....3</p> <p>Compañero(a) de trabajo .....4</p> <p>Cliente .....5</p> <p>Persona desconocida del trabajo .....6</p> <p>Familiar del patrón .....7</p> <p>Otra persona del trabajo .....8</p>	<p><b>PREGUNTE 7.11, SÓLO SI TRABAJÓ LOS ÚLTIMOS 12 MESES (7.4=1) Y EN LA 7.9 RESPONDIÓ "SÍ" (1). PREGUNTE 7.12 Y 7.13, SI EN 7.11 RESPONDIÓ 1, 2 o 3.</b></p>		
		<p><b>7.11. ¿Esto (MENCIONE LA SITUACIÓN) le ocurrió de octubre de 2015 a la fecha...</b></p> <p>REGISTRE EL CÓDIGO CORRESPONDIENTE</p> <p>muchas veces? .....1</p> <p>pocas veces? .....2</p> <p>una vez?.....3</p> <p>No ocurrió .....4</p>	<p><b>7.12. De esa lista (TARJETA 2), dígame ¿quién o quiénes fueron?</b></p> <p>REGISTRE LOS CÓDIGOS CORRESPONDIENTES</p> <p>Patrón(a) o jefe(a).....1</p> <p>Supervisor(a), capataz, Coordinador(a).....2</p> <p>Gerente, Directivo o ejecutivo .....3</p> <p>Compañero(a) de trabajo .....4</p> <p>Cliente .....5</p> <p>Persona desconocida del trabajo .....6</p> <p>Familiar del patrón .....7</p> <p>Otra persona del trabajo .....8</p>	<p><b>7.13. ¿Esto le ocurrió...</b></p> <p>REGISTRE LOS CÓDIGOS CORRESPONDIENTES</p> <p>en las instalaciones del trabajo? .....1</p> <p>en la calle, parque o en un lugar público, cerca del trabajo? ....2</p> <p>en la calle, parque o en un lugar público, lejos del trabajo? ....3</p> <p>en el transporte público? .....4</p> <p>en una casa particular? .....5</p> <p>Otro .....6</p>
↓	→	→	→	
<p><b>1. le han enviado mensajes o publicado comentarios con insinuaciones sexuales, insultos u ofensas, a través del celular, correo electrónico o redes sociales (como Facebook, Twitter, WhatsApp)?</b> ..... <input type="checkbox"/></p>	<p><input type="checkbox"/> <input type="checkbox"/> <input type="checkbox"/></p>	<p><input type="checkbox"/></p>	<p><input type="checkbox"/> <input type="checkbox"/> <input type="checkbox"/></p>	
<p><b>2. le han propuesto o insinuado tener relaciones sexuales a cambio de mejoras o beneficios en el trabajo?</b> ..... <input type="checkbox"/></p>	<p><input type="checkbox"/> <input type="checkbox"/> <input type="checkbox"/></p>	<p><input type="checkbox"/></p>	<p><input type="checkbox"/> <input type="checkbox"/> <input type="checkbox"/></p>	<p><input type="checkbox"/> <input type="checkbox"/> <input type="checkbox"/></p>
<p><b>3. tomaron represalias en su contra, la castigaron, o trataron mal, porque se negó a tener relaciones sexuales (le limitaron sus posibilidades de mejora o promociones, intentaron despedirla o la despidieron, la congelaron o cambiaron de lugar, etc.)?</b>..... <input type="checkbox"/></p>	<p><input type="checkbox"/> <input type="checkbox"/> <input type="checkbox"/></p>	<p><input type="checkbox"/></p>	<p><input type="checkbox"/> <input type="checkbox"/> <input type="checkbox"/></p>	<p><input type="checkbox"/> <input type="checkbox"/> <input type="checkbox"/></p>
<p><b>4. le han hecho sentir miedo de ser atacada o abusada sexualmente?</b> ..... <input type="checkbox"/></p>	<p><input type="checkbox"/> <input type="checkbox"/> <input type="checkbox"/></p>	<p><input type="checkbox"/></p>	<p><input type="checkbox"/> <input type="checkbox"/> <input type="checkbox"/></p>	<p><input type="checkbox"/> <input type="checkbox"/> <input type="checkbox"/></p>
<p><b>5. le han dicho piropos groseros u ofensivos de tipo sexual o sobre su cuerpo?</b> ..... <input type="checkbox"/></p>	<p><input type="checkbox"/> <input type="checkbox"/> <input type="checkbox"/></p>	<p><input type="checkbox"/></p>	<p><input type="checkbox"/> <input type="checkbox"/> <input type="checkbox"/></p>	<p><input type="checkbox"/> <input type="checkbox"/> <input type="checkbox"/></p>
<p><b>6. la han ofendido o humillado por el hecho de ser mujer (la hicieron sentir menos o mal)?</b>..... <input type="checkbox"/></p>	<p><input type="checkbox"/> <input type="checkbox"/> <input type="checkbox"/></p>	<p><input type="checkbox"/></p>	<p><input type="checkbox"/> <input type="checkbox"/> <input type="checkbox"/></p>	<p><input type="checkbox"/> <input type="checkbox"/> <input type="checkbox"/></p>
<p><b>7. la han pateado o golpeado con el puño?</b>..... <input type="checkbox"/></p>	<p><input type="checkbox"/> <input type="checkbox"/> <input type="checkbox"/></p>	<p><input type="checkbox"/></p>	<p><input type="checkbox"/> <input type="checkbox"/> <input type="checkbox"/></p>	<p><input type="checkbox"/> <input type="checkbox"/> <input type="checkbox"/></p>
<p><b>8. la han atacado o agredido con un cuchillo, navaja o arma de fuego?</b>..... <input type="checkbox"/></p>	<p><input type="checkbox"/> <input type="checkbox"/> <input type="checkbox"/></p>	<p><input type="checkbox"/></p>	<p><input type="checkbox"/> <input type="checkbox"/> <input type="checkbox"/></p>	<p><input type="checkbox"/> <input type="checkbox"/> <input type="checkbox"/></p>
<p><b>9. la han obligado a mirar escenas o actos sexuales o pornográficos (fotos, revistas, videos o películas pornográficas)?</b> ..... <input type="checkbox"/></p>	<p><input type="checkbox"/> <input type="checkbox"/> <input type="checkbox"/></p>	<p><input type="checkbox"/></p>	<p><input type="checkbox"/> <input type="checkbox"/> <input type="checkbox"/></p>	<p><input type="checkbox"/> <input type="checkbox"/> <input type="checkbox"/></p>
<p><b>10. han comentado que sus logros o ascensos se debieron a que usted tuvo relaciones sexuales con algún superior?</b> ..... <input type="checkbox"/></p>	<p><input type="checkbox"/> <input type="checkbox"/> <input type="checkbox"/></p>	<p><input type="checkbox"/></p>	<p><input type="checkbox"/> <input type="checkbox"/> <input type="checkbox"/></p>	<p><input type="checkbox"/> <input type="checkbox"/> <input type="checkbox"/></p>
<p><b>11. la han vigilado o seguido al salir del trabajo?</b> ..... <input type="checkbox"/></p>	<p><input type="checkbox"/> <input type="checkbox"/> <input type="checkbox"/></p>	<p><input type="checkbox"/></p>	<p><input type="checkbox"/> <input type="checkbox"/> <input type="checkbox"/></p>	<p><input type="checkbox"/> <input type="checkbox"/> <input type="checkbox"/></p>

12. han tratado de obligarla a tener relaciones sexuales en contra de su voluntad? ..... <input type="checkbox"/>	<input type="checkbox"/> <input type="checkbox"/> <input type="checkbox"/>	<input type="checkbox"/>	<input type="checkbox"/> <input type="checkbox"/> <input type="checkbox"/>	<input type="checkbox"/> <input type="checkbox"/> <input type="checkbox"/>
13. la han obligado a tener relaciones sexuales en contra de su voluntad?..... <input type="checkbox"/>	<input type="checkbox"/> <input type="checkbox"/> <input type="checkbox"/>	<input type="checkbox"/>	<input type="checkbox"/> <input type="checkbox"/> <input type="checkbox"/>	<input type="checkbox"/> <input type="checkbox"/> <input type="checkbox"/>
14. la han manoseado, tocado, besado o se le han arrimado, recargado o encimado sin su consentimiento?..... <input type="checkbox"/>	<input type="checkbox"/> <input type="checkbox"/> <input type="checkbox"/>	<input type="checkbox"/>	<input type="checkbox"/> <input type="checkbox"/> <input type="checkbox"/>	<input type="checkbox"/> <input type="checkbox"/> <input type="checkbox"/>
15. alguna persona le mostró sus partes íntimas o se las manoseó enfrente de usted?..... <input type="checkbox"/>	<input type="checkbox"/> <input type="checkbox"/> <input type="checkbox"/>	<input type="checkbox"/>	<input type="checkbox"/> <input type="checkbox"/> <input type="checkbox"/>	<input type="checkbox"/> <input type="checkbox"/> <input type="checkbox"/>
16. la han ignorado o no la han tomado en cuenta, por ser mujer?..... <input type="checkbox"/>	<input type="checkbox"/> <input type="checkbox"/> <input type="checkbox"/>	<input type="checkbox"/>	<input type="checkbox"/> <input type="checkbox"/> <input type="checkbox"/>	<input type="checkbox"/> <input type="checkbox"/> <input type="checkbox"/>
17. le han hecho comentarios ofensivos acerca de que las mujeres no deberían trabajar? ..... <input type="checkbox"/>	<input type="checkbox"/> <input type="checkbox"/> <input type="checkbox"/>	<input type="checkbox"/>	<input type="checkbox"/> <input type="checkbox"/> <input type="checkbox"/>	<input type="checkbox"/> <input type="checkbox"/> <input type="checkbox"/>
18. la han pellizcado, jalado el cabello, empujado, jaloneado, abofeteado o aventado algún objeto? ..... <input type="checkbox"/>	<input type="checkbox"/> <input type="checkbox"/> <input type="checkbox"/>	<input type="checkbox"/>	<input type="checkbox"/> <input type="checkbox"/> <input type="checkbox"/>	<input type="checkbox"/> <input type="checkbox"/> <input type="checkbox"/>

**FILTRO: SI EN 7.9 TODAS LAS RESPUESTAS SON "NO" (2) PASE A SECCIÓN VIII. ÁMBITO COMUNITARIO**

**7.14. Hasta antes del día de hoy, ¿usted le contó a alguien sobre esto que le ocurrió en el trabajo?**

REGISTRE SÓLO UN CÓDIGO

Sí..... 1

No ..... 2 ➔ PASE A 7.16

**7.15. ¿Le contó lo ocurrido a...**

REGISTRE EL CÓDIGO CORRESPONDIENTE EN CADA CASILLA

Sí..... 1 No ..... 2

1. esposo, novio o pareja? .....
2. algún familiar? .....
3. amiga(o) o compañera(o)? .....
4. supervisor(a) o gerente de su trabajo? .....
5. otra autoridad del trabajo? .....
6. persona de Sindicato? .....
7. psicóloga(o) o trabajador(a) social? .....
8. abogado(a)? .....
9. sacerdote, religiosa o ministro? .....
10. Otra persona .....

**7.16. Debido a lo que le ocurrió en el trabajo...**

REGISTRE EL CÓDIGO CORRESPONDIENTE EN CADA CASILLA





Sí..... 1 No ..... 2

7.16.1. ¿Pidió apoyo, información o servicios en alguna dependencia pública o de gobierno, a un grupo o asociación o una institución privada? .....





7.16.2. Usted o alguien de su familia, ¿presentó una queja o denunció lo ocurrido ante alguna autoridad? .....

**FILTROS:**

1. SI EN 7.16.1 Y EN 7.16.2 RESPONDIÓ "SÍ", CONTINUE CON 7.17 Y HASTA 7.26, Y DESPUÉS CONTINUE CON LA SECCIÓN VIII
2. SI EN 7.16.1 RESPONDIÓ "SÍ" Y EN 7.16.2 RESPONDIÓ "NO", PREGUNTE DE 7.17 A 7.21 Y DESPUÉS PASE A LA SECCIÓN VIII
3. SI EN 7.16.1 RESPONDIÓ "NO" Y EN 7.16.2 "SÍ", PASE A 7.22 Y PREGUNTE HASTA 7.26 Y CONTINUE CON LA SECCIÓN VIII
4. SI EN LAS DOS RESPONDIÓ "NO", PASE A 7.27

<p><b>7.17. ¿Usted pidió apoyo, información o servicios a...</b></p> <p><i>REGISTRE EL CÓDIGO CORRESPONDIENTE EN CADA CASILLA</i></p> <p><i>SI EN 7.17 RESPONDIÓ "SÍ" (1), PREGUNTE PARA CADA FILA, 7.18 A 7.21</i></p> <p>Sí..... 1</p> <p>No ..... 2</p>	<p><b>7.18. En (MENCIONE LA INSTITUCIÓN CORRESPONDIENTE), ¿usted solicitó...</b></p> <p><i>REGISTRE LOS CÓDIGOS CORRESPONDIENTES</i></p> <p><b>orientación e información?</b> ..... 1</p> <p><b>apoyo legal?</b> ..... 2</p> <p><b>apoyo psicológico?</b> ..... 3</p> <p><b>atención médica?</b> ..... 4</p> <p>Otro ..... 5</p>	<p><b>7.19. ¿En qué año fue la última vez que solicitó apoyo, orientación o servicios a (MENCIONE LA INSTITUCIÓN CORRESPONDIENTE)?</b></p> <p><i>REGISTRE EL CÓDIGO DEL PERIODO AL QUE CORRESPONDE EL AÑO REPORTADO</i></p> <p>Antes de 1994 ..... 1</p> <p>Entre 1994 y 1999 ..... 2</p> <p>Entre 2000 y 2006 ..... 3</p> <p>Entre 2007 y 2012 ..... 4</p> <p>Entre 2013 y 2014 ..... 5</p> <p>Entre 2015 y 2016 ..... 6</p> <p>No recuerda..... 8</p>	<p><b>7.20. La última vez que acudió a (MENCIONE LA INSTITUCIÓN CORRESPONDIENTE), ¿le dieron la información, apoyo o servicio que necesitaba?</b></p> <p><i>REGISTRE EL CÓDIGO CORRESPONDIENTE</i></p> <p>Sí..... 1</p> <p>No ..... 2</p> <p>La mandaron a otra dependencia para que le brindaran atención..... 3</p>	<p><b>7.21. Esa última vez que acudió a (MENCIONE LA INSTITUCIÓN CORRESPONDIENTE), ¿cómo la atendieron?</b></p> <p><i>REGISTRE EL CÓDIGO CORRESPONDIENTE</i></p> <p>La trataron bien y con respeto..... 1</p> <p>La trataron mal, la humillaron ..... 2</p> <p>No hicieron nada para ayudarla..... 3</p> <p>No había nadie que la atendiera..... 4</p>
				
1. Instituto Nacional de las Mujeres? ..... <input type="checkbox"/>	<input type="checkbox"/> <input type="checkbox"/> <input type="checkbox"/>	<input type="checkbox"/>	<input type="checkbox"/>	<input type="checkbox"/>
2. Instituto de las Mujeres del estado o municipio? ..... <input type="checkbox"/>	<input type="checkbox"/> <input type="checkbox"/> <input type="checkbox"/>	<input type="checkbox"/>	<input type="checkbox"/>	<input type="checkbox"/>
3. alguna línea de atención telefónica? ..... <input type="checkbox"/>	<input type="checkbox"/> <input type="checkbox"/> <input type="checkbox"/>	<input type="checkbox"/>	<input type="checkbox"/>	<input type="checkbox"/>
4. algún organismo o asociación civil? ..... <input type="checkbox"/>	<input type="checkbox"/> <input type="checkbox"/> <input type="checkbox"/>	<input type="checkbox"/>	<input type="checkbox"/>	<input type="checkbox"/>
5. Centro de Justicia para las Mujeres? ..... <input type="checkbox"/>	<input type="checkbox"/> <input type="checkbox"/> <input type="checkbox"/>	<input type="checkbox"/>	<input type="checkbox"/>	<input type="checkbox"/>
6. Defensoría Pública? ..... <input type="checkbox"/>	<input type="checkbox"/> <input type="checkbox"/> <input type="checkbox"/>	<input type="checkbox"/>	<input type="checkbox"/>	<input type="checkbox"/>
7. clínica, centro de salud u hospital público (ISSSTE, IMSS, Servicios de salud del estado)? ..... <input type="checkbox"/>	<input type="checkbox"/> <input type="checkbox"/> <input type="checkbox"/>	<input type="checkbox"/>	<input type="checkbox"/>	<input type="checkbox"/>
8. consultorio médico, clínica u hospital privado? ..... <input type="checkbox"/>	<input type="checkbox"/> <input type="checkbox"/> <input type="checkbox"/>	<input type="checkbox"/>	<input type="checkbox"/>	<input type="checkbox"/>
9. DIF? ..... <input type="checkbox"/>	<input type="checkbox"/> <input type="checkbox"/> <input type="checkbox"/>	<input type="checkbox"/>	<input type="checkbox"/>	<input type="checkbox"/>
10. Otra institución pública ..... <input type="checkbox"/>	<input type="checkbox"/> <input type="checkbox"/> <input type="checkbox"/>	<input type="checkbox"/>	<input type="checkbox"/>	<input type="checkbox"/>



<p><b>7.22. ¿Presentó una queja o denuncia ante...</b></p> <p>REGISTRE EL CÓDIGO CORRESPONDIENTE EN CADA CASILLA</p> <p>SI EN 7.22 RESPONDIÓ "SÍ" (1), PREGUNTE PARA CADA FILA, 7.23 A 7.26</p> <p>Sí..... 1</p> <p>No ..... 2</p>	<p><b>7.23. ¿En qué año fue la última vez que presentó una queja o denuncia, ante (MENCIONE LA AUTORIDAD CORRESPONDIENTE)?</b></p> <p>REGISTRE EL CÓDIGO DEL PERIODO AL QUE CORRESPONDE EL AÑO REPORTADO</p> <p>Antes de 1994 .....1</p> <p>Entre 1994 y 1999 .....2</p> <p>Entre 2000 y 2006 .....3</p> <p>Entre 2007 y 2012 .....4</p> <p>Entre 2013 y 2014 .....5</p> <p>Entre 2015 y 2016 .....6</p> <p>No recuerda.....8</p>	<p><b>7.24. En esa última vez, ¿cuál o cuáles fueron las agresiones por las que presentó la queja o denuncia?</b></p> <p>REGISTRE LA CLAVE DEL O LOS ACTOS QUE LE INDIQUE, DE ACUERDO CON LO DECLARADO CON RESPUESTA "SÍ" (1) EN LAS OPCIONES DE LA PREGUNTA 7.9</p>	<p><b>7.25. ¿La última vez que acudió a (MENCIONE LA AUTORIDAD CORRESPONDIENTE)...</b> REGISTRE LOS CÓDIGOS CORRESPONDIENTES</p> <p>¿recibieron su queja o denuncia e iniciaron una investigación o averiguación? ..... 1</p> <p>¿recibieron su queja o denuncia pero NO iniciaron la investigación o averiguación? ..... 2</p> <p>¿no recibieron su queja o denuncia porque...</p> <p>le dijeron que no procedía?...3</p> <p>le ofrecieron conciliación? ...4</p> <p>no le creyeron y no hicieron caso de su queja o denuncia? ..... 5</p> <p>la convencieron de no poner su queja o denuncia? ..... 6</p> <p>no hicieron nada para ayudarlo? ..... 7</p> <p>le dijeron que era algo sin importancia ..... 8</p> <p>la trataron mal, la humillaron ? ..... 9</p> <p>Otro.....10</p> <p>SI TODAS LAS RESPUESTAS FUERON ENTRE 3 Y 10 PASE A LA SIGUIENTE INSTITUCIÓN</p>	<p><b>7.26. ¿Como resultado de su queja o denuncia...</b></p> <p>REGISTRE LOS CÓDIGOS CORRESPONDIENTES</p> <p>sancionaron administrativamente al agresor?.....1</p> <p>se consignó al responsable ante el juez?.....2</p> <p>emitieron una recomendación para sancionar al responsable? .....3</p> <p>la cambiaron de su área de trabajo o la corrieron? .....4</p> <p>cambiaron a su agresor de su área de trabajo o lo corrieron? .....5</p> <p>no pasó nada porque usted no ratificó la denuncia? .....6</p> <p>No hicieron nada.....7</p> <p>No sabe qué pasó .....8</p>
				
1. las autoridades de su trabajo o del Sindicato? ..... <input type="checkbox"/>	<input type="checkbox"/>	<input type="checkbox"/> <input type="checkbox"/> <input type="checkbox"/>	<input type="checkbox"/> <input type="checkbox"/> <input type="checkbox"/>	<input type="checkbox"/> <input type="checkbox"/> <input type="checkbox"/>
2. la policía? ..... <input type="checkbox"/>	<input type="checkbox"/>	<input type="checkbox"/> <input type="checkbox"/> <input type="checkbox"/>	<input type="checkbox"/> <input type="checkbox"/> <input type="checkbox"/>	<input type="checkbox"/> <input type="checkbox"/> <input type="checkbox"/>
3. las autoridades municipales o delegacionales? ..... <input type="checkbox"/>	<input type="checkbox"/>	<input type="checkbox"/> <input type="checkbox"/> <input type="checkbox"/>	<input type="checkbox"/> <input type="checkbox"/> <input type="checkbox"/>	<input type="checkbox"/> <input type="checkbox"/> <input type="checkbox"/>
4. el Ministerio Público? ..... <input type="checkbox"/>	<input type="checkbox"/>	<input type="checkbox"/> <input type="checkbox"/> <input type="checkbox"/>	<input type="checkbox"/> <input type="checkbox"/> <input type="checkbox"/>	<input type="checkbox"/> <input type="checkbox"/> <input type="checkbox"/>
5. la Procuraduría de la Defensa del Trabajo (federal y/o local)? ..... <input type="checkbox"/>	<input type="checkbox"/>	<input type="checkbox"/> <input type="checkbox"/> <input type="checkbox"/>	<input type="checkbox"/> <input type="checkbox"/> <input type="checkbox"/>	<input type="checkbox"/> <input type="checkbox"/> <input type="checkbox"/>

**PREGUNTE: SI EN 7.16.1 Y EN 7.16.2 RESPONDIÓ "NO" (2)**

**7.27. ¿Por qué razón no buscó ayuda o denunció lo que le ocurrió?**





REGISTRE LOS CÓDIGOS CORRESPONDIENTES

Por vergüenza .....	1
Pensó que no le iban a creer o que le iban a decir que era su culpa .....	2
Por miedo a las consecuencias o a las amenazas .....	3
Porque no quería que su familia se enterara .....	4
Porque la convencieron de no hacerlo .....	5
Porque se trató de algo sin importancia que no le afectó .....	6
Porque esas eran/son las costumbres .....	7
No sabía cómo y dónde denunciar .....	8
Porque es una pérdida de tiempo o porque no tenía tiempo .....	9
No confía en las autoridades del gobierno .....	10
Otra _____	11

*Especifique*

**SECCIÓN VIII. ÁMBITO COMUNITARIO**

Ahora quisiera preguntarle sobre algunas situaciones que vivimos las mujeres en los espacios o lugares públicos de nuestra comunidad (localidad, pueblo, barrio, colonia o ciudad); como la calle, el transporte público, mercados, tianguis, parques, canchas deportivas, iglesias, lugares de diversión como cines, antros, bares, salones o lugares de baile o fiesta, o las ferias, fiestas, asambleas o juntas vecinales, o religiosas.

8.1. ¿Alguna vez...	8.2. De la lista de esta tarjeta (ENTREGUE LA TARJETA 3) ¿quién o quiénes (MENCIONE LA SITUACIÓN)?	PREGUNTE 8.3, SÓLO SI EN 8.1. RESPONDIÓ "SÍ" (1). PREGUNTE 8.4 Y 8.5, SI EN 8.3 RESPONDIÓ 1, 2 o 3.		
<p><i>ES MUY IMPORTANTE NO INCLUIR AQUÍ AL NOVIO, PAREJA, ESPOSO, O PERSONAS DE LA FAMILIA, DEL TRABAJO O DE LA ESCUELA.</i></p> <p>REGISTRE EN CADA CASILLA EL CÓDIGO INDICADO Y EN LOS CASOS DE RESPUESTA "SÍ" (1), CONTINÚE CON 8.2.</p> <p>SI TODAS LAS RESPUESTAS SON "NO" (2), PASE A LA SECCIÓN IX</p> <p>Sí..... 1</p> <p>No ..... 2</p>	<p>REGISTRE LOS CÓDIGOS CORRESPONDIENTES</p> <p>Conocido ..... 1</p> <p>Amigo ..... 2</p> <p>Vecino..... 3</p> <p>Agente de seguridad o Policía..... 4</p> <p>Militar o marino ..... 5</p> <p>Sacerdote o Ministro de culto ..... 6</p> <p>Conductor de transporte público..... 7</p> <p>Desconocido..... 8</p> <p>Otro _____ 9</p> <p style="text-align: center;"><i>Especifique</i></p>	<p>REGISTRE EL CÓDIGO CORRESPONDIENTE</p> <p><b>8.3. ¿Esto (MENCIONE LA SITUACIÓN) le ocurrió de octubre de 2015 a la fecha...</b></p> <p>muchas veces? ..... 1</p> <p>pocas veces? ..... 2</p> <p>una vez?... 3</p> <p>No ocurrió ..... 4</p>	<p>REGISTRE LOS CÓDIGOS CORRESPONDIENTES</p> <p><b>8.4. De esa lista (TARJETA 3), dígame ¿quién o quiénes?</b></p> <p>Conocido ..... 1</p> <p>Amigo ..... 2</p> <p>Vecino..... 3</p> <p>Agente de seguridad o Policía..... 4</p> <p>Militar o marino ..... 5</p> <p>Sacerdote o Ministro de culto ..... 6</p> <p>Conductor de transporte público..... 7</p> <p>Desconocido..... 8</p> <p>Otro _____ 9</p> <p style="text-align: center;"><i>Especifique</i></p>	<p>REGISTRE LOS CÓDIGOS CORRESPONDIENTES</p> <p><b>8.5. ¿Esto le ocurrió en...</b></p> <p>la calle, parque? ..... 1</p> <p>mercado, plaza, tianguis, centro comercial?..... 2</p> <p>el autobús, microbús? ..... 3</p> <p>el metro? ..... 4</p> <p>el metrobús?..... 5</p> <p>taxi? ..... 6</p> <p>iglesia o templo? ..... 7</p> <p>una cantina, bar, antro? ..... 8</p> <p>feria, fiesta, asamblea o junta vecinal?..... 9</p> <p>una vivienda particular? ..... 10</p> <p>Otro lugar público ..... 11</p>
				
1. le han dicho piropos groseros u ofensivos de tipo sexual o sobre su cuerpo? ..... <input type="checkbox"/>	<input type="checkbox"/> <input type="checkbox"/> <input type="checkbox"/>	<input type="checkbox"/>	<input type="checkbox"/> <input type="checkbox"/> <input type="checkbox"/>	<input type="checkbox"/> <input type="checkbox"/> <input type="checkbox"/>
2. la han vigilado o seguido? ..... <input type="checkbox"/>	<input type="checkbox"/> <input type="checkbox"/> <input type="checkbox"/>	<input type="checkbox"/>	<input type="checkbox"/> <input type="checkbox"/> <input type="checkbox"/>	<input type="checkbox"/> <input type="checkbox"/> <input type="checkbox"/>

3. la han ofendido o humillado por el hecho de ser mujer (la hicieron sentir menos o mal)?..... <input type="checkbox"/>	<input type="checkbox"/> <input type="checkbox"/> <input type="checkbox"/>	<input type="checkbox"/>	<input type="checkbox"/> <input type="checkbox"/> <input type="checkbox"/>	<input type="checkbox"/> <input type="checkbox"/> <input type="checkbox"/>
4. la han pellizcado, jalado el cabello, empujado, jaloneado, abofeteado o aventado algún objeto?..... <input type="checkbox"/>	<input type="checkbox"/> <input type="checkbox"/> <input type="checkbox"/>	<input type="checkbox"/>	<input type="checkbox"/> <input type="checkbox"/> <input type="checkbox"/>	<input type="checkbox"/> <input type="checkbox"/> <input type="checkbox"/>
5. le han levantado la falda, el vestido o le han jaloneado la ropa para ver sus partes íntimas o su ropa interior? ..... <input type="checkbox"/>	<input type="checkbox"/> <input type="checkbox"/> <input type="checkbox"/>	<input type="checkbox"/>	<input type="checkbox"/> <input type="checkbox"/> <input type="checkbox"/>	<input type="checkbox"/> <input type="checkbox"/> <input type="checkbox"/>
6. la han atacado o agredido con un cuchillo, navaja o arma de fuego?... <input type="checkbox"/>	<input type="checkbox"/> <input type="checkbox"/> <input type="checkbox"/>	<input type="checkbox"/>	<input type="checkbox"/> <input type="checkbox"/> <input type="checkbox"/>	<input type="checkbox"/> <input type="checkbox"/> <input type="checkbox"/>
7. la han manoseado, tocado, besado o se le han arrimado, recargado o encimado sin su consentimiento?..... <input type="checkbox"/>	<input type="checkbox"/> <input type="checkbox"/> <input type="checkbox"/>	<input type="checkbox"/>	<input type="checkbox"/> <input type="checkbox"/> <input type="checkbox"/>	<input type="checkbox"/> <input type="checkbox"/> <input type="checkbox"/>
8. le han hecho sentir miedo de ser atacada o abusada sexualmente? ... <input type="checkbox"/>	<input type="checkbox"/> <input type="checkbox"/> <input type="checkbox"/>	<input type="checkbox"/>	<input type="checkbox"/> <input type="checkbox"/> <input type="checkbox"/>	<input type="checkbox"/> <input type="checkbox"/> <input type="checkbox"/>
9. alguna persona le mostró sus partes íntimas o se las manoseó enfrente de usted? ..... <input type="checkbox"/>	<input type="checkbox"/> <input type="checkbox"/> <input type="checkbox"/>	<input type="checkbox"/>	<input type="checkbox"/> <input type="checkbox"/> <input type="checkbox"/>	<input type="checkbox"/> <input type="checkbox"/> <input type="checkbox"/>
10. le han enviado mensajes o publicado comentarios con insinuaciones sexuales, insultos u ofensas, a través del celular, correo electrónico o redes sociales (como Facebook, Twitter, WhatsApp)? ..... <input type="checkbox"/>	<input type="checkbox"/> <input type="checkbox"/> <input type="checkbox"/>	<input type="checkbox"/>	<input type="checkbox"/> <input type="checkbox"/> <input type="checkbox"/>	
11. la han pateado o golpeado con el puño?..... <input type="checkbox"/>	<input type="checkbox"/> <input type="checkbox"/> <input type="checkbox"/>	<input type="checkbox"/>	<input type="checkbox"/> <input type="checkbox"/> <input type="checkbox"/>	<input type="checkbox"/> <input type="checkbox"/> <input type="checkbox"/>
12. han tratado de obligarla a tener relaciones sexuales en contra de su voluntad? ..... <input type="checkbox"/>	<input type="checkbox"/> <input type="checkbox"/> <input type="checkbox"/>	<input type="checkbox"/>	<input type="checkbox"/> <input type="checkbox"/> <input type="checkbox"/>	<input type="checkbox"/> <input type="checkbox"/> <input type="checkbox"/>
13. la han obligado a tener relaciones sexuales en contra de su voluntad? ..... <input type="checkbox"/>	<input type="checkbox"/> <input type="checkbox"/> <input type="checkbox"/>	<input type="checkbox"/>	<input type="checkbox"/> <input type="checkbox"/> <input type="checkbox"/>	<input type="checkbox"/> <input type="checkbox"/> <input type="checkbox"/>
14. la han ignorado o no la han tomado en cuenta, por ser mujer?... <input type="checkbox"/>	<input type="checkbox"/> <input type="checkbox"/> <input type="checkbox"/>	<input type="checkbox"/>	<input type="checkbox"/> <input type="checkbox"/> <input type="checkbox"/>	<input type="checkbox"/> <input type="checkbox"/> <input type="checkbox"/>
15. la han obligado a mirar escenas o actos sexuales o pornográficos (fotos, revistas, videos o películas pornográficas)? ..... <input type="checkbox"/>	<input type="checkbox"/> <input type="checkbox"/> <input type="checkbox"/>	<input type="checkbox"/>	<input type="checkbox"/> <input type="checkbox"/> <input type="checkbox"/>	<input type="checkbox"/> <input type="checkbox"/> <input type="checkbox"/>

**FILTRO: SI EN 8.1 TODAS LAS RESPUESTAS SON "NO" (2) PASE A SECCIÓN IX. ATENCIÓN OBSTÉTRICA**

**8.6. Hasta antes del día de hoy, ¿usted le contó a alguien sobre esto que le ocurrió en su comunidad?**

REGISTRE SÓLO UN CÓDIGO

Sí ..... 1

No ..... 2 → PASE A 8.8

**8.7. ¿Le contó lo ocurrido a...**

REGISTRE EL CÓDIGO CORRESPONDIENTE EN CADA CASILLA

Sí ..... 1 No ..... 2

1. esposo, novio o pareja? .....
2. algún familiar? .....
3. amiga(o) o compañera(o)? .....
4. psicóloga(o) o trabajador(a) social? .....
5. abogado(a)? .....
6. sacerdote, religiosa o ministro? .....
7. Otra persona .....

**8.8. Debido a lo que le ocurrió en los espacios o lugares públicos o de su comunidad...**

REGISTRE EL CÓDIGO CORRESPONDIENTE EN CADA CASILLA





Sí ..... 1 No ..... 2





**8.8.1. ¿Pidió apoyo, información o servicios en alguna dependencia pública de gobierno, a un grupo o asociación o una institución privada?** .....

**8.8.2. Usted o alguien de su familia, ¿presentó una queja o denunció lo ocurrido ante alguna autoridad?** .....

**FILTROS:**

1. SI EN 8.8.1 Y EN 8.8.2 RESPONDIÓ "SÍ", CONTINUE CON 8.9. Y HASTA 8.18, Y DESPUÉS PASE A LA SECCIÓN IX
2. SI EN 8.8.1 RESPONDIÓ "SÍ" Y EN 8.8.2 RESPONDIÓ "NO", PREGUNTE DE 8.9 A 8.13 Y DESPUÉS PASE A LA SECCIÓN IX
3. SI EN 8.8.1 RESPONDIÓ "NO" Y EN 8.8.2 "SÍ", PASE A 8.14 Y PREGUNTE HASTA 8.18 Y CONTINUE CON LA SECCIÓN IX
4. SI EN LAS DOS RESPONDIÓ "NO", PASE A 8.19

<p><b>8.9. ¿Usted pidió apoyo, información o servicios a...</b></p> <p><i>REGISTRE EL CÓDIGO CORRESPONDIENTE EN CADA CASILLA</i></p> <p><i>SI EN 8.9 RESPONDIÓ "SÍ" (1), PREGUNTE PARA CADA FILA, 8.10 A 8.13</i></p> <p>Sí ..... 1 No ..... 2</p>	<p><b>8.10 En (MENCIONE LA INSTITUCIÓN CORRESPONDIENTE), ¿usted solicitó...</b></p> <p><i>REGISTRE LOS CÓDIGOS CORRESPONDIENTES</i></p> <p><b>orientación e información? ..... 1</b> <b>apoyo legal? ..... 2</b> <b>apoyo psicológico? ..... 3</b> <b>atención médica? ..... 4</b> Otro ..... 5</p>	<p><b>8.11 ¿En qué año fue la última vez que solicitó apoyo, orientación o servicios a (MENCIONE LA INSTITUCIÓN CORRESPONDIENTE)?</b></p> <p><i>REGISTRE EL CÓDIGO DEL PERIODO AL QUE CORRESPONDE EL AÑO REPORTADO</i></p> <p>Antes de 1994 ..... 1 Entre 1994 y 1999 .. 2 Entre 2000 y 2006 .. 3 Entre 2007 y 2012 .. 4 Entre 2013 y 2014 .. 5 Entre 2015 y 2016 .. 6 No recuerda ..... 8</p>	<p><b>8.12 La última vez que acudió a (MENCIONE LA INSTITUCIÓN CORRESPONDIENTE), ¿le dieron la información, apoyo o servicio que necesitaba?</b></p> <p><i>REGISTRE EL CÓDIGO CORRESPONDIENTE</i></p> <p>Sí ..... 1 No ..... 2</p> <p>La mandaron a otra dependencia para que le brindaran atención ..... 3</p>	<p><b>8.13 Esa última vez que acudió a (MENCIONE LA INSTITUCIÓN CORRESPONDIENTE), ¿cómo la atendieron?</b></p> <p><i>REGISTRE EL CÓDIGO CORRESPONDIENTE</i></p> <p>La trataron bien y con respeto ..... 1 La trataron mal, la humillaron ..... 2 No hicieron nada para ayudarla ..... 3 No había nadie que la atendiera ..... 4</p>
				
1. Instituto Nacional de las Mujeres? ..... <input type="checkbox"/>	<input type="checkbox"/> <input type="checkbox"/> <input type="checkbox"/> <input type="checkbox"/>	<input type="checkbox"/>	<input type="checkbox"/>	<input type="checkbox"/>
2. Instituto de las Mujeres del estado o municipio? ..... <input type="checkbox"/>	<input type="checkbox"/> <input type="checkbox"/> <input type="checkbox"/> <input type="checkbox"/>	<input type="checkbox"/>	<input type="checkbox"/>	<input type="checkbox"/>
3. alguna línea de atención telefónica? ..... <input type="checkbox"/>	<input type="checkbox"/> <input type="checkbox"/> <input type="checkbox"/> <input type="checkbox"/>	<input type="checkbox"/>	<input type="checkbox"/>	<input type="checkbox"/>
4. algún organismo o asociación civil? ..... <input type="checkbox"/>	<input type="checkbox"/> <input type="checkbox"/> <input type="checkbox"/> <input type="checkbox"/>	<input type="checkbox"/>	<input type="checkbox"/>	<input type="checkbox"/>
5. Centro de Justicia para las Mujeres? ..... <input type="checkbox"/>	<input type="checkbox"/> <input type="checkbox"/> <input type="checkbox"/> <input type="checkbox"/>	<input type="checkbox"/>	<input type="checkbox"/>	<input type="checkbox"/>
6. Defensoría Pública? ..... <input type="checkbox"/>	<input type="checkbox"/> <input type="checkbox"/> <input type="checkbox"/> <input type="checkbox"/>	<input type="checkbox"/>	<input type="checkbox"/>	<input type="checkbox"/>
7. clínica, centro de salud u hospital público (ISSSTE, IMSS, Servicios de salud del estado)? ..... <input type="checkbox"/>	<input type="checkbox"/> <input type="checkbox"/> <input type="checkbox"/> <input type="checkbox"/>	<input type="checkbox"/>	<input type="checkbox"/>	<input type="checkbox"/>
8. consultorio médico, clínica u hospital privado? ..... <input type="checkbox"/>	<input type="checkbox"/> <input type="checkbox"/> <input type="checkbox"/> <input type="checkbox"/>	<input type="checkbox"/>	<input type="checkbox"/>	<input type="checkbox"/>
9. DIF? ..... <input type="checkbox"/>	<input type="checkbox"/> <input type="checkbox"/> <input type="checkbox"/> <input type="checkbox"/>	<input type="checkbox"/>	<input type="checkbox"/>	<input type="checkbox"/>
10. Otra institución pública ..... <input type="checkbox"/>	<input type="checkbox"/> <input type="checkbox"/> <input type="checkbox"/> <input type="checkbox"/>	<input type="checkbox"/>	<input type="checkbox"/>	<input type="checkbox"/>

<b>8.14. ¿Presentó una queja o denuncia ante...</b>  <i>REGISTRE EL CÓDIGO CORRESPONDIENTE EN CADA CASILLA</i>  <i>SI EN 8.14 RESPONDIÓ "SÍ" (1), PREGUNTE PARA CADA FILA, 8.15 A 8.18</i>  Sí..... 1 No ..... 2	<b>8.15. ¿En qué año fue la última vez que presentó una queja o denuncia, ante (MENCIONE LA AUTORIDAD CORRESPONDIENTE)?</b>  <i>REGISTRE EL CÓDIGO DEL PERIODO AL QUE CORRESPONDE EL AÑO REPORTADO</i>  Antes de 1994.....1 Entre 1994 y 1999 .....2 Entre 2000 y 2006 .....3 Entre 2007 y 2012 .....4 Entre 2013 y 2014 .....5 Entre 2015 y 2016 .....6 No recuerda.....8	<b>8.16. En esa última vez, ¿cuál o cuáles fueron las agresiones por las que presentó la queja o denuncia?</b>  <i>REGISTRE LA CLAVE DEL O LOS ACTOS QUE LE INDIQUE, DE ACUERDO CON LO DECLARADO CON RESPUESTA "SÍ" (1) EN LAS OPCIONES DE LA PREGUNTA 8.1</i>	<b>8.17. En esa última vez que acudió a (MENCIONE LA AUTORIDAD CORRESPONDIENTE)...</b> <i>REGISTRE LOS CÓDIGOS CORRESPONDIENTES</i>  ¿recibieron su queja o denuncia e iniciaron una investigación o averiguación? ..... 1  ¿recibieron su queja o denuncia pero NO iniciaron la investigación o averiguación? .....2  ¿no recibieron su queja o denuncia porque... le dijeron que no procedía?...3 le ofrecieron conciliación?...4 no le creyeron y no hicieron caso de su queja o denuncia?.....5 la convencieron de no poner su queja o denuncia?.....6 no hicieron nada para ayudarlo?.....7 le dijeron que era algo sin importancia?.....8 la trataron mal, la humillaron...9 Otro..... 10	<b>8.18. ¿Como resultado de su queja o denuncia...</b>  <i>REGISTRE LOS CÓDIGOS CORRESPONDIENTES</i>  se consignó al responsable ante el juez? ..... 1 sancionaron al agresor? ..... 2 no pasó nada porque usted no ratificó la denuncia?..... 3 No hicieron nada ..... 4 No sabe qué pasó ..... 8
				
1. la policía? ..... <input type="checkbox"/>	<input type="checkbox"/>	<input type="checkbox"/> <input type="checkbox"/> <input type="checkbox"/>	<input type="checkbox"/> <input type="checkbox"/> <input type="checkbox"/>	<input type="checkbox"/> <input type="checkbox"/> <input type="checkbox"/>
2. las autoridades municipales o delegacionales? ..... <input type="checkbox"/>	<input type="checkbox"/>	<input type="checkbox"/> <input type="checkbox"/> <input type="checkbox"/>	<input type="checkbox"/> <input type="checkbox"/> <input type="checkbox"/>	<input type="checkbox"/> <input type="checkbox"/> <input type="checkbox"/>
3. el Ministerio Público? ..... <input type="checkbox"/>	<input type="checkbox"/>	<input type="checkbox"/> <input type="checkbox"/> <input type="checkbox"/>	<input type="checkbox"/> <input type="checkbox"/> <input type="checkbox"/>	<input type="checkbox"/> <input type="checkbox"/> <input type="checkbox"/>

SI TODAS LAS RESPUESTAS FUERON ENTRE 3 Y 10 PASE A SIGUIENTE INSTITUCIÓN

**PREGUNTE: SI EN 8.8.1 Y EN 8.8.2 RESPONDIÓ "NO" (2)**

**8.19. ¿Por qué razón no buscó ayuda o denunció lo que le ocurrió?**

*REGISTRE LOS CÓDIGOS CORRESPONDIENTES*

Por vergüenza .....	1
Pensó que no le iban a creer o que le iban a decir que era su culpa .....	2
Por miedo a las consecuencias o a las amenazas .....	3
Porque no quería que su familia se enterara .....	4
Porque la convencieron de no hacerlo .....	5
Porque se trató de algo sin importancia que no le afectó .....	6
Porque esas eran/son las costumbres .....	7
No sabía cómo y dónde denunciar.....	8
Porque es una pérdida de tiempo o porque no tenía tiempo .....	9
No confía en las autoridades del gobierno .....	10
Otra .....	11

*Especifique*

**SECCIÓN IX. ATENCIÓN OBSTÉTRICA**

**PARA MUJERES DE 15 A 49 AÑOS**

<p><b>9.1. ¿Está afiliada o tiene usted derecho a los servicios médicos a través de...</b></p> <p align="center"><i>REGISTRE LOS CÓDIGOS CORRESPONDIENTES</i></p> <p>IMSS?..... 1</p> <p>IMSS-Prospera (antes Oportunidades)?..... 2</p> <p>ISSSTE?..... 3</p> <p>ISSSTE estatal?..... 4</p> <p>Pemex, Defensa o Marina?..... 5</p> <p>Seguro Popular?..... 6</p> <p>Seguro de Gastos Médicos Mayores?..... 7</p> <p>Otro servicio de salud pública del estado..... 8</p> <p>No tiene derecho a ningún servicio médico..... 9</p>	<p><b>9.2. En los últimos cinco años, de octubre de 2011 a la fecha, ¿usted tuvo algún embarazo?</b></p> <p align="center"><i>REGISTRE SÓLO UN CÓDIGO</i></p> <p>Sí.....1</p> <p>No.....2 → <i>PASE A SECCIÓN X</i></p>	<p><b>9.3. ¿Cuántos embarazos tuvo durante ese periodo?</b></p> <p align="center"><i>REGISTRE CON NÚMERO</i></p> <p align="center">[ ][ ]</p>	<p><b>9.4. Resultado de ese (esos) embarazo(s),...</b></p> <p align="center"><i>REGISTRE CON NÚMERO</i></p> <p>¿Cuántas hijas e hijos nacieron vivos?..... [ ][ ]</p> <p>¿Cuántas hijas e hijos nacieron muertos?..... [ ][ ]</p> <p>¿Cuántos abortos?..... [ ][ ]</p>
---	---	---	--

<p><b>9.5. Durante su último embarazo, ¿dónde la atendieron la mayoría de las veces para consulta de control prenatal?</b></p> <p align="center"><i>REGISTRE LOS CÓDIGOS CORRESPONDIENTES</i></p> <p>Centro de salud..... 1</p> <p>Clínica del IMSS..... 2</p> <p>Clínica del ISSSTE..... 3</p> <p>Clínica del ISSSTE del estado..... 4</p> <p>Hospital o clínica pública..... 5</p> <p>Clínica o dispensario médico..... 6</p> <p>Hospital, clínica o médico particular..... 7</p> <p>Partera o curandera..... 8</p> <p>Consultorio de farmacia (del Ahorro, Similares, etc.)..... 9</p> <p>Otro..... 10</p> <p>Nadie la atendió..... 11</p>	<p><b>9.6. ¿En qué año fue su último parto?</b></p> <p align="center"><i>REGISTRE CON NÚMERO EL AÑO</i></p> <p align="center">[ ][ ][ ][ ]</p> <p><i>SI EL ÚLTIMO PARTO FUE ENTRE 2011 Y 2016, CONTINUE</i></p> <p><i>SI EL ÚLTIMO PARTO FUE ANTES DE 2011, PASE A LA SECCIÓN X</i></p> <p>Está embarazada por primera vez....0000 } <i>PASE A SECCIÓN X</i></p> <p>Fue aborto..... 8888 }</p>	<p><b>9.7. ¿Dónde atendieron su último parto?</b></p> <p align="center"><i>REGISTRE SÓLO UN CÓDIGO</i></p> <p>Centro de salud..... 1</p> <p>Hospital o Clínica del IMSS..... 2</p> <p>Hospital o Clínica del ISSSTE..... 3</p> <p>Hospital o Clínica del ISSSTE del estado..... 4</p> <p>Otro hospital o clínica pública del estado..... 5</p> <p>Hospital o Clínica privada..... 6</p> <p>Consultorio Médico particular..... 7</p> <p>En casa con partera o curandera(o)..... 8</p> <p>Nadie la atendió, dio a luz sola..... 9 → <i>PASE A 10.1</i></p> <p>Otro..... 10</p>
---	--	--

**9.8. Ahora le voy a preguntar sobre cómo la atendieron durante su último parto.**

*REGISTRE EL CÓDIGO CORRESPONDIENTE EN CADA CASILLA*

Sí..... 1  
No..... 2



- ¿Durante el trabajo de parto, la obligaron a permanecer en una posición incómoda o molesta para usted?..... [ ][ ]
- ¿Le gritaron o la regañaron?..... [ ][ ]
- ¿Le dijeron cosas ofensivas o humillantes (por ejemplo, “¿así gritaba cuando se lo hicieron?” o “cuando se lo hicieron, ahí si abrió las piernas ¿no?”)?..... [ ][ ]
- ¿La ignoraban cuando usted preguntaba cosas sobre su parto o sobre su bebé?..... [ ][ ]
- ¿Se negaron a anestesarla o a aplicarle un bloqueo para disminuir el dolor, sin darle explicaciones?..... [ ][ ]
- ¿Se tardaron mucho tiempo en atenderla porque le dijeron que estaba gritando o quejándose mucho?..... [ ][ ]
- ¿Le colocaron algún método anticonceptivo o la operaron o esterilizaron para ya no tener hijos(as) (ligadura de trompas-OTB) sin preguntarle o avisarle?..... [ ][ ]
- ¿La presionaron para que usted aceptara que le pusieran un dispositivo o la operaran para ya no tener hijos?..... [ ][ ]
- ¿La obligaron o la amenazaron para que firmara algún papel sin informarle qué o para qué era?..... [ ][ ]
- ¿Le impidieron ver, cargar o amamantar a su bebé durante más de 5 horas, sin causa alguna o sin que le informaran la causa de la tardanza?..... [ ][ ]
- ¿Su último hijo(a) nació por cesárea?..... [ ][ ] *SI RESPONDIÓ "NO" (2), PASE A SECCIÓN X*
- ¿Le informaron de manera que usted pudiera comprender por qué era necesario hacer la cesárea?..... [ ][ ]
- ¿Usted dio el permiso o autorización para que le hicieran la cesárea?..... [ ][ ]

SI EN 9.8.13 RESPONDIÓ "NO" (2), PREGUNTE. SI RESPONDIÓ "SÍ" (1), PASE A 10.1.

14. ¿Quién dio el permiso o autorización para la cesárea?.....
- Esposo o pareja..... 1
- Padre, madre o algún familiar ..... 2
- Otra persona..... 3
- Nadie ..... 4

### SECCIÓN X. ÁMBITO FAMILIAR

A continuación le voy a preguntar sobre situaciones que haya vivido en su familia EN EL ÚLTIMO AÑO. No considere a su esposo o pareja, ni a personas de la escuela o el trabajo.

<p><b>10.1 Durante el último año, de octubre de 2015 a la fecha, ¿alguna o algunas personas de su familia (no incluya a su pareja o esposo)...</b></p> <p><i>ES MUY IMPORTANTE QUE SOLO SE INCLUYA A PERSONAS CON LAS QUE TIENE ALGÚN VÍNCULO DE PARENTESCO CONSANGUÍNEO O POR AFINIDAD. NO INCLUYA AQUÍ AL NOVIO, PAREJA, ESPOSO, O PERSONAS DEL TRABAJO, DE LA ESCUELA O DE SU COMUNIDAD.</i></p> <p><i>REGISTRE EN CADA CASILLA EL CÓDIGO INDICADO Y EN LOS CASOS DE RESPUESTA CON CÓDIGO 1, 2 O 3 PREGUNTE DE 10.2 A 10.3</i></p> <p><i>SI TODAS LAS RESPUESTAS SON "NO OCURRIÓ" (4), PASE A LA SECCIÓN XI.</i></p> <p>muchas veces? ..... 1</p> <p>pocas veces? ..... 2</p> <p>una vez? ..... 3</p> <p>No ocurrió ..... 4</p>	<p><b>10.2. De la lista de esta tarjeta (ENTREGUE LA TARJETA 4) ¿quién o quiénes (MENCIONE LA SITUACIÓN)?</b></p> <p><i>REGISTRE LOS CÓDIGOS CORRESPONDIENTES</i></p> <p>Padre ..... 1</p> <p>Madre ..... 2</p> <p>Padrastro/madrastra ..... 3</p> <p>Abuelo(a) ..... 4</p> <p>Hijo(a) ..... 5</p> <p>Hermano(a) ..... 6</p> <p>Tío(a) ..... 7</p> <p>Primo(a) ..... 8</p> <p>Suegro(a) ..... 9</p> <p>Cuñado(a) ..... 10</p> <p>Sobrino(a) ..... 11</p> <p>Yerno ..... 12</p> <p>Otro familiar ..... 13</p>	<p><b>10.3 ¿Esto le ocurrió en...</b></p> <p><i>REGISTRE LOS CÓDIGOS CORRESPONDIENTES</i></p> <p>la casa de usted? ..... 1</p> <p>la casa de otro familiar? ..... 2</p> <p>la calle, parque? ..... 3</p> <p>mercados, centro comercial? ..... 4</p> <p>otro lugar público? ..... 5</p> <p>Otro ..... 6</p>
		
1. la han ignorado o no la han tomado en cuenta, por ser mujer ..... <input type="checkbox"/>	<input type="checkbox"/> <input type="checkbox"/> <input type="checkbox"/>	<input type="checkbox"/> <input type="checkbox"/> <input type="checkbox"/>
2. la han manoseado, tocado, besado o se le han arrimado, recargado o encimado sin su consentimiento ..... <input type="checkbox"/>	<input type="checkbox"/> <input type="checkbox"/> <input type="checkbox"/>	<input type="checkbox"/> <input type="checkbox"/> <input type="checkbox"/>
3. la han obligado a tener relaciones sexuales en contra de su voluntad ..... <input type="checkbox"/>	<input type="checkbox"/> <input type="checkbox"/> <input type="checkbox"/>	<input type="checkbox"/> <input type="checkbox"/> <input type="checkbox"/>
4. han tratado de obligarla a tener relaciones sexuales en contra de su voluntad ..... <input type="checkbox"/>	<input type="checkbox"/> <input type="checkbox"/> <input type="checkbox"/>	<input type="checkbox"/> <input type="checkbox"/> <input type="checkbox"/>
5. la han pateado o golpeado con el puño ..... <input type="checkbox"/>	<input type="checkbox"/> <input type="checkbox"/> <input type="checkbox"/>	<input type="checkbox"/> <input type="checkbox"/> <input type="checkbox"/>
6. le han roto o escondido algún objeto personal ..... <input type="checkbox"/>	<input type="checkbox"/> <input type="checkbox"/> <input type="checkbox"/>	<input type="checkbox"/> <input type="checkbox"/> <input type="checkbox"/>
7. la han ofendido o humillado por el hecho de ser mujer (la hicieron sentir menos o mal) ..... <input type="checkbox"/>	<input type="checkbox"/> <input type="checkbox"/> <input type="checkbox"/>	<input type="checkbox"/> <input type="checkbox"/> <input type="checkbox"/>
8. le han impedido o prohibido estudiar o trabajar ..... <input type="checkbox"/>	<input type="checkbox"/> <input type="checkbox"/> <input type="checkbox"/>	<input type="checkbox"/> <input type="checkbox"/> <input type="checkbox"/>
9. la han obligado a poner a nombre de otra persona alguna propiedad de usted o le han quitado o robado papeles de alguna propiedad ..... <input type="checkbox"/>	<input type="checkbox"/> <input type="checkbox"/> <input type="checkbox"/>	<input type="checkbox"/> <input type="checkbox"/> <input type="checkbox"/>
10. la han atacado o agredido con un cuchillo, navaja o arma de fuego ..... <input type="checkbox"/>	<input type="checkbox"/> <input type="checkbox"/> <input type="checkbox"/>	<input type="checkbox"/> <input type="checkbox"/> <input type="checkbox"/>
11. la han pellizcado, jalado el cabello, empujado, jaloneado, abofeteado o aventado algún objeto ..... <input type="checkbox"/>	<input type="checkbox"/> <input type="checkbox"/> <input type="checkbox"/>	<input type="checkbox"/> <input type="checkbox"/> <input type="checkbox"/>
12. la han amenazado con hacerle daño a usted o a alguien que a usted le importa ..... <input type="checkbox"/>	<input type="checkbox"/> <input type="checkbox"/> <input type="checkbox"/>	<input type="checkbox"/> <input type="checkbox"/> <input type="checkbox"/>



13. alguna persona le mostró sus partes íntimas o se las manoseó enfrente de usted..... <input type="checkbox"/>	<input type="checkbox"/> <input type="checkbox"/> <input type="checkbox"/>	<input type="checkbox"/> <input type="checkbox"/> <input type="checkbox"/>
14. la han corrido de su casa o amenazado con correrla ..... <input type="checkbox"/>	<input type="checkbox"/> <input type="checkbox"/> <input type="checkbox"/>	<input type="checkbox"/> <input type="checkbox"/> <input type="checkbox"/>
15. le han quitado su dinero o lo han usado sin su consentimiento ..... <input type="checkbox"/>	<input type="checkbox"/> <input type="checkbox"/> <input type="checkbox"/>	<input type="checkbox"/> <input type="checkbox"/> <input type="checkbox"/>
16. le han quitado bienes o propiedades de usted ..... <input type="checkbox"/>	<input type="checkbox"/> <input type="checkbox"/> <input type="checkbox"/>	<input type="checkbox"/> <input type="checkbox"/> <input type="checkbox"/>
17. la han encerrado o impedido salir de su casa..... <input type="checkbox"/>	<input type="checkbox"/> <input type="checkbox"/> <input type="checkbox"/>	<input type="checkbox"/> <input type="checkbox"/> <input type="checkbox"/>
18. la han obligado a mirar escenas o actos sexuales o pornográficos (fotos, revistas, videos o películas pornográficas)..... <input type="checkbox"/>	<input type="checkbox"/> <input type="checkbox"/> <input type="checkbox"/>	<input type="checkbox"/> <input type="checkbox"/> <input type="checkbox"/>

**FILTRO: SI EN 10.1 TODAS LAS RESPUESTAS SON "NO OCURRIÓ" (4) PASE A SECCIÓN XI. FAMILIA DE ORIGEN**

<p><b>10.4. Hasta antes del día de hoy, ¿usted le contó a alguien sobre esto que le ocurrió?</b></p> <p style="text-align: center;"><i>REGISTRE SÓLO UN CÓDIGO</i></p> <p>Sí.....1</p> <p>No .....2 ➔ PASE A 10.6</p>	<p><b>10.5. ¿Le contó lo ocurrido a...</b></p> <p style="text-align: center;"><i>REGISTRE EL CÓDIGO CORRESPONDIENTE EN CADA CASILLA</i></p> <p>Sí..... 1                      No ..... 2</p> <p>1. esposo, novio o pareja?..... <input type="checkbox"/></p> <p>2. algún familiar? ..... <input type="checkbox"/></p> <p>3. amiga(o) o compañera(o)? ..... <input type="checkbox"/></p> <p>4. psicóloga(o) o trabajador(a) social? ..... <input type="checkbox"/></p> <p>5. abogado(a)? ..... <input type="checkbox"/></p> <p>6. sacerdote, religiosa o ministro? ..... <input type="checkbox"/></p> <p>7. Otra persona..... <input type="checkbox"/></p>
---	---

**10.6. Debido a lo que le ocurrió con personas de su familia...**

*REGISTRE EL CÓDIGO CORRESPONDIENTE EN CADA CASILLA*

Sí..... 1      No ..... 2

**10.6.1. ¿Pidió apoyo, información o servicios en alguna dependencia pública o de gobierno, a un grupo o asociación o una institución privada?.....**

**10.6.2. Usted o alguien de su familia, ¿presentó una queja o denunció lo ocurrido ante alguna autoridad?.....**



**FILTROS:**



1. SI EN 10.6.1 Y EN 10.6.2 RESPONDIÓ "SÍ", CONTINUE CON 10.7 Y HASTA 10.14 Y DESPUÉS PASE A SECCIÓN XI

2. SI EN 10.6.1 RESPONDIÓ "SÍ" Y EN 10.6.2 RESPONDIÓ "NO", PREGUNTE DE 10.7 A 10.10 Y DESPUÉS PASE A LA SECCIÓN XI

3. SI EN 10.6.1 RESPONDIÓ "NO" Y EN 10.6.2 "SÍ", PASE A 10.11 Y PREGUNTE HASTA 10.14 Y CONTINUE CON LA SECCIÓN XI

4. SI EN LAS DOS RESPONDIÓ "NO", PASE 10.15

<p><b>10.7. En el último año, ¿usted solicitó o pidió apoyo a...</b></p> <p><i>REGISTRE EL CÓDIGO CORRESPONDIENTE EN CADA CASILLA</i></p> <p><i>SI EN 10.7 RESPONDIÓ "SÍ" (1), PREGUNTE PARA CADA FILA, 10.8 A 10.10</i></p> <p>Sí ..... 1 No ..... 2</p>	<p><b>10.8. En (MENCIONE LA INSTITUCIÓN CORRESPONDIENTE), ¿usted solicitó...</b></p> <p><i>REGISTRE LOS CÓDIGOS CORRESPONDIENTES</i></p> <p><b>orientación e información? ..... 1</b> <b>apoyo legal? ..... 2</b> <b>apoyo psicológico? ..... 3</b> <b>atención médica? ..... 4</b> Otro ..... 5</p>	<p><b>10.9. La última vez que acudió a (MENCIONE LA INSTITUCIÓN CORRESPONDIENTE), ¿le dieron la información, apoyo o servicio que necesitaba?</b></p> <p><i>REGISTRE EL CÓDIGO CORRESPONDIENTE</i></p> <p>Sí ..... 1 No ..... 2 La mandaron a otra dependencia para que le brindaran atención ..... 3</p>	<p><b>10.10. Esa última vez que acudió a (MENCIONE LA INSTITUCIÓN CORRESPONDIENTE), ¿cómo la atendieron?</b></p> <p><i>REGISTRE EL CÓDIGO CORRESPONDIENTE</i></p> <p>La trataron bien y con respeto ..... 1 La trataron mal, la humillaron ..... 2 No hicieron nada para ayudarla ..... 3 No había nadie que la atendiera ..... 4</p>
			
<b>1. Instituto Nacional de las Mujeres?</b> ..... <input type="checkbox"/>	<input type="checkbox"/> <input type="checkbox"/> <input type="checkbox"/>	<input type="checkbox"/>	<input type="checkbox"/>
<b>2. Instituto de las Mujeres del estado o municipio?</b> ..... <input type="checkbox"/>	<input type="checkbox"/> <input type="checkbox"/> <input type="checkbox"/>	<input type="checkbox"/>	<input type="checkbox"/>
<b>3. alguna línea de atención telefónica?</b> ..... <input type="checkbox"/>	<input type="checkbox"/> <input type="checkbox"/> <input type="checkbox"/>	<input type="checkbox"/>	<input type="checkbox"/>
<b>4. algún organismo o asociación civil?</b> ..... <input type="checkbox"/>	<input type="checkbox"/> <input type="checkbox"/> <input type="checkbox"/>	<input type="checkbox"/>	<input type="checkbox"/>
<b>5. CAVI (Centro de Atención a la Violencia Intrafamiliar)?</b> ..... <input type="checkbox"/>	<input type="checkbox"/> <input type="checkbox"/> <input type="checkbox"/>	<input type="checkbox"/>	<input type="checkbox"/>
<b>6. Centro de Justicia para las Mujeres?</b> ..... <input type="checkbox"/>	<input type="checkbox"/> <input type="checkbox"/> <input type="checkbox"/>	<input type="checkbox"/>	<input type="checkbox"/>
<b>7. Defensoría Pública?</b> ..... <input type="checkbox"/>	<input type="checkbox"/> <input type="checkbox"/> <input type="checkbox"/>	<input type="checkbox"/>	<input type="checkbox"/>
<b>8. clínica, centro de salud u hospital público (ISSSTE, IMSS, Servicios de salud del estado)?</b> ..... <input type="checkbox"/>	<input type="checkbox"/> <input type="checkbox"/> <input type="checkbox"/>	<input type="checkbox"/>	<input type="checkbox"/>
<b>9. consultorio médico, clínica u hospital privado?</b> ..... <input type="checkbox"/>	<input type="checkbox"/> <input type="checkbox"/> <input type="checkbox"/>	<input type="checkbox"/>	<input type="checkbox"/>
<b>10. DIF?</b> ..... <input type="checkbox"/>	<input type="checkbox"/> <input type="checkbox"/> <input type="checkbox"/>	<input type="checkbox"/>	<input type="checkbox"/>
<b>11. Otra institución pública</b> ..... <input type="checkbox"/>	<input type="checkbox"/> <input type="checkbox"/> <input type="checkbox"/>	<input type="checkbox"/>	<input type="checkbox"/>

<p><b>10.11. ¿Presentó una queja o denuncia ante...</b></p> <p>REGISTRE EL CÓDIGO CORRESPONDIENTE EN CADA CASILLA</p> <p>SI EN 10.11 RESPONDIÓ "SÍ" (1), PREGUNTE PARA CADA FILA, 10.12 A 10.14</p> <p>Sí.....1 No.....2</p>	<p><b>10.12. En esa última vez que acudió a (MENCIONE LA AUTORIDAD CORRESPONDIENTE), ¿cuál o cuáles fueron las situaciones por las que presentó la queja o denuncia?</b></p> <p>REGISTRE LA CLAVE DEL O LOS ACTOS QUE LE INDIQUE, DE ACUERDO CON LO DECLARADO CON RESPUESTA 1, 2 o 3 EN LAS OPCIONES DE LA PREGUNTA 10.1</p>	<p><b>10.13. La última vez que acudió a (MENCIONE LA AUTORIDAD CORRESPONDIENTE)...</b></p> <p>REGISTRE LOS CÓDIGOS CORRESPONDIENTES</p> <p>¿recibieron su queja e iniciaron una investigación o averiguación? ..... 1</p> <p>¿recibieron su queja o denuncia pero NO iniciaron la investigación o averiguación? ..... 2</p> <p>¿no recibieron su queja o denuncia porque... le dijeron que no procedía?... 3 le ofrecieron conciliación? .... 4 no le creyeron y no hicieron caso de su queja o denuncia? ..... 5 la convencieron de no poner su queja o denuncia?..... 6 no hicieron nada para ayudarlo?..... 7 le dijeron que era algo sin importancia?..... 8 la trataron mal, la humillaron ?..... 9 Otro..... 10</p> <p>SI TODAS LAS RESPUESTAS FUERON ENTRE 3 Y 10 PASE A LA SIGUIENTE INSTITUCIÓN</p>	<p><b>10.14. ¿Como resultado de su queja o denuncia...</b></p> <p>REGISTRE LOS CÓDIGOS CORRESPONDIENTES</p> <p>se consignó al responsable ante el juez? ..... 1 sancionaron al agresor? .... 2 no pasó nada porque usted no ratificó la denuncia?..... 3 No hicieron nada..... 4 No sabe qué pasó..... 8</p>
			
1. la policía? ..... <input type="checkbox"/>	<input type="checkbox"/> <input type="checkbox"/> <input type="checkbox"/>	<input type="checkbox"/> <input type="checkbox"/> <input type="checkbox"/>	<input type="checkbox"/> <input type="checkbox"/> <input type="checkbox"/>
2. las autoridades municipales o delegacionales? ..... <input type="checkbox"/>	<input type="checkbox"/> <input type="checkbox"/> <input type="checkbox"/>	<input type="checkbox"/> <input type="checkbox"/> <input type="checkbox"/>	<input type="checkbox"/> <input type="checkbox"/> <input type="checkbox"/>
3. el Ministerio Público? ..... <input type="checkbox"/>	<input type="checkbox"/> <input type="checkbox"/> <input type="checkbox"/>	<input type="checkbox"/> <input type="checkbox"/> <input type="checkbox"/>	<input type="checkbox"/> <input type="checkbox"/> <input type="checkbox"/>

**PREGUNTE: SI EN 10.6.1 Y EN 10.6.2 RESPONDIÓ "NO" (2)**

**10.15. ¿Por qué razón no buscó ayuda o denunció lo que le ocurrió?**

REGISTRE LOS CÓDIGOS CORRESPONDIENTES

Por vergüenza ..... 1  
 Pensó que no le iban a creer o que le iban a decir que era su culpa ..... 2  
 Por miedo a las consecuencias o a las amenazas ..... 3  
 Porque no quería que su familia se enterara ..... 4  
 Porque la convencieron de no hacerlo..... 5  
 Porque se trató de algo sin importancia que no le afectó ..... 6  
 Porque esas eran/son las costumbres ..... 7  
 No sabía cómo y dónde denunciar..... 8  
 Porque es una pérdida de tiempo o porque no tenía tiempo ..... 9  
 No confía en las autoridades del gobierno..... 10  
 Otra ..... 11

Especifique

## SECCIÓN XI. FAMILIA DE ORIGEN

**Ahora le quiero hacer unas preguntas de cuando usted era niña, le pido que piense en esa etapa de su vida, desde que usted se acuerde y hasta antes de cumplir 15 años.**

<p><b>11.1. ¿Usted nació...</b></p> <p style="text-align: center;"><i>REGISTRE SÓLO UN CÓDIGO</i></p> <p>aquí, en este estado? ..... 1</p> <p>en otro estado del país? ..... 2</p> <p>en los Estados Unidos de América? ..... 3</p> <p>en otro país? ..... 4</p>	<p><b>11.2. Cuando usted era niña, ¿vivió la mayor parte del tiempo...</b></p> <p style="text-align: center;"><i>REGISTRE SÓLO UN CÓDIGO</i></p> <p>en el mismo estado donde nació? .....1</p> <p>en otro estado del país? .....2</p> <p>en Estados Unidos de América? .....3</p> <p>en otro país? .....4</p>	<p><b>11.3. El lugar donde usted vivió la mayor parte del tiempo hasta antes de cumplir 15 años era...</b></p> <p style="text-align: center;"><i>REGISTRE SÓLO UN CÓDIGO</i></p> <p>¿una ranchería, pueblo o comunidad pequeña? ..... 1</p> <p>¿un pueblo mediano? ..... 2</p> <p>¿una ciudad pequeña? ..... 3</p> <p>¿una ciudad grande? ..... 4</p>	
<p><b>11.4. ¿Recuerda si entre las personas adultas con las que vivía, había golpes...</b></p> <p style="text-align: center;"><i>REGISTRE SÓLO UN CÓDIGO</i></p> <p>de vez en cuando? ..... 1</p> <p>seguido? ..... 2</p> <p>No había golpes ..... 3</p>	<p><b>11.5. ¿Recuerda si las personas con las que vivía se insultaban o se ofendían...</b></p> <p style="text-align: center;"><i>REGISTRE SÓLO UN CÓDIGO</i></p> <p>de vez en cuando? ..... 1</p> <p>seguido? ..... 2</p> <p>No había insultos ni ofensas ..... 3</p>	<p><b>11.6. ¿Las personas con las que vivía le pegaban a usted...</b></p> <p style="text-align: center;"><i>REGISTRE SÓLO UN CÓDIGO</i></p> <p>de vez en cuando? ..... 1</p> <p>seguido? ..... 2</p> <p>No le pegaban ..... 3</p>	<p><b>11.7. ¿Recuerda si las personas con las que vivía la insultaban o la ofendían a usted...</b></p> <p style="text-align: center;"><i>REGISTRE SÓLO UN CÓDIGO</i></p> <p>de vez en cuando? ..... 1</p> <p>seguido? ..... 2</p> <p>No la insultaban ni la ofendían .... 3</p>
<p><b>11.8. Cuando su pareja o esposo era niño (hasta antes de cumplir 15 años), ¿le pegaban o insultaban en su casa...</b></p> <p style="text-align: center;"><i>REGISTRE SÓLO UN CÓDIGO</i></p> <p>de vez en cuando? ..... 1</p> <p>seguido? ..... 2</p> <p>No le pegaban ni lo insultaban ..... 3</p> <p>No sabe ..... 8</p>	<p><b>11.9. ¿Sabe si cuando su pareja o esposo era niño (hasta antes de cumplir 15 años), a la mamá de él le pegaba su marido?</b></p> <p style="text-align: center;"><i>REGISTRE SÓLO UN CÓDIGO</i></p> <p>Sí le pegaba ..... 1</p> <p>No le pegaba ..... 2</p> <p>No sabe ..... 8</p>	<p><b>11.10. Cuando su esposo o pareja se enoja o desespera con sus hijas e hijos, ¿les pega o pegaba...</b></p> <p style="text-align: center;"><i>REGISTRE SÓLO UN CÓDIGO</i></p> <p>de vez en cuando? ..... 1</p> <p>seguido? ..... 2</p> <p>No les pega ..... 3</p> <p>No tiene hijos(as) ..... 4</p>	<p><b>11.11. Cuando usted se enoja o desespera con sus hijas e hijos, ¿les pega o pegaba...</b></p> <p style="text-align: center;"><i>REGISTRE SÓLO UN CÓDIGO</i></p> <p>de vez en cuando? ..... 1</p> <p>seguido? ..... 2</p> <p>No les pega ..... 3</p> <p>No tiene hijos(as) ..... 4</p>

**11.12. Durante su infancia (hasta antes de cumplir 15 años), ¿dígame si vivió o le ocurrieron alguna de las situaciones que se mencionan en la tarjeta?**

Entregue la Tarjeta 5 a la mujer y anote su respuesta en cada opción de la 1 a la 6. Si la mujer no sabe leer o le cuesta trabajo, o si es invidente, dígame que usted le va a leer y que le vaya respondiendo Si le ocurrió o No.

REGISTRE EL CÓDIGO CORRESPONDIENTE EN CADA CASILLA PARA CADA OPCIÓN CON CÓDIGO 1, PREGUNTE 11.13

SI RESPONDIÓ EN TODAS LOS CÓDIGOS 2 u 8, PASE A SECCIÓN XII

- Sí .....1
- No .....2
- No recuerda.....8

**11.13. Ahora dígame de esta tarjeta (ENTREGUE LA TARJETA 6) ¿Quién o quiénes le hicieron eso?**

REGISTRE LOS CÓDIGOS CORRESPONDIENTES

- Padre .....1
- Madre .....2
- Padrastra/madrastra.....3
- Abuelo(a).....4
- Hermano(a) .....5
- Tío(a).....6
- Primo(a).....7
- Otro familiar .....8
- Un no familiar (vecino, conocido) .....9
- Desconocido.....10
- Otro.....11



1. ¿Le tocaron sus partes íntimas o la obligaron a tocar las partes íntimas de otra persona sin su consentimiento?.....	<input type="checkbox"/>	<input type="checkbox"/>	<input type="checkbox"/>	<input type="checkbox"/>
2. ¿La obligaron a mostrar sus partes íntimas y/o a mirar las partes íntimas de otra persona? .....	<input type="checkbox"/>	<input type="checkbox"/>	<input type="checkbox"/>	<input type="checkbox"/>
3. ¿La obligaron a mirar escenas o actos sexuales o pornográficos (fotos, revistas, videos, películas pornográficas)?.....	<input type="checkbox"/>	<input type="checkbox"/>	<input type="checkbox"/>	<input type="checkbox"/>
4. ¿Intentaron forzarla a tener relaciones sexuales? .....	<input type="checkbox"/>	<input type="checkbox"/>	<input type="checkbox"/>	<input type="checkbox"/>
5. ¿La obligaron a tener relaciones sexuales bajo amenazas o usando la fuerza?.....	<input type="checkbox"/>	<input type="checkbox"/>	<input type="checkbox"/>	<input type="checkbox"/>
6. ¿La obligaron a realizar actos sexuales a cambio de dinero o regalos? .....	<input type="checkbox"/>	<input type="checkbox"/>	<input type="checkbox"/>	<input type="checkbox"/>

## SECCIÓN XII. VIDA EN PAREJA

<p><b>12.1. En total, ¿cuántas hijas e hijos nacidos vivos ha tenido?</b></p> <p style="text-align: center;">REGISTRE CON NÚMERO</p> <p style="text-align: center;">     </p> <p style="text-align: center;">AÑOS</p> <p>NINGUNA(O).....00  PASE A 12.4</p>	<p><b>12.2. ¿Qué edad tenía cuando tuvo a su primera hija o hijo?</b></p> <p style="text-align: center;">REGISTRE CON NÚMERO</p> <p style="text-align: center;">     </p> <p style="text-align: center;">AÑOS</p> <p>NO RECUERDA.....98</p>	<p><b>12.3. ¿Cuántas de sus hijas e hijos son de su esposo o pareja actual?</b></p> <p style="text-align: center;">REGISTRE CON NÚMERO</p> <p style="text-align: center;">     </p> <p style="text-align: center;">AÑOS</p> <p>NINGUNA(O).....00</p>	<p><b>12.4. ¿Cuántas hijas e hijos tiene su esposo o pareja con otras mujeres?</b></p> <p style="text-align: center;">REGISTRE CON NÚMERO</p> <p style="text-align: center;">     </p> <p style="text-align: center;">AÑOS</p> <p>NINGUNA(O)..... 00</p> <p>NO SABE..... 98</p>	<p><b>12.5. ¿Su actual esposo o pareja es...</b></p> <p style="text-align: center;">REGISTRE SÓLO UN CÓDIGO</p> <p>hombre? ..... 1</p> <p>mujer?..... 2</p>
<p><b>12.6. ¿Cuántos años tenía usted cuando tuvo su primera relación sexual?</b></p> <p style="text-align: center;">REGISTRE CON NÚMERO</p> <p style="text-align: center;">     </p> <p style="text-align: center;">AÑOS</p> <p>NO RECUERDA .....98</p> <p>NO QUISO RESPONDER...99</p>	<p><b>12.7. ¿Esta primera experiencia fue con su consentimiento (usted así lo quiso)?</b></p> <p style="text-align: center;">REGISTRE SÓLO UN CÓDIGO</p> <p>Sí ..... 1</p> <p>No ..... 2</p>	<p><b>12.8. ¿Qué edad tenía cuando inició el noviazgo con su actual esposo o pareja?</b></p> <p style="text-align: center;">REGISTRE CON NÚMERO</p> <p style="text-align: center;">     </p> <p style="text-align: center;">AÑOS</p> <p>NO HUBO NOVIAZGO..... 00</p> <p>NO RECUERDA.....98</p>	<p><b>12.9 ¿Qué edad tenía usted cuando empezó a vivir o se casó con su actual esposo o pareja?</b></p> <p style="text-align: center;">REGISTRE CON NÚMERO</p> <p style="text-align: center;">     </p> <p style="text-align: center;">AÑOS</p> <p>NO RECUERDA .....98</p>	
<p><b>12.10 ¿Y qué edad tenía su esposo o pareja cuando empezaron a vivir juntos o se casaron?</b></p> <p style="text-align: center;">REGISTRE CON NÚMERO</p> <p style="text-align: center;">     </p> <p style="text-align: center;">AÑOS</p> <p>NO RECUERDA.....98</p>	<p><b>12.11 ¿Usted se casó o unió con su esposo o pareja actual, porque...</b></p> <p style="text-align: center;">REGISTRE SÓLO UN CÓDIGO</p> <p>se embarazó y la obligaron a casarse?.....1</p> <p>se embarazó y decidieron casarse o vivir juntos?.....2</p> <p>se la “robaron” en contra de su voluntad y tuvo que casarse o unirse?..... 3</p> <p>a cambio de dinero, regalos o propiedades sus padres arreglaron su matrimonio o unión?.....4</p> <p>quería irse o salirse de su casa? .....5</p> <p>así lo quisieron y decidieron los dos? .....6</p> <p>Otra.....7</p>	<p><b>12.12. Cuando se casaron o empezaron a vivir juntos, ¿se fueron a vivir...</b></p> <p style="text-align: center;">REGISTRE SÓLO UN CÓDIGO</p> <p>solos como pareja, con o sin hijos(as)?..... 1</p> <p>con sus padres u otros familiares de usted?.....2</p> <p>con los padres u otros familiares de su esposo o pareja?.....3</p> <p>Otro..... 4</p>		
<p><b>12.13. Contando su actual unión o matrimonio, ¿cuántas veces ha estado casada o unida?</b></p> <p style="text-align: center;">REGISTRE CON NÚMERO</p> <p style="text-align: center;">   </p> <p>SI RESPONDIÓ UNA VEZ, PASE A LA SECCIÓN XII.I</p> <p>2 o MÁS CONTINUE</p>	<p><b>12.14. ¿Qué edad tenía usted cuando se casó o unió por primera vez?</b></p> <p style="text-align: center;">REGISTRE CON NÚMERO</p> <p style="text-align: center;">     </p> <p style="text-align: center;">AÑOS</p> <p>NO RECUERDA..... 98</p>	<p><b>12.15.AB. ¿Y qué edad tenía su primer esposo o pareja cuando se unieron o casaron?</b></p> <p style="text-align: center;">REGISTRE CON NÚMERO</p> <p style="text-align: center;">     </p> <p style="text-align: center;">AÑOS</p> <p>NO RECUERDA.....98</p>		

**PAREJAS ANTERIORES A LA ACTUAL O ÚLTIMA**

**12.16 ¿Dejó de vivir con su anterior esposo o pareja porque...**

*REGISTRE LOS CÓDIGOS CORRESPONDIENTES*

- él tenía otra pareja? ..... 1
- él la abandonó? ..... 2
- usted lo dejó? ..... 3
- él no quería trabajar? ..... 4
- él no daba para el gasto? ..... 5
- ya no se querían? ..... 6
- usted encontró otra pareja? ..... 7
- hubo problemas de salud? ..... 8
- él no quería que usted trabajara? ..... 9
- él tenía problemas de alcohol o drogas? ..... 10
- él era grosero o agresivo? ..... 11
- usted se fue a otro lugar? ..... 12
- vivía violencia física? ..... 13
- vivía violencia sexual? ..... 14
- Falleció ..... 15
- Otro \_\_\_\_\_ 16

*Especifique*

**12.17. Alguna de sus parejas o esposo(s) anteriores, ¿durante su relación o después de separarse...**

*(No se debe incluir al esposo o pareja actual)*

*REGISTRE EL CÓDIGO CORRESPONDIENTE EN CADA CASILLA*

Sí ..... 1

No ..... 2

- 1. **la golpeó o agredió físicamente** (abofeteado, golpeado con el puño, pateado)? .....
- 2. **la lastimó con un cuchillo o arma de fuego?** .....
- 3. **le gritó, humilló, insultó o amenazó?** .....
- 4. **agredió a otros integrantes de su hogar?** .....
- 5. **la agredió sexualmente** (intentó obligarla o la obligó a tener relaciones sexuales por la fuerza o con amenazas)? .....
- 6. **le quitó o robó cosas, dinero o propiedades de usted?** .....

### SECCIÓN XIII.I. TENSIONES Y CONFLICTOS

SECCIÓN XIII.I. TENSIONES Y CONFLICTOS	
<b>En la vida de las parejas es común que haya situaciones que provocan enojo, dígame...</b>	<b>Ahora veamos las cosas al revés.</b>
<b>12.1.1. ¿Su esposo o pareja se enoja con usted porque...</b> <i>REGISTRE EL CÓDIGO CORRESPONDIENTE EN CADA CASILLA</i> Sí ..... 1      No ..... 2	<b>12.1.2. ¿Usted se enoja con él, porque...</b> <i>REGISTRE EL CÓDIGO CORRESPONDIENTE EN CADA CASILLA</i> Sí ..... 1      No ..... 2
1. usted trabaja o estudia? ..... <input type="checkbox"/>	1. él no trabaja? ..... <input type="checkbox"/>
2. usted gana o tiene más dinero que él? ..... <input type="checkbox"/>	2. él no gana o no tiene dinero suficiente? ..... <input type="checkbox"/>
3. dice que usted no le dedica suficiente tiempo o atención? ..... <input type="checkbox"/>	3. él no le dedica suficiente tiempo o atención? ..... <input type="checkbox"/>
4. usted le dedica demasiado tiempo a su trabajo o por su horario? ..... <input type="checkbox"/>	4. él le dedica demasiado tiempo a su trabajo o por su horario? ..... <input type="checkbox"/>
5. él dice que usted es celosa? ..... <input type="checkbox"/>	5. él es celoso? ..... <input type="checkbox"/>
6. dice que usted es muy posesiva o absorbente? .... <input type="checkbox"/>	6. él es muy posesivo o absorbente? ..... <input type="checkbox"/>
7. él dice que usted siempre llora por todo? ..... <input type="checkbox"/>	7. él no respeta sus sentimientos o sus opiniones? .. <input type="checkbox"/>
8. él cree que usted lo engaña? ..... <input type="checkbox"/>	8. usted cree que él la engaña? ..... <input type="checkbox"/>
9. a él no le gusta su manera de vestir o usted no quiere vestirse como a él le gusta? ..... <input type="checkbox"/>	9. él visita demasiado a su familia o amistades? ..... <input type="checkbox"/>
10. la visitan o sale con amistades o familiares? ..... <input type="checkbox"/>	10. él sale con sus amistades sin avisarle o pedirle permiso? ..... <input type="checkbox"/>
11. a él no le gustan sus amistades? ..... <input type="checkbox"/>	11. a usted no le gustan las amistades de él? ..... <input type="checkbox"/>
12. usted sale con sus amistades sin avisarle o pedirle permiso? ..... <input type="checkbox"/>	12. él habla con otras mujeres o cuando se le acercan para hablar? ..... <input type="checkbox"/>
13. usted habla con otros hombres o cuando se le acercan para hablar? ..... <input type="checkbox"/>	13. él no cumple con lo que acuerdan? ..... <input type="checkbox"/>
14. usted no cumple con lo que acuerdan? ..... <input type="checkbox"/>	14. él no la obedece? ..... <input type="checkbox"/>
15. usted no le obedece? ..... <input type="checkbox"/>	15. él dice que es la única autoridad y sólo su opinión es la que vale? ..... <input type="checkbox"/>
16. él dice que usted toma decisiones en asuntos que él considera su responsabilidad sin tomarlo en cuenta? ..... <input type="checkbox"/>	16. él no le da su lugar? ..... <input type="checkbox"/>
17. usted opina diferente o lo desmiente frente a otras personas? ..... <input type="checkbox"/>	17. él toma o tomaba alcohol o drogas? ..... <input type="checkbox"/>
18. usted toma alcohol o se droga? ..... <input type="checkbox"/>	18. él no desea tener relaciones sexuales? ..... <input type="checkbox"/>
19. usted no desea tener relaciones sexuales? ..... <input type="checkbox"/>	19AB. él no colabora en los quehaceres de la casa? .. <input type="checkbox"/>
20AB. usted usa anticonceptivos? ..... <input type="checkbox"/>	20AB. a usted no le gusta cómo trata o educa a sus hijos(as)? ..... <input type="checkbox"/>
21AB. a él no le gusta cómo trata o educa a sus hijos(as)? ..... <input type="checkbox"/>	21AB. usted cree que él no cumple como esposo o padre? ..... <input type="checkbox"/>
22AB. él cree que usted no cumple como madre o esposa? ..... <input type="checkbox"/>	22AB. los parientes de él intervienen o quieren opinar sobre la forma de educar a sus hijos(as)? ..... <input type="checkbox"/>
23AB. algún pariente de usted interviene o quiere opinar sobre la forma de educar a sus hijos(as)? ..... <input type="checkbox"/>	23AB. aunque él tenga dinero no da gasto o no da lo suficiente? ..... <input type="checkbox"/>
24AB. usted le dice o le recuerda sus obligaciones? <input type="checkbox"/>	24AB. él no quiere tener un hijo(a) o más hijos(as)? .. <input type="checkbox"/>
25AB. usted no puede o no quiere tener hijos(as)? ... <input type="checkbox"/>	25AB. no cuida o usa bien el dinero? ..... <input type="checkbox"/>
26AB. usted quiere tener un hijo(a) o tener más hijos(as)? ..... <input type="checkbox"/>	26AB. él esta enfermo y usted lo tiene que cuidar? ... <input type="checkbox"/>
27AB. usted está enferma y él la tiene que cuidar? ... <input type="checkbox"/>	27. usted se enoja por todo o sin razón aparente? .... <input type="checkbox"/>
28. él se enoja por todo o sin razón aparente? ..... <input type="checkbox"/>	28. Otra situación ..... <input type="checkbox"/>
29. Otra situación ..... <input type="checkbox"/>	29. No se enoja por nada ..... <input type="checkbox"/>
30. No se enoja por nada ..... <input type="checkbox"/>	



<b>RECUERDE APLICAR PRIMERO LAS REFERIDAS AL ESPOSO O PAREJA Y DESPUÉS LAS QUE CORRESPONDEN A LA MUJER ENTREVISTADA.</b>	<b>12.1.3 Cuando su esposo o pareja se enoja con usted...</b>	<b>12.1.4. Cuando usted se enoja con su esposo o pareja...</b>
	REGISTRE EL CÓDIGO CORRESPONDIENTE EN CADA CASILLA Sí..... <b>1</b> No..... <b>2</b>	
1. ¿le deja de hablar o la(o) ignora?	.....□□.....	.....□□
2. ¿discute o le grita?	.....□□.....	.....□□
3. ¿la(o) ofende o la(o) insulta?	.....□□.....	.....□□
4. ¿golpea o avienta cosas?	.....□□.....	.....□□
5. ¿la(o) empuja o jalonea?	.....□□.....	.....□□
6. ¿la(o) amenaza con golpearla(o) o abandonarla(o)?	.....□□.....	.....□□
7. ¿la(o) golpea o agrede físicamente?	.....□□.....	.....□□
8. ¿deja de dar dinero o de aportar para los gastos de la casa?	.....□□.....	.....□□
9. ¿se va, se ausenta o es indiferente?	.....□□.....	.....□□
10. ¿habla o platica para resolver los conflictos?	.....□□.....	.....□□
11. Otro	.....□□.....	.....□□
12. No tienen problemas o conflictos	.....□□.....	.....□□
<b>12.1.5 Comparando el inicio de su relación o vida en pareja con el momento actual, ¿usted diría que los conflictos o problemas entre ustedes...</b>		
REGISTRE SÓLO UN CÓDIGO		
aumentaron? ..... <b>1</b> disminuyeron? ..... <b>2</b> se resolvieron? ..... <b>3</b> se mantienen igual? ..... <b>4</b> Nunca ha habido conflictos ..... <b>5</b>		

### SECCIÓN XIII. RELACIÓN ACTUAL

**Ahora quisiera preguntarle si usted ha vivido alguna de las situaciones o problemas con su esposo o pareja a lo largo de su vida juntos.**

<p><i>LEA PRIMERO LA PREGUNTA 13.1 Y APLÍQUELA VERTICALMENTE A TODAS LAS SITUACIONES, DE LA 1 A LA 36, ANOTANDO EN CADA UNA LA RESPUESTA INDICADA</i></p> <p><i>CONTINÚE CON LAS PREGUNTAS 13.2 Y 13.3 DE MANERA HORIZONTAL, PARA CADA UNA DE LAS SITUACIONES QUE EN 13.1 ANOTÓ LOS CÓDIGOS 1, 2 O 3</i></p>	<p><b>13.1. ¿Desde que inició la relación con su esposo o pareja...</b></p> <p style="text-align: center;"><i>REGISTRE EL CÓDIGO CORRESPONDIENTE</i></p> <p>muchas veces? ..... 1 pocas veces? ..... 2 una vez? ..... 3 No ocurrió ..... 4</p>	<p><b>13.2. El que la (le) haya (SITUACIÓN EN 13.1) ¿le parece...</b></p> <p style="text-align: center;"><i>REGISTRE EL CÓDIGO CORRESPONDIENTE</i></p> <p>muy grave? ..... 1 grave? ..... 2 sin importancia? ..... 3</p>	<p><b>13.3. De octubre de 2015 a la fecha, ¿esto ha ocurrido...</b></p> <p style="text-align: center;"><i>REGISTRE EL CÓDIGO CORRESPONDIENTE</i></p> <p>muchas veces? ..... 1 pocas veces? ..... 2 una vez? ..... 3 No ocurrió ..... 4</p>
SITUACIÓN	↓	→	
1. la ha empujado o le ha jalado el cabello	<input type="checkbox"/>	<input type="checkbox"/>	<input type="checkbox"/>
2. la ha abofeteado o cacheteado	<input type="checkbox"/>	<input type="checkbox"/>	<input type="checkbox"/>
3. la ha amarrado	<input type="checkbox"/>	<input type="checkbox"/>	<input type="checkbox"/>
4. la ha pateado	<input type="checkbox"/>	<input type="checkbox"/>	<input type="checkbox"/>
5. le ha aventado algún objeto	<input type="checkbox"/>	<input type="checkbox"/>	<input type="checkbox"/>
6. la ha golpeado con el puño o con algún objeto	<input type="checkbox"/>	<input type="checkbox"/>	<input type="checkbox"/>
7. la ha tratado de ahorcar o asfixiar	<input type="checkbox"/>	<input type="checkbox"/>	<input type="checkbox"/>
8. la ha agredido con cuchillo o navaja	<input type="checkbox"/>	<input type="checkbox"/>	<input type="checkbox"/>
9. le ha disparado con un arma de fuego	<input type="checkbox"/>	<input type="checkbox"/>	<input type="checkbox"/>
10. la ha avergonzado, ofendido, menospreciado o humillado (le ha dicho que es fea o la ha comparado con otras mujeres)	<input type="checkbox"/>	<input type="checkbox"/>	<input type="checkbox"/>
11. la ha ignorado, no la toma en cuenta o no le brinda cariño	<input type="checkbox"/>	<input type="checkbox"/>	<input type="checkbox"/>
12. le ha dicho que usted lo engaña	<input type="checkbox"/>	<input type="checkbox"/>	<input type="checkbox"/>
13. le ha hecho sentir miedo	<input type="checkbox"/>	<input type="checkbox"/>	<input type="checkbox"/>
14. la ha amenazado con dejarla/abandonarla, dañarla, quitarle a los(as) hijos(as) o correría de la casa	<input type="checkbox"/>	<input type="checkbox"/>	<input type="checkbox"/>
15. la ha encerrado, le ha prohibido salir o que la visiten	<input type="checkbox"/>	<input type="checkbox"/>	<input type="checkbox"/>
16. la ha vigilado, espiado, la ha seguido cuando sale de su casa o se le aparece de manera sorpresiva	<input type="checkbox"/>	<input type="checkbox"/>	<input type="checkbox"/>
17. la llama o le manda mensajes por teléfono todo el tiempo, para saber dónde y con quién está y qué está haciendo	<input type="checkbox"/>	<input type="checkbox"/>	<input type="checkbox"/>
18. la ha amenazado con algún arma (cuchillo, navaja, pistola o rifle) o con quemarla	<input type="checkbox"/>	<input type="checkbox"/>	<input type="checkbox"/>
19. la ha amenazado con matarla, matarse él o matar a los niños(as)	<input type="checkbox"/>	<input type="checkbox"/>	<input type="checkbox"/>
20. le ha destruido, tirado o escondido cosas de usted o del hogar	<input type="checkbox"/>	<input type="checkbox"/>	<input type="checkbox"/>
21. le ha dejado de hablar	<input type="checkbox"/>	<input type="checkbox"/>	<input type="checkbox"/>
22. le revisa su correo o celular y le exige que le dé las contraseñas	<input type="checkbox"/>	<input type="checkbox"/>	<input type="checkbox"/>
23AB. ha hecho que los hijos(as) o parientes se pongan en su contra	<input type="checkbox"/>	<input type="checkbox"/>	<input type="checkbox"/>

24AB. se ha enojado mucho porque no está listo el quehacer, porque la comida no está como él quiere o cree que usted no cumplió con sus obligaciones	<input type="checkbox"/>	<input type="checkbox"/>	<input type="checkbox"/>
25. le ha exigido con amenazas o chantajes tener relaciones sexuales, aunque usted no quiera	<input type="checkbox"/>	<input type="checkbox"/>	<input type="checkbox"/>
26. cuando tienen relaciones sexuales la ha obligado a hacer cosas que a usted no le gustan	<input type="checkbox"/>	<input type="checkbox"/>	<input type="checkbox"/>
27. ha usado su fuerza física para obligarla a tener relaciones sexuales	<input type="checkbox"/>	<input type="checkbox"/>	<input type="checkbox"/>
28. la ha obligado a mirar escenas o actos sexuales o pornográficos (fotos, revistas, videos o películas pornográficas)	<input type="checkbox"/>	<input type="checkbox"/>	<input type="checkbox"/>
29. la ha obligado a tener relaciones sexuales sin protección	<input type="checkbox"/>	<input type="checkbox"/>	<input type="checkbox"/>
30. le ha prohibido trabajar o estudiar	<input type="checkbox"/>	<input type="checkbox"/>	<input type="checkbox"/>
31. le ha quitado su dinero o lo ha usado sin su consentimiento	<input type="checkbox"/>	<input type="checkbox"/>	<input type="checkbox"/>
32. se ha adueñado o le ha quitado bienes (terrenos, casas, departamento, coche, etc.)	<input type="checkbox"/>	<input type="checkbox"/>	<input type="checkbox"/>
33AB. se ha gastado el dinero que se necesita para la casa	<input type="checkbox"/>	<input type="checkbox"/>	<input type="checkbox"/>
34AB. no ha cumplido con dar el gasto o ha amenazado con no darlo	<input type="checkbox"/>	<input type="checkbox"/>	<input type="checkbox"/>
35AB. aunque tenga dinero ha sido codo o tacaño con los gastos de la casa	<input type="checkbox"/>	<input type="checkbox"/>	<input type="checkbox"/>
36AB. le ha reclamado por cómo gasta usted el dinero	<input type="checkbox"/>	<input type="checkbox"/>	<input type="checkbox"/>

**FILTRO: SI EN 13.1 TODAS LAS RESPUESTAS SON "NO OCURRIÓ" (4) PASE A LA SECCIÓN XIV. DECISIONES Y LIBERTAD PERSONAL**

13.4. ¿Ya había usted hablado antes con alguien sobre los problemas que ha vivido con su pareja o esposo?

REGISTRE SÓLO UN CÓDIGO

Sí ..... 1

No ..... 2  PASE A 13.6

13.5. ¿Le contó lo ocurrido a...

REGISTRE EL CÓDIGO CORRESPONDIENTE EN CADA CASILLA

Sí ..... 1      No ..... 2

1. algún familiar? .....
2. amiga o compañera? .....
3. vecina, conocida? .....
4. psicóloga(o) o trabajador(a) social? ...
5. abogada(o)? .....
6. sacerdote, religiosa o ministro? .....
7. Otra persona .....

13.6. Debido a las dificultades y problemas que ha vivido con su esposo o pareja, ¿sabe usted a dónde acudir para pedir apoyo o ayuda?

REGISTRE SÓLO UN CÓDIGO

Sí ..... 1

No ..... 2

13.7. Debido a lo que le ha ocurrido con su esposo o pareja...





REGISTRE EL CÓDIGO CORRESPONDIENTE EN CADA CASILLA





Sí ..... 1      No ..... 2

- 13.7.1. ¿Pidió apoyo, información o servicios en alguna dependencia pública o de gobierno, a un grupo o asociación o una institución privada? .....
- 13.7.2. Usted o alguien de su familia, ¿presentó una queja o denunció lo ocurrido con su esposo, ante alguna autoridad? .....

**FILTROS:**

1. SI EN 13.7.1 Y EN 13.7.2 RESPONDIÓ "SÍ", CONTINUE CON 13.8
2. SI EN 13.7.1 RESPONDIÓ "SÍ" Y EN 13.7.2 RESPONDIÓ "NO", PREGUNTE DE 13.8 A 13.12 Y DESPUÉS CONTINUE EN 13.19AB
3. SI EN 13.7.1 RESPONDIÓ "NO" Y EN 13.7.2 "SÍ" PREGUNTE A PARTIR DE 13.13
4. SI EN 13.7.1 Y EN 13.7.2 RESPONDIÓ "NO", PASE A 13.21 Y CONTINUE CON EL RESTO DE LAS PREGUNTAS DE LA SECCIÓN

<p><b>13.8. ¿Usted pidió apoyo, información o servicios a...</b></p> <p>REGISTRE EL CÓDIGO CORRESPONDIENTE EN CADA CASILLA</p> <p>SI EN 13.8 RESPONDIÓ "Sí" (1), PREGUNTE PARA CADA FILA, 13.9 A 13.12</p> <p>Sí..... 1</p> <p>No ..... 2</p>	<p><b>13.9. En (MENCIONE LA INSTITUCIÓN CORRESPONDIENTE), ¿usted solicitó...</b></p> <p>REGISTRE LOS CÓDIGOS CORRESPONDIENTES</p> <p>orientación e información? .....1</p> <p>apoyo legal? .....2</p> <p>apoyo psicológico? .....3</p> <p>atención médica?.....4</p> <p>Otro .....5</p>	<p><b>13.10. ¿Cuándo fue la última vez que pidió apoyo, orientación o servicios a, (MENCIONE LA INSTITUCIÓN CORRESPONDIENTE)?</b></p> <p>REGISTRE EL CÓDIGO DEL PERIODO AL QUE CORRESPONDE EL AÑO REPORTADO</p> <p>Antes de 1994.....1</p> <p>Entre 1994 y 1999 .....2</p> <p>Entre 2000 y 2006 .....3</p> <p>Entre 2007 y 2012 .....4</p> <p>Entre 2013 y 2014 .....5</p> <p>Entre 2015 y 2016 .....6</p> <p>No recuerda.....8</p>	<p><b>13.11. La última vez que acudió a (MENCIONE LA INSTITUCIÓN CORRESPONDIENTE), ¿le dieron la información, apoyo o servicio que necesitaba?</b></p> <p>REGISTRE EL CÓDIGO CORRESPONDIENTE</p> <p>Sí ..... 1</p> <p>No ..... 2</p> <p>La mandaron a otra dependencia para que le brindaran atención..... 3</p>	<p><b>13.12. Esa última vez que acudió a (MENCIONE LA INSTITUCIÓN CORRESPONDIENTE), ¿cómo la atendieron?</b></p> <p>REGISTRE EL CÓDIGO CORRESPONDIENTE</p> <p>La trataron bien y con respeto..... 1</p> <p>La trataron mal, la humillaron .....2</p> <p>No hicieron nada para ayudarla.....3</p> <p>No había nadie que la atendiera.....4</p>
				
1. Instituto Nacional de las Mujeres? ..... <input type="checkbox"/>	<input type="checkbox"/> <input type="checkbox"/> <input type="checkbox"/>	<input type="checkbox"/>	<input type="checkbox"/>	<input type="checkbox"/>
2. Instituto de las Mujeres del estado o municipio? ..... <input type="checkbox"/>	<input type="checkbox"/> <input type="checkbox"/> <input type="checkbox"/>	<input type="checkbox"/>	<input type="checkbox"/>	<input type="checkbox"/>
3. alguna línea de atención telefónica? ..... <input type="checkbox"/>	<input type="checkbox"/> <input type="checkbox"/> <input type="checkbox"/>	<input type="checkbox"/>	<input type="checkbox"/>	<input type="checkbox"/>
4. algún organismo o asociación civil? ..... <input type="checkbox"/>	<input type="checkbox"/> <input type="checkbox"/> <input type="checkbox"/>	<input type="checkbox"/>	<input type="checkbox"/>	<input type="checkbox"/>
5. CAVI (Centro de Atención a la Violencia Intrafamiliar)? ..... <input type="checkbox"/>	<input type="checkbox"/> <input type="checkbox"/> <input type="checkbox"/>	<input type="checkbox"/>	<input type="checkbox"/>	<input type="checkbox"/>
6. Centro de Justicia para las Mujeres? ..... <input type="checkbox"/>	<input type="checkbox"/> <input type="checkbox"/> <input type="checkbox"/>	<input type="checkbox"/>	<input type="checkbox"/>	<input type="checkbox"/>
7. Defensoría Pública? ..... <input type="checkbox"/>	<input type="checkbox"/> <input type="checkbox"/> <input type="checkbox"/>	<input type="checkbox"/>	<input type="checkbox"/>	<input type="checkbox"/>
8. clínica, centro de salud u hospital público (ISSSTE, IMSS, Servicios de salud del estado)? ..... <input type="checkbox"/>	<input type="checkbox"/> <input type="checkbox"/> <input type="checkbox"/>	<input type="checkbox"/>	<input type="checkbox"/>	<input type="checkbox"/>
9. consultorio médico, clínica u hospital privado? ..... <input type="checkbox"/>	<input type="checkbox"/> <input type="checkbox"/> <input type="checkbox"/>	<input type="checkbox"/>	<input type="checkbox"/>	<input type="checkbox"/>
10. DIF? ..... <input type="checkbox"/>	<input type="checkbox"/> <input type="checkbox"/> <input type="checkbox"/>	<input type="checkbox"/>	<input type="checkbox"/>	<input type="checkbox"/>
11. Otra institución pública ..... <input type="checkbox"/>	<input type="checkbox"/> <input type="checkbox"/> <input type="checkbox"/>	<input type="checkbox"/>	<input type="checkbox"/>	<input type="checkbox"/>

<p><b>13.13. ¿Usted notificó o presentó una queja o denuncia ante...</b></p> <p>REGISTRE EL CÓDIGO CORRESPONDIENTE EN CADA CASILLA</p> <p>SI EN 13.13 RESPONDIÓ "SÍ" (1), PREGUNTE PARA CADA FILA, 13.14 A 13.18</p> <p>Sí..... 1 No..... 2</p>	<p><b>13.14. ¿En qué año fue la última vez que presentó una queja o denuncia, ante (MENCIONE LA AUTORIDAD CORRESPONDIENTE)?</b></p> <p>REGISTRE EL CÓDIGO DEL PERÍODO AL QUE CORRESPONDE EL AÑO REPORTADO</p> <p>Antes de 1994..... 1 Entre 1994 y 1999..... 2 Entre 2000 y 2006..... 3 Entre 2007 y 2012..... 4 Entre 2013 y 2014..... 5 Entre 2015 y 2016..... 6 No recuerda..... 8</p>	<p><b>13.15. La última vez que acudió a (MENCIONE LA AUTORIDAD CORRESPONDIENTE), ¿cuál o cuáles fueron las agresiones por las que presentó la queja o denuncia?</b></p> <p>REGISTRE LA CLAVE DEL O LOS ACTOS QUE LE INDIQUE, DE ACUERDO CON LO DECLARADO CON RESPUESTA 1, 2 o 3 EN LAS OPCIONES DE LA PREGUNTA 13.1</p>	<p><b>13.16. La última vez que acudió a (MENCIONE LA AUTORIDAD CORRESPONDIENTE)...</b></p> <p>REGISTRE LOS CÓDIGOS CORRESPONDIENTES</p> <p>¿levantó su queja o denuncia contra su pareja o esposo e iniciaron una investigación o averiguación? ..... 1</p> <p>¿recibieron su queja o denuncia pero NO iniciaron la investigación o averiguación? ..... 2</p> <p>¿no recibieron su queja o denuncia porque...</p> <p>le dijeron que no procedía? ..... 3</p> <p>la autoridad le propuso conciliar? ..... 4</p> <p>no le creyeron y no hicieron caso de su queja o denuncia? ..... 5</p> <p>la convencieron de no levantar su queja o denuncia? ..... 6</p> <p>no hicieron nada para ayudarlo? ..... 7</p> <p>le dijeron que era algo sin importancia? ..... 8</p> <p>usted sólo solicitó una constancia de hechos? ..... 9</p> <p>Otro..... 10</p> <p>SI TODAS LAS RESPUESTAS FUERON ENTRE 3 Y 10 PASE A LA SIGUIENTE INSTITUCIÓN</p>	<p><b>13.17. Como resultado de su queja o denuncia...</b></p> <p>REGISTRE LOS CÓDIGOS CORRESPONDIENTES</p> <p>¿emitieron la orden para desalojarlo de su casa? ..... 1</p> <p>¿detuvieron a su esposo o pareja? ..... 2</p> <p>¿lo consignaron ante un juez? ..... 3</p> <p>¿emitieron una orden de protección? ..... 4</p> <p>¿firmaron un acuerdo conciliatorio? ..... 5</p> <p>¿no procedió la denuncia? ..... 6</p> <p>¿retiró la demanda, no la ratificó o no siguió los trámites? ..... 7</p> <p>No sabe qué pasó ..... 8</p>	<p><b>13.18. ¿Cómo la atendieron?</b></p> <p>REGISTRE EL CÓDIGO CORRESPONDIENTE</p> <p>La atendieron bien (le informaron sobre el procedimiento, la asesoraron o canalizaron) ..... 1</p> <p>La trataron mal, la ofendieron o humillaron ..... 2</p> <p>No hicieron nada para ayudarla ..... 3</p> <p>Otra ..... 4 <i>Especifique</i></p>
					
1. la policía? ..... <input type="checkbox"/>	<input type="checkbox"/>	<input type="checkbox"/> <input type="checkbox"/> <input type="checkbox"/>	<input type="checkbox"/> <input type="checkbox"/> <input type="checkbox"/>	<input type="checkbox"/> <input type="checkbox"/> <input type="checkbox"/>	<input type="checkbox"/>
2. las autoridades municipales o delegacionales? ..... <input type="checkbox"/>	<input type="checkbox"/>	<input type="checkbox"/> <input type="checkbox"/> <input type="checkbox"/>	<input type="checkbox"/> <input type="checkbox"/> <input type="checkbox"/>	<input type="checkbox"/> <input type="checkbox"/> <input type="checkbox"/>	<input type="checkbox"/>
3. el Juez de paz o Autoridades tradicionales o comunitarias? ..... <input type="checkbox"/>	<input type="checkbox"/>	<input type="checkbox"/> <input type="checkbox"/> <input type="checkbox"/>	<input type="checkbox"/> <input type="checkbox"/> <input type="checkbox"/>	<input type="checkbox"/> <input type="checkbox"/> <input type="checkbox"/>	<input type="checkbox"/>
4. el Ministerio Público? ..... <input type="checkbox"/>	<input type="checkbox"/>	<input type="checkbox"/> <input type="checkbox"/> <input type="checkbox"/>	<input type="checkbox"/> <input type="checkbox"/> <input type="checkbox"/>	<input type="checkbox"/> <input type="checkbox"/> <input type="checkbox"/>	<input type="checkbox"/>

<p><b>13.19AB. Derivado de que denunció o pidió ayuda...</b></p> <p><i>REGISTRE SÓLO UN CÓDIGO</i></p> <p>¿se separaron temporalmente? ..... 1</p> <p>¿usted se fue de la casa? ..... 2</p> <p>¿él se fue de la casa? ..... 3</p> <p>No se separaron ..... 4</p>	<p><b>13.20. ¿Considera que por haber recurrido a pedir apoyo, el trato de él hacia usted...</b></p> <p><i>REGISTRE SÓLO UN CÓDIGO</i></p> <p>mejoró? ..... 1</p> <p>mejoró por un tiempo? ..... 2</p> <p>siguió igual? ..... 3</p> <p>empeoró? ..... 4</p> <p style="text-align: right;">} PASE A 13.22</p>	<p><b>SOLO PREGUNTE SI EN 13.7.1. Y 13.7.2 RESPONDIÓ "NO" (2)</b></p>	
		<p><b>13.21. ¿Por qué razón no lo comentó o no buscó ayuda o denunció el hecho?</b></p> <p><i>REGISTRE LOS CÓDIGOS CORRESPONDIENTES</i></p> <p>Por miedo de las consecuencias ..... 1</p> <p>Por vergüenza ..... 2</p> <p>Porque su esposo o pareja la amenazó ..... 3</p> <p>Pensó que no le iban a creer ..... 4</p> <p>Por sus hijos ..... 5</p> <p>Porque no quería que su familia se enterara ..... 6</p> <p>Porque la convencieron de no hacerlo ..... 7</p> <p>Porque se trató de algo sin importancia que no le afectó ..... 8</p> <p>Porque su esposo o pareja dijo que iba a cambiar ..... 9</p> <p>Porque su esposo o pareja tiene derecho a reprenderla ..... 10</p> <p>Porque él no va a cambiar ..... 11</p> <p>No sabía cómo y dónde denunciar ..... 12</p> <p>No confía en las autoridades ..... 13</p> <p>No sabía que existían leyes para sancionar la violencia ..... 14</p> <p>Otro ..... 15</p> <p style="text-align: right;"><i>Especifique</i></p>	
<p><b>13.22. ¿Debido a los problemas o agresiones con su esposo o pareja...</b></p> <p><i>REGISTRE LOS CÓDIGOS CORRESPONDIENTES</i></p> <p>usted tuvo que hospitalizarse u operarse? ..... 1</p> <p>usted tuvo moretones o hinchazón? ..... 2</p> <p>usted tuvo cortadas, quemaduras o pérdida de dientes? ..... 3</p> <p>usted tuvo hemorragias o sangrado? ..... 4</p> <p>usted tuvo fracturas? ..... 5</p> <p>usted tuvo un aborto o parto prematuro? ..... 6</p> <p>usted tuvo ardor o sangrado vaginal? ..... 7</p> <p>la contagió de alguna enfermedad de transmisión sexual? ..... 8</p> <p>usted tuvo desmayos? ..... 9</p> <p>no puede mover alguna parte de su cuerpo? ..... 10</p> <p>resultó lesionado un familiar? ..... 11</p> <p>falleció algún integrante del hogar? ..... 12</p> <p>Otro daño físico ..... 13</p> <p style="text-align: right;"><i>Especifique</i></p> <p>No tuvo ningún daño físico ..... 00</p>	<p><b>13.23. A causa de los problemas con su esposo, ¿de octubre de 2015 a la fecha, aproximadamente...</b></p> <p><i>REGISTRE EL NÚMERO DE DÍAS</i></p> <p>a. cuántos días dejó de acudir a trabajar? ..... <input type="text"/> <input type="text"/> <input type="text"/></p> <p>b. cuántos días no pudo o dejó de hacer sus actividades cotidianas o sus quehaceres? ..... <input type="text"/> <input type="text"/> <input type="text"/></p> <p>NINGUNO ..... 00</p> <p>DEJÓ DE TRABAJAR 97 DÍAS O MÁS ..... 97</p> <p>NO TRABAJÓ DURANTE EL AÑO PASADO ..... 98</p> <p>QUEDÓ INCAPACITADA PARA TRABAJAR O PARA HACER SUS QUEHACERES ..... 888</p>	<p><b>13.24. De octubre de 2015 a la fecha, ¿recibió atención médica o psicológica por los problemas con su esposo o pareja?</b></p> <p><i>REGISTRE SÓLO UN CÓDIGO</i></p> <p>Sí ..... 1</p> <p>No ..... 2 → PASE A 13.27</p>	
<p><b>13.25. ¿A dónde acudió la última vez?</b></p> <p><i>REGISTRE SÓLO UN CÓDIGO</i></p> <p>Médico particular ..... 1</p> <p>Cruz Roja ..... 2</p> <p>IMSS ..... 3</p> <p>ISSSTE ..... 4</p> <p>Clínica de Salud ..... 5</p> <p>Otro ..... 6</p> <p style="text-align: right;"><i>Especifique</i></p>	<p><b>13.26. ¿En el (la) (RESPUESTA DE 13.25)...</b></p> <p><i>REGISTRE LOS CÓDIGOS CORRESPONDIENTES</i></p> <p>indagaron sobre cómo ocurrieron las lesiones? ..... 1</p> <p>le informaron sobre los servicios psicológicos, médicos y de trabajo social? ..... 2</p> <p>le sugirieron denunciar los hechos ante el Ministerio Público? ..... 3</p> <p>no hicieron nada, no le hicieron caso? ..... 4</p> <p>la humillaron o la trataron mal? ..... 5</p> <p>Otro ..... 6</p> <p style="text-align: right;"><i>Especifique</i></p>	<p><b>13.27. ¿Debido a los problemas con su esposo o pareja, usted ha...</b></p> <p><i>REGISTRE LOS CÓDIGOS CORRESPONDIENTES</i></p> <p>dejado de salir? ..... 1</p> <p>dejado de ver a sus familiares o amistades? ..... 2</p> <p>dejado de ir al médico? ..... 3</p> <p>dejado de trabajar o estudiar? ..... 4</p> <p>faltado al trabajo? ..... 5</p> <p>perdido dinero o propiedades? ..... 6</p> <p>No ha pasado nada ..... 7</p> <p>Otro ..... 8</p>	<p><b>13.28. ¿Los problemas con su esposo o pareja le provocaron...</b></p> <p><i>REGISTRE LOS CÓDIGOS CORRESPONDIENTES</i></p> <p>pérdida o aumento del apetito? ..... 1</p> <p>problemas nerviosos? ..... 2</p> <p>angustia o miedo? ..... 3</p> <p>tristeza, aflicción o depresión? ..... 4</p> <p>insomnio? ..... 5</p> <p>otras enfermedades? ..... 6</p> <p>Otro ..... 7</p> <p>No le ha pasado nada ..... 8</p>

<p><b>13.29. Por los conflictos con su esposo o pareja, ¿alguna vez ha pensado en quitarse la vida?</b></p> <p>REGISTRE SÓLO UN CÓDIGO</p> <p>Sí.....1</p> <p>No .....2 ➔ PASE A 13.31</p>	<p><b>13.30. ¿Ha intentado hacerlo?</b></p> <p>REGISTRE SÓLO UN CÓDIGO</p> <p>Sí.....1</p> <p>No .....2</p>	<p><b>13.31. Desde que están juntos, ¿esa manera de reaccionar de su esposo o pareja ante los problemas...</b></p> <p>REGISTRE SÓLO UN CÓDIGO</p> <p>ha mejorado? .....1</p> <p>ha empeorado? .....2</p> <p>siempre ha sido igual?.....3</p>
<p><b>13.32AB. ¿Usted cree que el maltrato que recibe de su esposo o pareja, inició o empeoró, debido a...</b></p> <p>REGISTRE LOS CÓDIGOS CORRESPONDIENTES</p> <p>problemas económicos? .....1</p> <p>la pérdida de empleo (de él o usted)?.....2</p> <p>que él tenía otra relación amorosa? .....3</p> <p>que usted tenía otra relación amorosa? .....4</p> <p>que usted comenzó a trabajar?.....5</p> <p>que llegó a vivir con ustedes alguna persona?.....6</p> <p>que usted no se embarazó? .....7</p> <p>que usted se embarazó?.....8</p> <p>el nacimiento de un hijo(a)?.....9</p> <p>que él toma o tomaba? .....10</p> <p>No sabe por qué lo hace .....11</p> <p>Por ninguna razón .....12</p> <p>Otro .....13</p> <p style="text-align: center;"><i>Especifique</i></p>		<p><b>13.33AB. Cuando hay problemas con su esposo o pareja, ¿platica o pide ayuda a...</b></p> <p>REGISTRE LOS CÓDIGOS CORRESPONDIENTES</p> <p>familiares?.....1</p> <p>sus amistades?.....2</p> <p>un psicólogo(a) o trabajador(a) social? .....3</p> <p>un sacerdote o instancias religiosas? .....4</p> <p>alguna organización no gubernamental (ONG)?.....5</p> <p>algún refugio para mujeres maltratadas? .....6</p> <p>No platica ni pide ayuda .....7</p> <p>Otro.....8</p>
<p><b>13.34A. ¿A raíz de los problemas y conflictos con su esposo o pareja...</b></p> <p>REGISTRE SÓLO UN CÓDIGO</p> <p>piensa separarse o terminar la relación?.....1</p> <p>se separó un tiempo, pero volvió con él?.....2</p> <p>quiere separarse pero no puede separarse?.....3</p> <p>No lo piensa o no quiere separarse.....4</p>		<p><b>13.35A. ¿Usted no se ha separado o no quiere separarse de su esposo o pareja porque...</b></p> <p>REGISTRE LOS CÓDIGOS CORRESPONDIENTES</p> <p>los problemas no son tan graves como para hacerlo?.....1</p> <p>no tiene a donde irse a vivir y él no quiere salirse de la casa?.....2</p> <p>no tiene cómo sostenerse económicamente?.....3</p> <p>sus hijos(as)?.....4</p> <p>la tiene amenazada con quitarle a sus hijos(as) o la casa? .....5</p> <p>tiene miedo de lo que le pueda hacer a usted o a sus hijos(as)? .....6</p> <p>no cuenta con el apoyo de nadie y le da miedo? .....7</p> <p>lo quiere o lo necesita?.....8</p> <p>los problemas se solucionaron? .....9</p> <p>una esposa debe sobrellevar las dificultades y mantenerse unida a su pareja?.....10</p> <p>Otro .....11</p> <p style="text-align: center;"><i>Especifique</i></p>

**SECCIÓN XIV. DECISIONES Y LIBERTAD PERSONAL**

**14.1AB. ¿Quién decide, la mayor parte de las veces, en el hogar o en su relación de pareja...**

REGISTRE EL CÓDIGO CORRESPONDIENTE EN CADA CASILLA

PARA CADA OPCIÓN CON CÓDIGO 1, PREGUNTE 14.2AB

- Sólo usted (la entrevistada) ..... 1
  - Sólo su esposo o pareja ..... 2
  - Entre los dos, pero él un poco más ..... 3
  - Entre los dos, pero usted un poco más ..... 4
  - Entre los dos por igual ..... 5
  - Otras personas ..... 6
  - No aplica ..... 7
- PASE A 14.3AB

**14.2AB. ¿Y su esposo o pareja (MENCIONE LA SITUACIÓN DE 14.1AB)...**

REGISTRE EL CÓDIGO CORRESPONDIENTE

- respeta, acepta o apoya su decisión? ..... 1
- pelea o la maltrata? ..... 2
- es indiferente (le da igual, no participa)? ..... 3



1. si usted puede trabajar o estudiar? ..... <input type="checkbox"/>	..... <input type="checkbox"/>
2. si usted puede salir de su casa? ..... <input type="checkbox"/>	..... <input type="checkbox"/>
3. qué hacer con el dinero que usted gana o del que dispone? ..... <input type="checkbox"/>	..... <input type="checkbox"/>
4. si puede comprar cosas para usted? ..... <input type="checkbox"/>	..... <input type="checkbox"/>
5. cuando usted quiere o tiene interés en participar en la vida social o política de su comunidad? ..... <input type="checkbox"/>	..... <input type="checkbox"/>
6. cómo se gasta o economiza el dinero? ..... <input type="checkbox"/>	..... <input type="checkbox"/>
7. qué hacer con el dinero que él gana? ..... <input type="checkbox"/>	..... <input type="checkbox"/>
8. sobre el tipo de ropa y arreglo personal para usted? ..... <input type="checkbox"/>	..... <input type="checkbox"/>
9. sobre los permisos a las hijas e hijos? ..... <input type="checkbox"/>	..... <input type="checkbox"/>
10. cambiarse o mudarse de casa o ciudad? ..... <input type="checkbox"/>	..... <input type="checkbox"/>
11. cuándo tener relaciones sexuales? ..... <input type="checkbox"/>	..... <input type="checkbox"/>
12. si se usan anticonceptivos? ..... <input type="checkbox"/>	..... <input type="checkbox"/>
13. quién debe usar los métodos anticonceptivos? ..... <input type="checkbox"/>	..... <input type="checkbox"/>
14. tener o no hijos(as)? ..... <input type="checkbox"/>	..... <input type="checkbox"/>
15. cuándo y cuántos hijos(as) tener? ..... <input type="checkbox"/>	..... <input type="checkbox"/>

**14.3AB. Ahora le preguntaré sobre los arreglos que hace con su esposo o pareja cuando necesita realizar algunas actividades**

REGISTRE EL CÓDIGO CORRESPONDIENTE EN CADA CASILLA

- le debe pedir permiso? ..... 1
- le avisa o pide su opinión? ..... 2
- no tiene que hacer nada? ..... 3
- No va sola o va con él ..... 4
- No lo hace ..... 5
- Otro ..... 6
- No aplica ..... 7

1. Para trabajar por un pago o remuneración, ¿a su esposo o pareja ..... <input type="checkbox"/>	..... <input type="checkbox"/>
2. Si tiene que ir de compras, ¿a su esposo o pareja ..... <input type="checkbox"/>	..... <input type="checkbox"/>
3. Si quiere visitar a sus parientes o amistades, ¿a su esposo o pareja ..... <input type="checkbox"/>	..... <input type="checkbox"/>
4. Si usted quiere comprar algo para usted o cambiar su arreglo personal, ¿a su esposo o pareja ..... <input type="checkbox"/>	..... <input type="checkbox"/>
5. Si usted quiere participar en alguna actividad vecinal o política, ¿a su esposo o pareja ..... <input type="checkbox"/>	..... <input type="checkbox"/>
6. Si usted quiere hacer amistad con una persona, ¿a su esposo o pareja ..... <input type="checkbox"/>	..... <input type="checkbox"/>
7. Para votar por algún partido o candidato, ¿a su esposo o pareja ..... <input type="checkbox"/>	..... <input type="checkbox"/>



## SECCIÓN XV. OPINIÓN SOBRE LOS ROLES MASCULINOS Y FEMENINOS

**15.1. De acuerdo con lo que usted piensa o cree, dígame en cada una de las frases que le voy a leer “sí” cuando esté de acuerdo y “no” cuando esté en desacuerdo:**

*REGISTRE EL CÓDIGO CORRESPONDIENTE EN CADA CASILLA*

Sí (de acuerdo).....1  
No (en desacuerdo) .....2

1. ¿Usted cree que las mujeres deben ser las responsables del cuidado de los hijos(as), de las personas enfermas y ancianas? .....	<input type="checkbox"/>
2. ¿Usted cree que los hombres deben ganar más salario que las mujeres?.....	<input type="checkbox"/>
3. ¿Usted cree que las mujeres deben ser igual de responsables que los hombres de traer dinero para la casa?.....	<input type="checkbox"/>
4. ¿Usted cree que los hombres deben encargarse, al igual que las mujeres, de las tareas de la casa, de cuidar a los niños(as), y a las personas enfermas y ancianas? .....	<input type="checkbox"/>
5. ¿Usted cree que las mujeres deben tener derecho a salir solas en la noche a divertirse?.....	<input type="checkbox"/>
6. ¿Usted cree que los hombres deben ocupar mejores puestos que las mujeres en los trabajos? .....	<input type="checkbox"/>
7. ¿Usted cree que las mujeres que trabajan descuidan a sus hijos(as)?.....	<input type="checkbox"/>
8. ¿Usted cree que las mujeres deben vestirse sin escotes para que no las molesten los hombres? .....	<input type="checkbox"/>
9. ¿Usted cree que las mujeres casadas deben tener relaciones sexuales con su esposo cuando él quiera? .....	<input type="checkbox"/>

## SECCIÓN XVI. RECURSOS SOCIALES

**16.1. Cuando necesita dinero, sin contar a su esposo o pareja, ¿recurre a...**

*REGISTRE LOS CÓDIGOS CORRESPONDIENTES*

amigas?..... 1  
vecinas? ..... 2  
familiares?..... 3  
empeñar cosas? ..... 4  
No pide dinero ..... 5  
Otro..... 6

**16.2. ¿Acostumbra usted...**

*REGISTRE EL CÓDIGO CORRESPONDIENTE EN CADA CASILLA*

Sí .....1  
No .....2

1. salir con amigas a divertirse?.....

2. platicar con vecinas? .....

3. reunirse con familiares? .....

4. asistir a reuniones religiosas?.....

5. asistir a reuniones de colonos o de organizaciones? .....

6. practicar deportes en equipo? .....

**16.3. En caso de que usted necesitara ayuda, ¿a quién o quiénes recurriría para...**

*REGISTRE LOS CÓDIGOS CORRESPONDIENTES*

Vecina(o) .....1  
Amiga(o).....2  
Compañera(o) .....3  
Algún familiar.....4  
Otra persona.....5  
No cuenta con nadie.....6

1. cuidar un rato a sus hijas/hijos cuando tiene alguna emergencia o se enferman? .....

2. hacer alguna tarea o labor? .....

3. cuando usted se enferma? .....

4. para platicar de sus problemas o preocupaciones? .....

5. consejos u orientación cuando tiene dificultades con su esposo o pareja? .....

6. cuando tiene alguna dificultad o problema económico? .....

## SECCIÓN XVII. DIVISIÓN DEL TRABAJO EN EL HOGAR

17.1. En su hogar, ¿quién o quiénes, se encargan principalmente de...

*REGISTRE LOS CÓDIGOS CORRESPONDIENTES*

Entrevistada.....	1
Esposo o pareja.....	2
Ambos .....	3
Hijas.....	4
Hijos.....	5
Madre .....	6
Padre .....	7
Ambos padres .....	8
Hermanas .....	9
Hermanos .....	10
Trabajador(a) doméstico(a) .....	11
Otra persona integrante del hogar.....	12
Otra persona no integrante del hogar.....	13
Nadie .....	14
No aplica.....	15

1. cuidar o apoyar a las niñas y niños que viven aquí?.....	□ □ □
2. cuidar o apoyar a las ancianas y ancianos que viven aquí?.....	□ □ □
3. hacer los quehaceres domésticos (cocinar, lavar, planchar, asear la casa)? .....	□ □ □
4. hacer los trámites y compras para el hogar (pagos de luz, teléfono, ir al banco, al mercado, etc.)? .....	□ □ □
5. atender o apoyar a las personas con alguna discapacidad?.....	□ □ □
6. hacer reparaciones a su vivienda, muebles, vehículos o aparatos electrodomésticos?.....	□ □ □
7. atender a personas enfermas? .....	□ □ □

**SECCIÓN XVIII. MUJERES DE 60 AÑOS O MÁS**

<p><b>18.1. ¿Usted depende económicamente de su(s)...</b></p> <p><i>REGISTRE LOS CÓDIGOS CORRESPONDIENTES</i></p> <p>esposo o pareja?..... 1          hija(s) o hijo(s)?..... 2          hermana(s) o hermano(s)?..... 3          sobrina(s) o sobrino(s)?..... 4          nieta(s) o nieto(s)?..... 5          otro familiar?..... 6          Otra persona..... 7          No depende de nadie ..... 8</p>	<p><b>18.2. ¿Usted a veces ayuda económicamente, le da dinero o le paga alguna cosa a su(s)...</b></p> <p><i>REGISTRE LOS CÓDIGOS CORRESPONDIENTES</i></p> <p>esposo o pareja?..... 1          hija(s) o hijo(s)?..... 2          hermana(s) o hermano(s)?..... 3          sobrina(s) o sobrino(s)?..... 4          nieta(s) o nieto(s)?..... 5          otro familiar?..... 6          Otra persona..... 7          No apoya a nadie ..... 8</p>	<p><b>18.3. ¿Mantiene económicamente a su(s)...</b></p> <p><i>REGISTRE LOS CÓDIGOS CORRESPONDIENTES</i></p> <p>esposo o pareja?..... 1          hija(s) o hijo(s)?..... 2          hermana(s) o hermano(s)?..... 3          sobrina(s) o sobrino(s)?..... 4          nieta(s) o nieto(s)?..... 5          otro familiar?..... 6          Otra persona..... 7          No mantiene a nadie ..... 8</p>	
<p><b>18.4. ¿Usted cuida a sus nietos(as) o sobrinos(as)...</b></p> <p><i>REGISTRE SÓLO UN CÓDIGO</i></p> <p>todos los días? ..... 1          algún día de la semana? ..... 2          de vez en cuando? ..... 3          No los cuida..... 4          No tiene ..... 5</p> <p style="text-align: right; margin-right: 20px;"><i>PASE A 18.6</i></p>	<p><b>18.5. ¿Es responsable de sus nietos(as) o sobrinos(as) porque sus padres...</b></p> <p><i>REGISTRE SÓLO UN CÓDIGO</i></p> <p>trabajan y viven en Estados Unidos?.... 1          trabajan y viven en otro lugar del país?..... 2          trabajan todo el día?..... 3          murieron? ..... 4          Otro..... 5</p>	<p><b>18.6. ¿Tiene alguna enfermedad, limitación física o discapacidad que le impide desplazarse sola?</b></p> <p><i>REGISTRE SÓLO UN CÓDIGO</i></p> <p>Sí ..... 1          No ..... 2</p>	
<p><b>18.7. Sin contar a su esposo o pareja, dígame si usted pasa o ha pasado por alguna de las siguientes situaciones con sus familiares cercanos o con las personas con quienes vive actualmente, en los últimos 12 meses (de octubre de 2015 a la fecha):</b></p> <p><i>LEA PRIMERO CADA UNA DE LAS SITUACIONES 1 A LA 10 DE LA PREGUNTA 18.7, REGISTRANDO EN CADA UNA LA RESPUESTA INDICADA.</i></p> <p><i>PARA CADA OPCIÓN CON CÓDIGO 1, PREGUNTE 18.8</i></p> <p>Sí ..... 1          No ..... 2</p>	<p><b>18.8. Dígame, ¿quién o quiénes (MENCIONE LA SITUACIÓN)?</b></p> <p><i>REGISTRE LOS CÓDIGOS CORRESPONDIENTES</i></p> <p>Su(s) hija(s)..... 1          Su(s) hijo(s)..... 2          Su(s) nieta(s) o nieto(s) ..... 3          Su(s) otro(s) familiar(es) ..... 4          No familiar(es)..... 5</p>		
1. ¿Le dejan de hablar?..... <input type="checkbox"/>	..... <input type="checkbox"/>	..... <input type="checkbox"/>	..... <input type="checkbox"/>
2. ¿La dejan sola o la abandonan?..... <input type="checkbox"/>	..... <input type="checkbox"/>	..... <input type="checkbox"/>	..... <input type="checkbox"/>
3. ¿Le gritan, la insultan o la ofenden?..... <input type="checkbox"/>	..... <input type="checkbox"/>	..... <input type="checkbox"/>	..... <input type="checkbox"/>
4. ¿Le dejan de dar dinero, aunque tengan?..... <input type="checkbox"/>	..... <input type="checkbox"/>	..... <input type="checkbox"/>	..... <input type="checkbox"/>
5. ¿La han amenazado con correrla o sacarla de la casa?..... <input type="checkbox"/>	..... <input type="checkbox"/>	..... <input type="checkbox"/>	..... <input type="checkbox"/>
6. ¿La han lastimado, golpeado o aventado cosas?..... <input type="checkbox"/>	..... <input type="checkbox"/>	..... <input type="checkbox"/>	..... <input type="checkbox"/>
7. ¿Le han dicho o le hacen sentir que es un estorbo?..... <input type="checkbox"/>	..... <input type="checkbox"/>	..... <input type="checkbox"/>	..... <input type="checkbox"/>
8. ¿La descuidan cuando se enferma o le dejan de comprar sus medicamentos, aunque tienen dinero para hacerlo?..... <input type="checkbox"/>	..... <input type="checkbox"/>	..... <input type="checkbox"/>	..... <input type="checkbox"/>
9. ¿Le piden que haga quehaceres que le cuesta trabajo realizar?..... <input type="checkbox"/>	..... <input type="checkbox"/>	..... <input type="checkbox"/>	..... <input type="checkbox"/>
10. ¿Se niegan a ayudarla cuando lo necesita?..... <input type="checkbox"/>	..... <input type="checkbox"/>	..... <input type="checkbox"/>	..... <input type="checkbox"/>

## SECCIÓN XIX.FINAL DE LA ENTREVISTA

**19.1. Hemos terminado la entrevista, ¿hay algo más que le haya sucedido y que quisiera comentarme?**

\_\_\_\_\_

\_\_\_\_\_

*ESCRIBA TEXTUAL LO QUE MENCIONE LA ENTREVISTADA*

No tiene o no quiere decir nada más.....00

**19.2. Le he preguntado sobre asuntos muy delicados. ¿Cómo se sintió al hablar de ellos?**

*REGISTRE SÓLO UN CÓDIGO*

Bien ..... 1

Mal..... 2

Indiferente..... 3

Otro ..... 4

*Especifique*

**Gracias.**

## SOLO PARA LA ENTREVISTADORA

**E5. Durante la entrevista y al finalizar, indique si...**

*REGISTRE EL CÓDIGO CORRESPONDIENTE EN CADA CASILLA*

Sí.....1

No .....2

1. ¿El esposo o pareja escuchó parte o toda la entrevista?.....
2. ¿El esposo o pareja estuvo atento a su visita, pero no se acercó? .....
3. ¿Las interrumpieron varias veces (3 o más veces)?.....
4. ¿La madre o padre estaban en la casa y escucharon toda o parte de la entrevista?.....
5. ¿Algún menor de 0-3 años estuvo presente durante la entrevista?.....
6. ¿Alguna otra persona adulta familiar o no familiar estuvo presente durante parte o toda la entrevista y escuchó las preguntas? .....
7. ¿El esposo o pareja o padres, le dijeron que ya se fuera? .....
8. ¿Alguna persona la interrogó sobre qué quería o para qué necesitaba hablar a solas con la mujer? .....
9. ¿La corrieron o no la dejaron hablar a solas con la mujer? .....
10. ¿Logró hacer la entrevista en privado (nadie escuchó la entrevista)?.....
11. ¿Estuvieron solas durante toda la entrevista y nadie las escuchó? .....
12. ¿La mujer estuvo atenta a la entrevista y en buena disposición para responder? .....
13. ¿La mujer no estuvo atenta a la entrevista y mostró impaciencia o molestia durante la entrevista? .....
14. ¿La mujer estuvo tranquila durante toda la entrevista? .....
15. ¿La mujer mostró tristeza, enojo, aflicción o preocupación? .....

## OBSERVACIONES DE LA ENTREVISTADORA

---



---



---



---



---



---

**1. DATOS DE IDENTIFICACIÓN**

ENTIDAD \_\_\_\_\_

MUNICIPIO \_\_\_\_\_

LOCALIDAD \_\_\_\_\_

AGEB..... \_\_\_\_\_

**2. CONTROL DE LA VIVIENDA**

UPM..... \_\_\_\_\_

VIVIENDA SELECCIONADA..... \_\_\_\_\_

INSTRUMENTO..... **B**

**3. CONTROL DE CUESTIONARIOS EN LA VIVIENDA**

REGLÓN DE LA MUJER ELEGIDA..... \_\_\_\_\_

**4. DIRECCIÓN DE LA VIVIENDA**

\_\_\_\_\_

CALLE, AVENIDA, CALLEJÓN, CARRETERA, CAMINO

\_\_\_\_\_

NÚMERO EXTERIOR    NÚMERO INTERIOR    COLONIA, FRACCIONAMIENTO, BARRIO, UNIDAD HABITACIONAL

**5. RESULTADO DE LA ENTREVISTA INDIVIDUAL**

NÚMERO DE VISITA	FECHA		TIEMPO DE ENTREVISTA		VIVIENDA SUPERVISADA 1. Sí 2. No
	DÍA	MES	HORA DE INICIO	HORA DE TÉRMINO	
1	____	- ____	____ : ____	____ : ____	____
2	____	- ____	____ : ____	____ : ____	____
3	____	- ____	____ : ____	____ : ____	____
4	____	- ____	____ : ____	____ : ____	____
5	____	- ____	____ : ____	____ : ____	____

**RESULTADO DE LA ENTREVISTA INDIVIDUAL**

- |                                |   |   |                                       |
|--------------------------------|---|---|---------------------------------------|
| 1 Entrevista completa          | 4.2 No puede entender, concentrarse o es enferma mental | 7.1 No le permiten dar información            | 7.6 Otra negativa, especifique: _____ |
| 2 Cita concertada              | 4.3 Otro tipo de discapacidad                           | 7.2 No desea participar por falta de tiempo   |                                       |
| 3 Ausencia de la mujer elegida | 5 Enferma que no puede dar la entrevista                | 7.3 No desea participar porque no confía      |                                       |
| 4 Mujer con discapacidad       | 6 No habla español                                      | 7.4 Madre o padre no autoriza a menor de edad | 8 Otro resultado, especifique: _____  |
| 4.1 No puede oír y/o hablar    | 7 Negativa  | 7.5 Negativa a partir de la pregunta 5.1      |                                       |

**6. RESPONSABLES**

ENTREVISTADORA \_\_\_\_\_

JEFE DE ENTREVISTADORAS \_\_\_\_\_

OBSERVADORA \_\_\_\_\_ VALIDADO POR: \_\_\_\_\_  
Nombre y firma

**7. CONTROL DE PAQUETE**

JEFATURA..... \_\_\_\_\_

FOLIO DEL PAQUETE..... \_\_\_\_\_

CONSECUTIVO DE CUESTIONARIO EN EL PAQUETE..... \_\_\_\_\_

**INTRODUCCIÓN**

El INEGI está levantando la Encuesta Nacional sobre la Dinámica de las Relaciones en los Hogares (ENDIREH) 2016, que permitirá disponer de información veraz y oportuna sobre la situación social y económica de los hogares y las mujeres en el país.

**CONFIDENCIALIDAD**

Conforme a las disposiciones del **Artículo 37, párrafo primero, de la Ley del Sistema Nacional de Información Estadística y Geográfica** en vigor: "Los datos que proporcionen para fines estadísticos los informantes del Sistema a las Unidades en términos de la presente Ley, serán estrictamente confidenciales y bajo ninguna circunstancia podrán utilizarse para otro fin que no sea el estadístico."

**OBLIGATORIEDAD**

De acuerdo con el **Artículo 45, párrafo primero, de la Ley del Sistema Nacional de Información Estadística y Geográfica** en vigor: "Los Informantes del Sistema estarán obligados a proporcionar, con veracidad y oportunidad, los datos e informes que les soliciten las autoridades competentes para fines estadísticos, censales y geográficos, y prestarán apoyo a las mismas."

**SECCIÓN IV. SITUACIÓN DE LA RELACIÓN DE PAREJA/INGRESOS Y RECURSOS  
MUJERES SEPARADAS, DIVORCIADAS O VIUDAS**

Nombre de la mujer elegida \_\_\_\_\_

REGISTRE EL NÚMERO DE RENGLÓN DE LA SECCIÓN II

Número de Renglón.....

<p><b>4AB.1. ¿Con su ex-esposo o ex-pareja...</b></p> <p align="center"><i>REGISTRE SÓLO UN CÓDIGO</i></p> <p>vivían en unión libre? ..... 1</p> <p>Se casaron...</p> <p>solo por la iglesia? ..... 2</p> <p>por la iglesia y por el civil? ..... 3</p> <p>solo por el civil? ..... 4</p>	<p><b>4AB.2. ¿Desde hace cuánto tiempo su ex-esposo o ex-pareja no vive con usted (o hace cuánto que falleció)?</b></p> <p align="center"><i>REGISTRE EL NÚMERO DE AÑOS</i></p> <p align="center"><input type="text"/> <input type="text"/></p> <p><i>TIENE MENOS DE UN AÑO QUE NO VIVE CON ELLA .....00</i></p> <p><i>NO SE ACUERDA .....98</i></p>	<p><b>4B.1. Actualmente ¿están...</b></p> <p align="center"><i>REGISTRE SÓLO UN CÓDIGO</i></p> <p>separados? ..... 1</p> <p>divorciados? ..... 2</p> <p>el falleció ..... 3 → <i>PASE A 4BC.1.</i></p>	<p><b>4B.2. Actualmente su ex-pareja o ex-esposo, ¿vive...</b></p> <p align="center"><i>REGISTRE SÓLO UN CÓDIGO</i></p> <p>aquí en esta vivienda? ..... 1</p> <p>en esta localidad? ..... 2</p> <p>en otra localidad de este municipio? ..... 3</p> <p>en otro municipio de este estado? ..... 4</p> <p>en otro estado del país? ..... 5</p> <p>en Estados Unidos? ..... 6</p> <p>en otro país? ..... 7</p> <p>No sabe ..... 8</p>
---	--	--	--

<p><b>4BC.1. ¿Cuántos años cumplidos tiene su ex-esposo o ex-pareja (o tenía cuando falleció)?</b></p> <p align="center"><i>REGISTRE CON NÚMERO LA EDAD EN AÑOS CUMPLIDOS</i></p> <p align="center"><input type="text"/> <input type="text"/></p> <p>97 O MÁS AÑOS ..... 97</p> <p>NO SABE O NO SE ACUERDA ..... 98</p>	<p><b>4BC.2. ¿Hasta qué nivel estudió su ex-pareja o ex-esposo en la escuela?</b></p> <p align="center"><i>REGISTRE SÓLO UN CÓDIGO</i></p> <p>Ninguno .....00</p> <p>Preescolar .....01</p> <p>Primaria .....02</p> <p>Secundaria .....03</p> <p>Preparatoria o bachillerato .....04</p> <p>Estudios técnicos o comerciales con primaria terminada .....05</p> <p>Estudios técnicos o comerciales con secundaria terminada .....06</p> <p>Estudios técnicos o comerciales con preparatoria terminada .....07</p> <p>Normal con primaria o secundaria terminada .....08</p> <p>Normal licenciatura .....09</p> <p>Licenciatura o profesional .....10</p> <p>Posgrado (Especialidad, Maestría o Doctorado) .....11</p>	<p><b>4BC.3. ¿De acuerdo con su cultura, su ex-pareja o ex-esposo se considera (consideraba) indígena?</b></p> <p align="center"><i>REGISTRE SÓLO UN CÓDIGO</i></p> <p>Sí ..... 1</p> <p>Sí, en parte ..... 2</p> <p>No ..... 3</p> <p>No sabe ..... 8</p>	<p><b>4BC.4. ¿Su ex-pareja o ex-esposo habla (o hablaba) algún dialecto o lengua indígena?</b></p> <p align="center"><i>REGISTRE SÓLO UN CÓDIGO</i></p> <p>Sí ..... 1</p> <p>No ..... 2 → <i>PASE A 4.1</i></p>	<p><b>4BC.5. ¿Habla (hablaba) también español?</b></p> <p align="center"><i>REGISTRE SÓLO UN CÓDIGO</i></p> <p>Sí ..... 1</p> <p>No ..... 2</p>
---	--	--	---	---

<p><b>4.1. Actualmente, ¿usted trabaja por un ingreso, salario o ganancia?</b></p> <p align="center"><i>REGISTRE SÓLO UN CÓDIGO</i></p> <p>Sí ..... 1</p> <p>No ..... 2 → <i>PASE A 4.3</i></p>	<p><b>4.2. Aproximadamente, ¿cuánto gana o recibe usted por su trabajo?</b></p> <p align="center"><i>REGISTRE LA CANTIDAD Y EL CÓDIGO CORRESPONDIENTE AL PERIODO</i></p> <p>\$ <input type="text"/> <input type="text"/> <input type="text"/> <input type="text"/> , <input type="text"/> <input type="text"/> <input type="text"/> <input type="text"/></p> <p><i>Igual o más de \$999,997 ... 999,997</i></p> <p><i>No recibe ingresos ..... 000,000</i></p> <p><i>No sabe ..... 999,998</i> } <i>PASE A 4.3</i></p> <p><b>4.2.1. ¿Cada cuándo?</b> <input type="text"/></p> <p>A la semana ..... 1</p> <p>A la quincena ..... 2</p> <p>Al mes ..... 3</p> <p>No sabe ..... 8</p>
---	---

**FILTRO: MUJERES VIUDAS, PASAR A 4.8**

**4.3. Actualmente, ¿su ex-esposo o ex-pareja trabaja por un ingreso, salario o ganancia?**

REGISTRE SÓLO UN CÓDIGO

Sí..... 1

No ..... 2

No sabe..... 8

PASE A  
4.6.AB

**4.4. En su trabajo, ¿cuál es la ocupación que desempeña su ex-esposo o ex-pareja (o a qué se dedica principalmente)?**

(Técnico electricista, maestro de primaria, vendedor de frutas, mesero, cocinero, albañil, mecánico de autos, obrero textil, policía federal, militar, etc.)

ANOTE COMPLETO EL NOMBRE DE LA OCUPACIÓN

\_\_\_\_\_

**4.5.AB. Aproximadamente, ¿cuánto gana o recibe su ex-esposo o ex-pareja por su trabajo?**

REGISTRE LA CANTIDAD Y EL CÓDIGO CORRESPONDIENTE AL PERIODO

\$ \_\_\_\_\_, \_\_\_\_\_

**4.5.1.AB ¿Cada cuándo?**

Igual o más de \$999,997... 999,997

No recibe ingresos..... 000,000

No sabe ..... 999,998

A la semana..... 1

A la quincena..... 2

Al mes..... 3

No sabe ..... 8

PASE A  
4.6AB

**4.6.AB. Por lo general, ¿su ex-esposo o ex-pareja, aporta (le manda, envía o deposita) dinero para cubrir las necesidades de su hogar y de los hijos e hijas que tuvo con usted?**

REGISTRE SÓLO UN CÓDIGO

Sí ..... 1

No ..... 2

No tienen hijos en común o ya son grandes ..... 3

PASE A 4.8

**4.7.AB. Aproximadamente, ¿cuánto dinero aporta (le manda, envía o deposita) mensualmente su ex-esposo o ex-pareja?**

REGISTRE LA CANTIDAD QUE LE DA O ENVÍA MENSUALMENTE

\$ \_\_\_\_\_, \_\_\_\_\_

Igual o más de \$999,997..... 999,997

No sabe ..... 999,998

**4.8. Actualmente, ¿usted recibe dinero...**

REGISTRE EL CÓDIGO CORRESPONDIENTE EN CADA CASILLA

PARA LOS CÓDIGOS 1, PREGUNTE 4.9 Y 4.10; SI RESPONDIÓ EN TODAS CÓDIGO 2, PASE A 4.11

Sí..... 1

No ..... 2

**4.9. Aproximadamente, ¿cuánto recibe al mes por... (RESPUESTA "SÍ" (1) EN 4.8)?**

REGISTRE LA CANTIDAD CORRESPONDIENTE

Igual o más de \$999,997... 999,997

No sabe ..... 999,998

**4.10. ¿Quiénes le ayudan con dinero? (No incluya lo que su ex-esposo o ex-pareja aporta para los gastos del hogar)**

REGISTRE LOS CÓDIGOS CORRESPONDIENTES

Padre o madre ..... 1

Hija(s)/hijo(s)..... 2

Hermana(s)/hermano(s)..... 3

Otros familiares..... 4

Personas conocidas..... 5



1. por jubilación o pensión? .....

\$ \_\_\_\_\_, \_\_\_\_\_

2. de familiares o conocidos que viven en Estados Unidos de América? (No incluya a su ex-esposo o ex-pareja).....

\$ \_\_\_\_\_, \_\_\_\_\_

3. de familiares o conocidos dentro del país? (No incluya al ex-esposo o ex-pareja) .....

\$ \_\_\_\_\_, \_\_\_\_\_

4. por becas escolares para sus hijos e hijas?.....

\$ \_\_\_\_\_, \_\_\_\_\_

5. por becas escolares para usted? .....

\$ \_\_\_\_\_, \_\_\_\_\_

6. del Programa Prospera? (antes Oportunidades).....

\$ \_\_\_\_\_, \_\_\_\_\_

7. de otro programa del gobierno?.....

\$ \_\_\_\_\_, \_\_\_\_\_

8. otro tipo (rentas, intereses bancarios, etc.)? ....

\$ \_\_\_\_\_, \_\_\_\_\_

**4.11. ¿Usted cuenta con dinero que puede utilizar como quiera?**

REGISTRE SÓLO UN CÓDIGO

Sí..... 1

No ..... 2

**4.12. ¿Algún(os) miembro(s) de este hogar es (son) propietario(s) de...**

REGISTRE EL CÓDIGO CORRESPONDIENTE EN CADA CASILLA

PARA LAS RESPUESTAS CON CÓDIGO 1, PREGUNTE 4.13

SI TODAS LAS RESPUESTAS SON "NO" (2) ➔ PASE A SECCIÓN V

Sí.....1  
No .....2



**4.13. ¿A nombre de quién están... (RESPUESTA "SÍ" (1) EN 4.12)?**

REGISTRE EL CÓDIGO CORRESPONDIENTE

- Sólo de la entrevistada .....1
- Sólo del ex-esposo o ex-pareja .....2
- De ambos .....3
- Madre de ella .....4
- Padre de ella .....5
- De algún familiar de ella .....6
- De algún familiar del ex-esposo o ex-pareja .....7
- De otra(s) persona(s) .....8
- No sabe .....98

- 1. terreno(s) o tierras de cultivo? .....
- 2. automóvil(es) o camioneta(s)? .....
- 3. ahorros? .....
- 4. la vivienda que habitan? .....
- 5. locales, bodegas u oficinas? .....
- 6. puestos fijos? .....
- 7. otra casa o departamento? .....

- .....
- .....
- .....
- .....
- .....
- .....
- .....

Antes de continuar le quiero informar que a lo largo de esta entrevista le voy hacer preguntas sobre situaciones que enfrentamos las mujeres. Le pido que se sienta con la libertad para responder y tenga por seguro que sus respuestas son estrictamente confidenciales y nadie sabrá lo que usted respondió. La información que nos proporcione es muy importante y su cooperación es fundamental.

**SECCIÓN V. CONSENTIMIENTO Y PRIVACIDAD**

**5.1. Sólo para confirmar, ¿podemos continuar con la entrevista?**

REGISTRE SÓLO UN CÓDIGO

Sí ..... 1 ➔ PASE A 5.3  
No ..... 2

**5.2. ¿Por qué?**

\_\_\_\_\_

\_\_\_\_\_

\_\_\_\_\_

\_\_\_\_\_

\_\_\_\_\_

ANOTE LA RESPUESTA Y TERMINE LA ENTREVISTA

**5.3. ¿En este momento, en su vivienda está...**

REGISTRE LOS CÓDIGOS CORRESPONDIENTES

- su ex-esposo o ex-pareja? ..... 1
- sus hijas e hijos? ..... 2
- su padre o madre? ..... 3
- su ex-suegra o ex-suegro? ..... 4
- otros familiares? ..... 5
- otras personas (vecinas, amigas, trabajadoras, etc.)? ..... 6
- está sola? ..... 7 ➔ PASE A SECCIÓN VI

**5.4. Es muy importante que hablemos en privado (a solas) para que estemos tranquilas y en confianza, ¿dígame si...**

REGISTRE EL CÓDIGO CORRESPONDIENTE EN CADA CASILLA

Sí ..... 1  
No ..... 2

- 1. podemos hablar aquí en su vivienda, en un lugar privado (alejado, solo) sin que nos escuchen? .....
- 2. prefiere que vayamos a otro sitio ahora? .....   
Dígame el lugar \_\_\_\_\_
- 3. que sea aquí, pero en otro momento? .....   
Dígame el día y la hora \_\_\_\_\_
- 4. que sea en otro lugar y en otro momento? .....   
Dígame lugar, día y hora \_\_\_\_\_
- 5. Otra opción propuesta por la entrevistada .....   
Especifique \_\_\_\_\_



<p><b>ENTREVISTADORA ANTES DE PASAR A SECCIÓN VI REGISTRE:</b></p> <p><b>E1. ¿DÓNDE INICIÓ LA ENTREVISTA?</b></p> <p>REGISTRE SÓLO UN CÓDIGO</p> <p>Dentro de la vivienda de la mujer elegida .....1</p> <p>Fuera de la vivienda pero dentro del terreno (patio, huerto, jardín) .....2</p> <p>Fuera de la vivienda en la puerta, banqueta de la vivienda.....3</p> <p>En otro lugar fuera de la vivienda (tienda, comercio, parque, centro de salud, iglesia).....4</p>	<p><b>E2. ¿EN QUÉ CONDICIONES INICIÓ LA ENTREVISTA?</b></p> <p>REGISTRE SÓLO UN CÓDIGO</p> <p>En un lugar donde nadie les escuchaba .....1</p> <p>Solo había algún menor de 0-3 años presente cuando inició las preguntas y él/ella escuchó .....2</p> <p>Estaba el ex-esposo/madre/padre que escucharon o podían escuchar las preguntas .....3</p> <p>Había alguna otra persona de 4 años o más que escuchó o podía escuchar las preguntas .....4</p> <p style="text-align: right;">} PASE A 6.1</p>
<p><b>E3. ¿Pudo continuar la entrevista a solas con la mujer, sin que nadie las escuchara?</b></p> <p>REGISTRE SÓLO UN CÓDIGO</p> <p>Sí ..... 1 ➔ PASE A 6.1</p> <p>No ..... 2</p>	<p><b>E4. ¿Qué hizo usted?</b> _____</p> <p>_____</p> <p>_____</p> <p>_____</p> <p>_____</p> <p style="text-align: right;"><i>Especifique</i></p>

<b>SECCIÓN VI. ÁMBITO ESCOLAR</b>				
<p><b>6.1. ¿Usted asiste o asistió alguna vez a la escuela?</b></p> <p>REGISTRE SÓLO UN CÓDIGO</p> <p>Sí ..... 1</p> <p>No ..... 2 ➔ PASE A SECCIÓN VII</p>	<p><b>6.2. De octubre de 2015 a la fecha, ¿asistió a la escuela?</b></p> <p>REGISTRE SÓLO UN CÓDIGO</p> <p>Sí ..... 1</p> <p>No ..... 2 ➔ PASE A 6.6</p>	<p><b>6.3. ¿La escuela a la que asiste o asistió es...</b></p> <p>REGISTRE SÓLO UN CÓDIGO</p> <p>pública? ..... 1</p> <p>privada? ..... 2</p> <p>asistencia social? ..... 3</p>	<p><b>6.4. ¿Esta escuela es...</b></p> <p>REGISTRE SÓLO UN CÓDIGO</p> <p>primaria? ..... 1</p> <p>secundaria? ..... 2</p> <p>preparatoria o bachillerato? ..... 3</p> <p>escuela técnica o comercial? ..... 4</p> <p>normal? ..... 5</p> <p>de educación superior o posgrado (Tecnológico, Politécnico o Universidad)? ..... 6</p> <p>Otra ..... 7</p> <p style="text-align: right;"><i>Especifique</i></p>	<p><b>6.5. El sistema en el que toma o tomaba clases, ¿es...</b></p> <p>REGISTRE SÓLO UN CÓDIGO</p> <p>escolarizado (presencial)? ..... 1</p> <p>abierto? ..... 2</p> <p>en línea, por internet (a distancia)? ..... 3</p> <p>mixto? ..... 4</p>

Para empezar, le voy a pedir que se ubique en su etapa de estudiante, cuando usted estaba en la escuela estudiando. Ahora le voy a pedir que piense en las personas con las que ha convivido a lo largo de su vida en cada una de las escuelas a las que ha acudido a estudiar: directores(as), maestros(as), compañeros(as), estudiantes en general, trabajadores(as), etc.

6.6. Durante su vida de estudiante, ¿alguna persona de las escuelas a las que asistió a estudiar, (como maestra o maestro, director, prefecto, compañero de clase o alumno de la escuela u otro trabajador o persona de la escuela)...		6.7. De la lista de esta tarjeta, (ENTREGUE LA TARJETA 1), ¿qué personas de la escuela (MENCIONE LA SITUACIÓN)?		PREGUNTE 6.8, SÓLO SI ASISTIÓ A LA ESCUELA EN LOS ÚLTIMOS 12 MESES (6.2=1) Y EN LA 6.6 RESPONDIÓ "SÍ" (1). PREGUNTE 6.9 Y 6.10, SI EN 6.8 RESPONDIÓ 1, 2 o 3.					
<p><i>RECUERDE QUE NOS REFERIMOS A PERSONAS QUE ERAN PARTE DE LA ESCUELA. NO SE DEBEN CONSIDERAR A FAMILIARES, NI A PERSONAS DE LA COMUNIDAD QUE NO TIENEN QUE VER CON LA ESCUELA. SI SE TRATA DE UN NOVIO DE LA ESCUELA, DÉGALE A LA ENTREVISTADA QUE DE ÉL HABLARÁN MÁS TARDE</i></p> <p>REGISTRE EN CADA CASILLA EL CÓDIGO INDICADO Y EN LOS CASOS DE RESPUESTA "SÍ" (1), CONTINÚE CON 6.7. SI TODAS LAS RESPUESTAS SON "NO" (2), PASE A LA SECCIÓN VII.</p> <p>Sí ..... 1 No ..... 2</p>		<p>REGISTRE LOS CÓDIGOS CORRESPONDIENTES</p> <p>Maestro..... 1 Maestra..... 2 Compañero..... 3 Compañera..... 4 Director(a)..... 5 Trabajador de la escuela ..... 6 Trabajadora de la escuela ..... 7 Persona desconocida de la escuela ..... 8 Otra persona de la escuela ..... 9</p>		<p>6.8. ¿Esto (MENCIONE LA SITUACIÓN) le ocurrió de octubre de 2015 a la fecha...</p> <p>REGISTRE EL CÓDIGO CORRESPONDIENTE</p> <p>muchas veces? ..... 1 pocas veces? ..... 2 una vez? ..... 3 No ocurrió ..... 4</p>		<p>6.9. De esa lista (TARJETA 1), dígame ¿quién o quiénes fueron?</p> <p>REGISTRE LOS CÓDIGOS CORRESPONDIENTES</p> <p>Maestro..... 1 Maestra..... 2 Compañero..... 3 Compañera..... 4 Director(a)..... 5 Trabajador de la escuela ..... 6 Trabajadora de la escuela ..... 7 Persona desconocida de la escuela ..... 8 Otra persona de la escuela ..... 9</p>		<p>6.10. ¿Esto le ocurrió en...</p> <p>REGISTRE LOS CÓDIGOS CORRESPONDIENTES</p> <p>la escuela? ..... 1 la calle, parque o lugar público, cerca de la escuela? ..... 2 la calle, parque o lugar público, lejos de la escuela? ..... 3 el transporte público? ..... 4 una casa particular? ..... 5 Otro ..... 6</p>	
↓		→		→		→			
1. la han pateado o golpeado con el puño?..... <input type="checkbox"/>		<input type="checkbox"/> <input type="checkbox"/> <input type="checkbox"/>		<input type="checkbox"/>		<input type="checkbox"/> <input type="checkbox"/> <input type="checkbox"/>		<input type="checkbox"/> <input type="checkbox"/> <input type="checkbox"/>	
2. la han atacado o agredido con un cuchillo, navaja o arma de fuego?... <input type="checkbox"/>		<input type="checkbox"/> <input type="checkbox"/> <input type="checkbox"/>		<input type="checkbox"/>		<input type="checkbox"/> <input type="checkbox"/> <input type="checkbox"/>		<input type="checkbox"/> <input type="checkbox"/> <input type="checkbox"/>	
3. alguna persona le mostró sus partes íntimas o se las manoseó enfrente de usted? ..... <input type="checkbox"/>		<input type="checkbox"/> <input type="checkbox"/> <input type="checkbox"/>		<input type="checkbox"/>		<input type="checkbox"/> <input type="checkbox"/> <input type="checkbox"/>		<input type="checkbox"/> <input type="checkbox"/> <input type="checkbox"/>	
4. le han hecho comentarios ofensivos acerca de que las mujeres no deberían estudiar? ..... <input type="checkbox"/>		<input type="checkbox"/> <input type="checkbox"/> <input type="checkbox"/>		<input type="checkbox"/>		<input type="checkbox"/> <input type="checkbox"/> <input type="checkbox"/>		<input type="checkbox"/> <input type="checkbox"/> <input type="checkbox"/>	
5. le han hecho sentir miedo de ser atacada o abusada sexualmente? ... <input type="checkbox"/>		<input type="checkbox"/> <input type="checkbox"/> <input type="checkbox"/>		<input type="checkbox"/>		<input type="checkbox"/> <input type="checkbox"/> <input type="checkbox"/>		<input type="checkbox"/> <input type="checkbox"/> <input type="checkbox"/>	
6. la han pellizcado, jalado el cabello, empujado, jaloneado, abofeteado o aventado algún objeto? ..... <input type="checkbox"/>		<input type="checkbox"/> <input type="checkbox"/> <input type="checkbox"/>		<input type="checkbox"/>		<input type="checkbox"/> <input type="checkbox"/> <input type="checkbox"/>		<input type="checkbox"/> <input type="checkbox"/> <input type="checkbox"/>	
7. la han obligado a mirar escenas o actos sexuales o pornográficos (fotos, revistas, videos o películas pornográficas)? ..... <input type="checkbox"/>		<input type="checkbox"/> <input type="checkbox"/> <input type="checkbox"/>		<input type="checkbox"/>		<input type="checkbox"/> <input type="checkbox"/> <input type="checkbox"/>		<input type="checkbox"/> <input type="checkbox"/> <input type="checkbox"/>	
8. han tratado de obligarla a tener relaciones sexuales en contra de su voluntad? ..... <input type="checkbox"/>		<input type="checkbox"/> <input type="checkbox"/> <input type="checkbox"/>		<input type="checkbox"/>		<input type="checkbox"/> <input type="checkbox"/> <input type="checkbox"/>		<input type="checkbox"/> <input type="checkbox"/> <input type="checkbox"/>	
9. la han vigilado o seguido al salir de la escuela? ..... <input type="checkbox"/>		<input type="checkbox"/> <input type="checkbox"/> <input type="checkbox"/>		<input type="checkbox"/>		<input type="checkbox"/> <input type="checkbox"/> <input type="checkbox"/>		<input type="checkbox"/> <input type="checkbox"/> <input type="checkbox"/>	
10. le han propuesto o insinuado tener relaciones sexuales a cambio de calificaciones, cosas o beneficios en la escuela? ..... <input type="checkbox"/>		<input type="checkbox"/> <input type="checkbox"/> <input type="checkbox"/>		<input type="checkbox"/>		<input type="checkbox"/> <input type="checkbox"/> <input type="checkbox"/>		<input type="checkbox"/> <input type="checkbox"/> <input type="checkbox"/>	

11. la castigaron, trataron mal o se vengaron, porque se negó a tener relaciones sexuales (la reprobaron, le bajaron la calificación, la expulsaron o sacaron de la escuela, etc.)? .....	<input type="checkbox"/>	<input type="checkbox"/> <input type="checkbox"/> <input type="checkbox"/>	<input type="checkbox"/>	<input type="checkbox"/> <input type="checkbox"/> <input type="checkbox"/>	<input type="checkbox"/> <input type="checkbox"/> <input type="checkbox"/>
12. le han dicho piropos groseros u ofensivos de tipo sexual o sobre su cuerpo? .....	<input type="checkbox"/>	<input type="checkbox"/> <input type="checkbox"/> <input type="checkbox"/>	<input type="checkbox"/>	<input type="checkbox"/> <input type="checkbox"/> <input type="checkbox"/>	<input type="checkbox"/> <input type="checkbox"/> <input type="checkbox"/>
13. la han ofendido o humillado por el hecho de ser mujer (la hicieron sentir menos o mal)? .....	<input type="checkbox"/>	<input type="checkbox"/> <input type="checkbox"/> <input type="checkbox"/>	<input type="checkbox"/>	<input type="checkbox"/> <input type="checkbox"/> <input type="checkbox"/>	<input type="checkbox"/> <input type="checkbox"/> <input type="checkbox"/>
14. la han manoseado, tocado, besado o se le han arrimado, recargado o encimado sin su consentimiento? .....	<input type="checkbox"/>	<input type="checkbox"/> <input type="checkbox"/> <input type="checkbox"/>	<input type="checkbox"/>	<input type="checkbox"/> <input type="checkbox"/> <input type="checkbox"/>	<input type="checkbox"/> <input type="checkbox"/> <input type="checkbox"/>
15. la han obligado a tener relaciones sexuales en contra de su voluntad? .....	<input type="checkbox"/>	<input type="checkbox"/> <input type="checkbox"/> <input type="checkbox"/>	<input type="checkbox"/>	<input type="checkbox"/> <input type="checkbox"/> <input type="checkbox"/>	<input type="checkbox"/> <input type="checkbox"/> <input type="checkbox"/>
16. la han ignorado o no la han tomado en cuenta, por ser mujer?....	<input type="checkbox"/>	<input type="checkbox"/> <input type="checkbox"/> <input type="checkbox"/>	<input type="checkbox"/>	<input type="checkbox"/> <input type="checkbox"/> <input type="checkbox"/>	<input type="checkbox"/> <input type="checkbox"/> <input type="checkbox"/>
17. le han enviado mensajes o publicado comentarios con insinuaciones sexuales, insultos u ofensas, a través del celular, correo electrónico o redes sociales (como Facebook, Twitter, WhatsApp)? .....	<input type="checkbox"/>	<input type="checkbox"/> <input type="checkbox"/> <input type="checkbox"/>	<input type="checkbox"/>	<input type="checkbox"/> <input type="checkbox"/> <input type="checkbox"/>	

**FILTRO: SI EN 6.6 TODAS LAS RESPUESTAS SON "NO" (2) PASE A SECCIÓN VII. ÁMBITO LABORAL**

**6.11. Hasta antes del día de hoy, ¿usted le contó a alguien sobre esto que le ocurrió en la escuela?**

REGISTRE SÓLO UN CÓDIGO

Sí.....1

No .....2 ➔ PASE A 6.13

**6.12. ¿Le contó lo ocurrido a...**

REGISTRE EL CÓDIGO CORRESPONDIENTE EN CADA CASILLA

Sí..... 1 No .....2

1. esposo, novio o pareja?.....
2. algún familiar? .....
3. amiga(o) o compañera(o)? .....
4. maestro(a), director(a) de la escuela? .....
5. psicóloga(o) o trabajador(a) social? .....
6. abogado(a)? .....
7. sacerdote, religiosa o ministro?.....
8. Otra persona .....

**6.13. Debido a lo que le ocurrió en la escuela...**

REGISTRE EL CÓDIGO CORRESPONDIENTE EN CADA CASILLA





Sí..... 1 No .....2





**6.13.1. ¿Pidió apoyo, información o servicios en alguna dependencia pública o de gobierno, a un grupo o asociación o una institución privada?.....**

**6.13.2. Usted o alguien de su familia, ¿presentó una queja o denunció lo ocurrido ante alguna autoridad? .....**

**FILTROS:**

1. SI EN 6.13.1 Y EN 6.13.2 RESPONDIÓ "SÍ", CONTINUE CON 6.14 Y HASTA 6.23, Y DESPUÉS CONTINUE CON LA SECCIÓN VII
2. SI EN 6.13.1 RESPONDIÓ "SÍ" Y EN 6.13.2 RESPONDIÓ "NO", PREGUNTE DE 6.14 HASTA 6.18 Y DESPUÉS PASE A LA SECCIÓN VII
3. SI EN 6.13.1 RESPONDIÓ "NO" Y EN 6.13.2 "SÍ" PREGUNTE DE 6.19 HASTA 6.23 Y CONTINUE CON LA SECCIÓN VII
4. SI EN LAS DOS RESPONDIÓ "NO", PASE A 6.24

<p><b>6.14. ¿Usted pidió apoyo, información o servicios a...</b></p> <p><i>REGISTRE EL CÓDIGO CORRESPONDIENTE EN CADA CASILLA</i></p> <p><i>SI EN 6.14 RESPONDIÓ "SÍ" (1), PREGUNTE PARA CADA FILA, 6.15 A 6.18</i></p> <p>Sí..... 1</p> <p>No ..... 2</p>	<p><b>6.15. En (MENCIONE LA INSTITUCIÓN CORRESPONDIENTE), ¿usted solicitó...</b></p> <p><i>REGISTRE LOS CÓDIGOS CORRESPONDIENTES</i></p> <p><b>orientación e información? ..... 1</b></p> <p><b>apoyo legal? ..... 2</b></p> <p><b>apoyo psicológico? .... 3</b></p> <p><b>atención médica?..... 4</b></p> <p>Otro ..... 5</p>	<p><b>6.16. ¿Cuándo fue la última vez que pidió apoyo, orientación o servicios a, (MENCIONE LA INSTITUCIÓN CORRESPONDIENTE)?</b></p> <p><i>REGISTRE EL CÓDIGO DEL PERIODO AL QUE CORRESPONDE EL AÑO REPORTADO</i></p> <p>Antes de 1994..... 1</p> <p>Entre 1994 y 1999..... 2</p> <p>Entre 2000 y 2006..... 3</p> <p>Entre 2007 y 2012..... 4</p> <p>Entre 2013 y 2014..... 5</p> <p>Entre 2015 y 2016..... 6</p> <p>No recuerda ..... 8</p>	<p><b>6.17. La última vez que acudió a (MENCIONE LA INSTITUCIÓN CORRESPONDIENTE), ¿le dieron la información, apoyo o servicio que necesitaba?</b></p> <p><i>REGISTRE EL CÓDIGO CORRESPONDIENTE</i></p> <p>Sí..... 1</p> <p>No ..... 2</p> <p>La mandaron a otra dependencia para que le brindaran atención ..... 3</p>	<p><b>6.18. Esa última vez que acudió a (MENCIONE LA INSTITUCIÓN CORRESPONDIENTE), ¿cómo la atendieron?</b></p> <p><i>REGISTRE EL CÓDIGO CORRESPONDIENTE</i></p> <p>La trataron bien y con respeto..... 1</p> <p>La trataron mal, la humillaron ..... 2</p> <p>No hicieron nada para ayudarla..... 3</p> <p>No había nadie que la atendiera..... 4</p>
				
1. Instituto Nacional de las Mujeres? ..... <input type="checkbox"/>	<input type="checkbox"/> <input type="checkbox"/> <input type="checkbox"/>	<input type="checkbox"/>	<input type="checkbox"/>	<input type="checkbox"/>
2. Instituto de las Mujeres del estado o municipio?..... <input type="checkbox"/>	<input type="checkbox"/> <input type="checkbox"/> <input type="checkbox"/>	<input type="checkbox"/>	<input type="checkbox"/>	<input type="checkbox"/>
3. alguna línea de atención telefónica?..... <input type="checkbox"/>	<input type="checkbox"/> <input type="checkbox"/> <input type="checkbox"/>	<input type="checkbox"/>	<input type="checkbox"/>	<input type="checkbox"/>
4. algún organismo o asociación civil? ..... <input type="checkbox"/>	<input type="checkbox"/> <input type="checkbox"/> <input type="checkbox"/>	<input type="checkbox"/>	<input type="checkbox"/>	<input type="checkbox"/>
5. Centro de Justicia para las Mujeres? ..... <input type="checkbox"/>	<input type="checkbox"/> <input type="checkbox"/> <input type="checkbox"/>	<input type="checkbox"/>	<input type="checkbox"/>	<input type="checkbox"/>
6. Defensoría Pública? ..... <input type="checkbox"/>	<input type="checkbox"/> <input type="checkbox"/> <input type="checkbox"/>	<input type="checkbox"/>	<input type="checkbox"/>	<input type="checkbox"/>
7. clínica, centro de salud u hospital público (ISSSTE, IMSS, Servicios de salud del estado)? ..... <input type="checkbox"/>	<input type="checkbox"/> <input type="checkbox"/> <input type="checkbox"/>	<input type="checkbox"/>	<input type="checkbox"/>	<input type="checkbox"/>
8. consultorio médico, clínica u hospital privado?..... <input type="checkbox"/>	<input type="checkbox"/> <input type="checkbox"/> <input type="checkbox"/>	<input type="checkbox"/>	<input type="checkbox"/>	<input type="checkbox"/>
9. DIF? ..... <input type="checkbox"/>	<input type="checkbox"/> <input type="checkbox"/> <input type="checkbox"/>	<input type="checkbox"/>	<input type="checkbox"/>	<input type="checkbox"/>
10. Otra institución pública ..... <input type="checkbox"/>	<input type="checkbox"/> <input type="checkbox"/> <input type="checkbox"/>	<input type="checkbox"/>	<input type="checkbox"/>	<input type="checkbox"/>

<b>6.19. ¿Presentó una queja o denuncia ante...</b>  <i>REGISTRE EL CÓDIGO CORRESPONDIENTE EN CADA CASILLA</i>  <i>SI EN 6.19 RESPONDIÓ "SÍ" (1), PREGUNTE PARA CADA FILA, 6.20 A 6.23</i>  Sí..... 1 No ..... 2	<b>6.20. ¿En qué año fue la última vez que presentó una queja o denuncia, ante (MENCIONE LA AUTORIDAD CORRESPONDIENTE)?</b>  <i>REGISTRE EL CÓDIGO DEL PERIODO AL QUE CORRESPONDE EL AÑO REPORTADO</i>  Antes de 1994 ..... 1 Entre 1994 y 1999..... 2 Entre 2000 y 2006..... 3 Entre 2007 y 2012..... 4 Entre 2013 y 2014..... 5 Entre 2015 y 2016..... 6 No recuerda ..... 8	<b>6.21. En esa última vez, ¿cuál o cuáles fueron las agresiones por las que presentó la queja o denuncia?</b>  <i>REGISTRE LA CLAVE DEL O LOS ACTOS QUE LE INDIQUE, DE ACUERDO CON LO DECLARADO CON RESPUESTA "SÍ" (1) EN LAS OPCIONES DE LA PREGUNTA 6.6</i>	<b>6.22. En esa última vez que acudió a, (MENCIONE LA AUTORIDAD CORRESPONDIENTE)...</b>  <i>REGISTRE LOS CÓDIGOS CORRESPONDIENTES</i>  ¿recibieron su queja o denuncia e iniciaron una investigación o averiguación? ..... 1 ¿recibieron su queja o denuncia pero NO iniciaron la investigación o averiguación? ..... 2 ¿no recibieron su queja o denuncia porque... le dijeron que no procedía?...3 le ofrecieron conciliación?...4 no le creyeron y no hicieron caso de su queja o denuncia? ..... 5 la convencieron de no poner su queja o denuncia? ..... 6 no hicieron nada para ayudarlo? ..... 7 le dijeron que era algo sin importancia? ..... 8 la trataron mal, la humillaron? ..... 9 Otro..... 10	<b>6.23. ¿Como resultado de su queja o denuncia...</b>  <i>REGISTRE LOS CÓDIGOS CORRESPONDIENTES</i>  castigaron o sancionaron al agresor? ..... 1 se consignó al responsable ante el juez? ..... 2 hicieron una recomendación para castigar o sancionar al responsable? ..... 3 no pasó nada porque usted no ratificó la denuncia? ..... 4 No hicieron nada ..... 5 No sabe qué pasó ..... 8
				
1. las autoridades escolares? ..... <input type="checkbox"/>	<input type="checkbox"/>	<input type="checkbox"/> <input type="checkbox"/> <input type="checkbox"/>	<input type="checkbox"/> <input type="checkbox"/> <input type="checkbox"/>	<input type="checkbox"/> <input type="checkbox"/> <input type="checkbox"/>
2. el Ministerio Público? ..... <input type="checkbox"/>	<input type="checkbox"/>	<input type="checkbox"/> <input type="checkbox"/> <input type="checkbox"/>	<input type="checkbox"/> <input type="checkbox"/> <input type="checkbox"/>	<input type="checkbox"/> <input type="checkbox"/> <input type="checkbox"/>
3. la policía? ..... <input type="checkbox"/>	<input type="checkbox"/>	<input type="checkbox"/> <input type="checkbox"/> <input type="checkbox"/>	<input type="checkbox"/> <input type="checkbox"/> <input type="checkbox"/>	<input type="checkbox"/> <input type="checkbox"/> <input type="checkbox"/>
4. las autoridades municipales o delegacionales? ..... <input type="checkbox"/>	<input type="checkbox"/>	<input type="checkbox"/> <input type="checkbox"/> <input type="checkbox"/>	<input type="checkbox"/> <input type="checkbox"/> <input type="checkbox"/>	<input type="checkbox"/> <input type="checkbox"/> <input type="checkbox"/>
<b>PREGUNTE SI EN 6.13.1 Y EN 6.13.2 RESPONDIÓ "NO" (2)</b>				
<b>6.24. ¿Por qué razón no buscó ayuda o denunció lo que le ocurrió?</b> <i>REGISTRE LOS CÓDIGOS CORRESPONDIENTES</i> Por vergüenza ..... 1 Pensó que no le iban a creer o que le iban a decir que era su culpa ..... 2 Por miedo a las consecuencias o a las amenazas ..... 3 Porque no quería que su familia se enterara ..... 4 Porque la convencieron de no hacerlo ..... 5 Porque se trató de algo sin importancia que no le afectó ..... 6 Porque esas eran/son las costumbres ..... 7 No sabía cómo y dónde denunciar ..... 8 Porque es una pérdida de tiempo o porque no tenía tiempo ..... 9 No confía en las autoridades del gobierno ..... 10 Otra ..... 11 <i>Especifique</i>				

## SECCIÓN VII. ÁMBITO LABORAL

**7.1. Alguna vez, ¿usted ha trabajado por un salario, pago o ganancia?**

REGISTRE SÓLO UN CÓDIGO

Sí..... 1

No ..... 2 ➔ PASE A SECCIÓN VIII

**7.2. Durante los últimos 5 años, de octubre de 2011 a la fecha, ¿trabajó al menos una semana?**

REGISTRE SÓLO UN CÓDIGO

Sí..... 1

No ..... 2 ➔ PASE A 7.9

**7.3.1. En alguno de los trabajos que desempeñó de octubre de 2011 a la fecha...**

REGISTRE EL CÓDIGO CORRESPONDIENTE EN CADA CASILLA

Sí..... 1

No..... 2

1. ¿Le pidieron una prueba de embarazo como requisito para trabajar? .....

2. ¿Le pidieron prueba de embarazo como requisito para continuar en su trabajo o renovar el contrato?.....

**7.3.2. En alguno de los trabajos que desempeñó de octubre de 2011 a la fecha, ¿por embarazarse...**

REGISTRE EL CÓDIGO CORRESPONDIENTE EN CADA CASILLA

Sí..... 1

No ..... 2

No estuvo embarazada en ese periodo ..... 3

1. la despidieron? .....

2. no le renovaron el contrato? .....

3. le bajaron el salario o las prestaciones?.....

**7.4. En los últimos doce meses, de octubre de 2015 a la fecha, ¿trabajó?**

REGISTRE SÓLO UN CÓDIGO

Sí..... 1

No ..... 2 ➔ PASE A 7.9

**7.5. ¿En su trabajo es (era)...**  
(Si tuvo más de un trabajo en el año, pregunte por el último)

REGISTRE SÓLO UN CÓDIGO

empleada? ..... 1

obrero? ..... 2

jornalera? ..... 3

trabajadora por cuenta propia (no contrata trabajadores/as)? ..... 4

patrona (contrata trabajadores/as)? ..... 5

trabajadora sin pago en un negocio familiar o no familiar? ..... 6

PASE A 7.9

**7.6. ¿Cuál fue la ocupación que desempeñó el año pasado?**

(secretaria, maestra de primaria, agente de tránsito, policía, enfermera, empleada o trabajadora doméstica)

ANOTE TEXTUAL EL NOMBRE DE LA OCUPACIÓN

\_\_\_\_\_

\_\_\_\_\_

\_\_\_\_\_

**7.7. ¿Su lugar de trabajo es (era)...**

REGISTRE SÓLO UN CÓDIGO

una dependencia o institución del gobierno estatal o municipal? ..... 1

una dependencia o institución del gobierno federal? ..... 2

escuela o universidad pública? ..... 3

clínica u hospital público? ..... 4

una compañía o empresa del sector privado comercial, bancaria o de servicios? ..... 5

una fábrica o taller (empresa de manufactura)? ..... 6

escuela o universidad privada? ..... 7

clínica u hospital particular? ..... 8

un negocio, local comercial o de servicios (puesto fijo o semifijo, local en el mercado, restaurante, cocina económica, taller mecánico, etc.)? ..... 9

en la calle o la vía pública? ..... 10

en una vivienda particular (en casa ajena)? ..... 11

en su propia casa? ..... 12

en el campo? ..... 13

Otra ..... 14

**7.8. En los últimos doce meses, de octubre de 2015 a la fecha, ¿en su trabajo (o en alguno de los trabajos), usted vivió alguna de las siguientes situaciones?**

REGISTRE EL CÓDIGO CORRESPONDIENTE EN CADA CASILLA

Sí..... 1

No..... 2

No aplica..... 3

1. ¿Le han pagado menos que a un hombre que hace el mismo trabajo o tiene el mismo puesto que usted? .....

2. ¿Ha tenido menos oportunidad que un hombre para ascender? .....

3. ¿Ha recibido menos prestaciones que un hombre que tiene el mismo nivel o puesto? .....

4. ¿Por su edad, por su estado civil o porque tiene hijos pequeños, no la contrataron, le bajaron el salario o la despidieron? .....

5. ¿Le pidieron la prueba de embarazo como requisito para trabajar o para continuar en su trabajo? .....

6. ¿Por embarazarse, la despidieron, no le renovaron contrato o le bajaron el salario? .....

7. ¿La han limitado en su desarrollo profesional para favorecer a algún hombre? .....

8. ¿Le han impedido o limitado realizar determinadas tareas o funciones porque están reservadas para los hombres? .....

9. ¿Le han dicho que las mujeres no son adecuadas o buenas para el trabajo que se requiere ahí? .....

Ahora le voy a pedir que piense en los trabajos que ha desempeñado, desde la primera vez que trabajó hasta la fecha, en las personas con las que trabajaba y en el ambiente de sus trabajos.

<p><b>7.9. Dígame si en alguno de sus trabajos, ¿alguna o algunas personas que trabajaban con usted...</b></p> <p><i>RECUERDE QUE NOS REFERIMOS A PERSONAS DE SU (SUS) TRABAJO(S). NO SE DEBEN CONSIDERAR A FAMILIARES, NI A PERSONAS DE LA COMUNIDAD QUE NO TIENEN QUE VER CON EL TRABAJO. SI SE TRATA DE UN NOVIO DEL TRABAJO, DÍGALE A LA ENTREVISTADA QUE DE ÉL HABLAREMOS MÁS TARDE</i></p> <p><i>REGISTRE EN CADA CASILLA EL CÓDIGO INDICADO Y EN LOS CASOS DE RESPUESTA "SÍ" (1), CONTÍNE CON 7.10.</i></p> <p><i>SI TODAS LAS RESPUESTAS SON "NO" (2), PASE A LA SECCIÓN VIII.</i></p> <p>Sí ..... 1 No ..... 2</p>	<p><b>7.10. De la lista de esta tarjeta, (ENTREGUE LA TARJETA 2), ¿qué personas del trabajo (MENCIONE LA SITUACIÓN)?</b></p> <p><i>REGISTRE LOS CÓDIGOS CORRESPONDIENTES</i></p> <p>Patrón(a) o jefe(a) ..... 1 Supervisor(a), capataz, Coordinador(a) ..... 2 Gerente, Directivo o ejecutivo ..... 3 Compañero(a) de trabajo ..... 4 Cliente ..... 5 Persona desconocida del trabajo ..... 6 Familiar del patrón ..... 7 Otra persona del trabajo ..... 8</p>	<p><i>PREGUNTE 7.11, SÓLO SI TRABAJÓ EN LOS ÚLTIMOS 12 MESES (7.4=1) Y EN LA 7.9 RESPONDIÓ "SÍ" (1). PREGUNTE 7.12 Y 7.13, SI EN 7.11 RESPONDIÓ 1, 2 o 3.</i></p>		
		<p><b>7.11. ¿Esto (MENCIONE LA SITUACIÓN) le ocurrió de octubre de 2015 a la fecha...</b></p> <p><i>REGISTRE EL CÓDIGO CORRESPONDIENTE</i></p> <p>muchas veces? .... 1 pocas veces? ..... 2 una vez? ..... 3 No ocurrió ..... 4</p>	<p><b>7.12. De esa lista (TARJETA 2), dígame ¿quién o quiénes fueron?</b></p> <p><i>REGISTRE LOS CÓDIGOS CORRESPONDIENTES</i></p> <p>Patrón(a) o jefe(a) ..... 1 Supervisor(a), capataz, Coordinador(a) ..... 2 Gerente, Directivo o ejecutivo ..... 3 Compañero(a) de trabajo ..... 4 Cliente ..... 5 Persona desconocida del trabajo ..... 6 Familiar del patrón .... 7 Otra persona del trabajo ..... 8</p>	<p><b>7.13. ¿Esto le ocurrió...</b></p> <p><i>REGISTRE LOS CÓDIGOS CORRESPONDIENTES</i></p> <p>en las instalaciones del trabajo? ..... 1 en la calle, parque o en un lugar público, cerca del trabajo? ..... 2 en la calle, parque o en un lugar público, lejos del trabajo? ..... 3 en el transporte público? ..... 4 en una casa particular? ..... 5 Otro ..... 6</p>
<p>1. le han enviado mensajes o publicado comentarios con insinuaciones sexuales, insultos u ofensas, a través del celular, correo electrónico o redes sociales (como Facebook, Twitter, WhatsApp)? ..... <input type="checkbox"/></p>	<p><input type="checkbox"/> <input type="checkbox"/> <input type="checkbox"/></p>	<p><input type="checkbox"/></p>	<p><input type="checkbox"/> <input type="checkbox"/> <input type="checkbox"/></p>	
<p>2. le han propuesto o insinuado tener relaciones sexuales a cambio de mejoras o beneficios en el trabajo? ..... <input type="checkbox"/></p>	<p><input type="checkbox"/> <input type="checkbox"/> <input type="checkbox"/></p>	<p><input type="checkbox"/></p>	<p><input type="checkbox"/> <input type="checkbox"/> <input type="checkbox"/></p>	<p><input type="checkbox"/> <input type="checkbox"/> <input type="checkbox"/></p>
<p>3. tomaron represalias en su contra, la castigaron, o trataron mal, porque se negó a tener relaciones sexuales (le limitaron sus posibilidades de mejora o promociones, intentaron despedirla o la despidieron, la congelaron o cambiaron de lugar, etc.)? ..... <input type="checkbox"/></p>	<p><input type="checkbox"/> <input type="checkbox"/> <input type="checkbox"/></p>	<p><input type="checkbox"/></p>	<p><input type="checkbox"/> <input type="checkbox"/> <input type="checkbox"/></p>	<p><input type="checkbox"/> <input type="checkbox"/> <input type="checkbox"/></p>
<p>4. le han hecho sentir miedo de ser atacada o abusada sexualmente? ..... <input type="checkbox"/></p>	<p><input type="checkbox"/> <input type="checkbox"/> <input type="checkbox"/></p>	<p><input type="checkbox"/></p>	<p><input type="checkbox"/> <input type="checkbox"/> <input type="checkbox"/></p>	<p><input type="checkbox"/> <input type="checkbox"/> <input type="checkbox"/></p>
<p>5. le han dicho piropos groseros u ofensivos de tipo sexual o sobre su cuerpo? ..... <input type="checkbox"/></p>	<p><input type="checkbox"/> <input type="checkbox"/> <input type="checkbox"/></p>	<p><input type="checkbox"/></p>	<p><input type="checkbox"/> <input type="checkbox"/> <input type="checkbox"/></p>	<p><input type="checkbox"/> <input type="checkbox"/> <input type="checkbox"/></p>
<p>6. la han ofendido o humillado por el hecho de ser mujer (la hicieron sentir menos o mal)? ..... <input type="checkbox"/></p>	<p><input type="checkbox"/> <input type="checkbox"/> <input type="checkbox"/></p>	<p><input type="checkbox"/></p>	<p><input type="checkbox"/> <input type="checkbox"/> <input type="checkbox"/></p>	<p><input type="checkbox"/> <input type="checkbox"/> <input type="checkbox"/></p>
<p>7. la han pateado o golpeado con el puño? ..... <input type="checkbox"/></p>	<p><input type="checkbox"/> <input type="checkbox"/> <input type="checkbox"/></p>	<p><input type="checkbox"/></p>	<p><input type="checkbox"/> <input type="checkbox"/> <input type="checkbox"/></p>	<p><input type="checkbox"/> <input type="checkbox"/> <input type="checkbox"/></p>
<p>8. la han atacado o agredido con un cuchillo, navaja o arma de fuego? ..... <input type="checkbox"/></p>	<p><input type="checkbox"/> <input type="checkbox"/> <input type="checkbox"/></p>	<p><input type="checkbox"/></p>	<p><input type="checkbox"/> <input type="checkbox"/> <input type="checkbox"/></p>	<p><input type="checkbox"/> <input type="checkbox"/> <input type="checkbox"/></p>
<p>9. la han obligado a mirar escenas o actos sexuales o pornográficos (fotos, revistas, videos o películas pornográficas)? ..... <input type="checkbox"/></p>	<p><input type="checkbox"/> <input type="checkbox"/> <input type="checkbox"/></p>	<p><input type="checkbox"/></p>	<p><input type="checkbox"/> <input type="checkbox"/> <input type="checkbox"/></p>	<p><input type="checkbox"/> <input type="checkbox"/> <input type="checkbox"/></p>

<p><b>7.9. Dígame si en alguno de sus trabajos, ¿alguna o algunas personas que trabajaban con usted...</b></p> <p><i>RECUERDE QUE NOS REFERIMOS A PERSONAS DE SU (SUS) TRABAJO(S). NO SE DEBEN CONSIDERAR A FAMILIARES, NI A PERSONAS DE LA COMUNIDAD QUE NO TIENEN QUE VER CON EL TRABAJO. SI SE TRATA DE UN NOVIO DEL TRABAJO, DÍGALE A LA ENTREVISTADA QUE DE ÉL HABLAREMOS MÁS TARDE</i></p> <p><i>REGISTRE EN CADA CASILLA EL CÓDIGO INDICADO Y EN LOS CASOS DE RESPUESTA "SÍ" (1), CONTÍNUE CON 7.10.</i></p> <p><i>SI TODAS LAS RESPUESTAS SON "NO" (2), PASE A LA SECCIÓN VIII.</i></p> <p>Sí ..... 1 No ..... 2</p>	<p><b>7.10. De la lista de esta tarjeta, (ENTREGUE LA TARJETA 2), ¿qué personas del trabajo (MENCIONE LA SITUACIÓN)?</b></p> <p><i>REGISTRE LOS CÓDIGOS CORRESPONDIENTES</i></p> <p>Patrón(a) o jefe(a)..... 1 Supervisor(a), capataz, Coordinador(a)..... 2 Gerente, Directivo o ejecutivo..... 3 Compañero(a) de trabajo ..... 4 Cliente..... 5 Persona desconocida del trabajo ..... 6 Familiar del patrón .....7 Otra persona del trabajo ..... 8</p>	<p><i>PREGUNTE 7.11, SÓLO SI TRABAJÓ EN LOS ÚLTIMOS 12 MESES (7.4=1) Y EN LA 7.9 RESPONDIÓ "SÍ" (1).</i> <i>PREGUNTE 7.12 Y 7.13, SI EN 7.11 RESPONDIÓ 1, 2 o 3.</i></p>		
		<p><b>7.11. ¿Esto (MENCIONE LA SITUACIÓN) le ocurrió de octubre de 2015 a la fecha...</b></p> <p><i>REGISTRE EL CÓDIGO CORRESPONDIENTE</i></p> <p>muchas veces? .... 1 pocas veces? ..... 2 una vez?..... 3 No ocurrió ..... 4</p>	<p><b>7.12. De esa lista (TARJETA 2), dígame ¿quién o quiénes fueron?</b></p> <p><i>REGISTRE LOS CÓDIGOS CORRESPONDIENTES</i></p> <p>Patrón(a) o jefe(a)..... 1 Supervisor(a), capataz, Coordinador(a)..... 2 Gerente, Directivo o ejecutivo..... 3 Compañero(a) de trabajo ..... 4 Cliente..... 5 Persona desconocida del trabajo ..... 6 Familiar del patrón .... 7 Otra persona del trabajo ..... 8</p>	<p><b>7.13. ¿Esto le ocurrió...</b></p> <p><i>REGISTRE LOS CÓDIGOS CORRESPONDIENTES</i></p> <p>en las instalaciones del trabajo? ..... 1 en la calle, parque o en un lugar público, cerca del trabajo? ..... 2 en la calle, parque o en un lugar público, lejos del trabajo? ..... 3 en el transporte público?..... 4 en una casa particular?..... 5 Otro..... 6</p>
↓	→	→	→	
<p>10. han comentado que sus logros o ascensos se debieron a que usted tuvo relaciones sexuales con algún superior? ..... <input type="checkbox"/></p>	<p><input type="checkbox"/> <input type="checkbox"/> <input type="checkbox"/></p>	<p><input type="checkbox"/></p>	<p><input type="checkbox"/> <input type="checkbox"/> <input type="checkbox"/></p>	<p><input type="checkbox"/> <input type="checkbox"/> <input type="checkbox"/></p>
<p>11. la han vigilado o seguido al salir del trabajo? ..... <input type="checkbox"/></p>	<p><input type="checkbox"/> <input type="checkbox"/> <input type="checkbox"/></p>	<p><input type="checkbox"/></p>	<p><input type="checkbox"/> <input type="checkbox"/> <input type="checkbox"/></p>	<p><input type="checkbox"/> <input type="checkbox"/> <input type="checkbox"/></p>
<p>12. han tratado de obligarla a tener relaciones sexuales en contra de su voluntad? ..... <input type="checkbox"/></p>	<p><input type="checkbox"/> <input type="checkbox"/> <input type="checkbox"/></p>	<p><input type="checkbox"/></p>	<p><input type="checkbox"/> <input type="checkbox"/> <input type="checkbox"/></p>	<p><input type="checkbox"/> <input type="checkbox"/> <input type="checkbox"/></p>
<p>13. la han obligado a tener relaciones sexuales en contra de su voluntad?.... <input type="checkbox"/></p>	<p><input type="checkbox"/> <input type="checkbox"/> <input type="checkbox"/></p>	<p><input type="checkbox"/></p>	<p><input type="checkbox"/> <input type="checkbox"/> <input type="checkbox"/></p>	<p><input type="checkbox"/> <input type="checkbox"/> <input type="checkbox"/></p>
<p>14. la han manoseado, tocado, besado o se le han arrimado, recargado o encimado sin su consentimiento?..... <input type="checkbox"/></p>	<p><input type="checkbox"/> <input type="checkbox"/> <input type="checkbox"/></p>	<p><input type="checkbox"/></p>	<p><input type="checkbox"/> <input type="checkbox"/> <input type="checkbox"/></p>	<p><input type="checkbox"/> <input type="checkbox"/> <input type="checkbox"/></p>
<p>15. alguna persona le mostró sus partes íntimas o se las manoseó enfrente de usted? ..... <input type="checkbox"/></p>	<p><input type="checkbox"/> <input type="checkbox"/> <input type="checkbox"/></p>	<p><input type="checkbox"/></p>	<p><input type="checkbox"/> <input type="checkbox"/> <input type="checkbox"/></p>	<p><input type="checkbox"/> <input type="checkbox"/> <input type="checkbox"/></p>
<p>16. la han ignorado o no la han tomado en cuenta, por ser mujer?..... <input type="checkbox"/></p>	<p><input type="checkbox"/> <input type="checkbox"/> <input type="checkbox"/></p>	<p><input type="checkbox"/></p>	<p><input type="checkbox"/> <input type="checkbox"/> <input type="checkbox"/></p>	<p><input type="checkbox"/> <input type="checkbox"/> <input type="checkbox"/></p>
<p>17. le han hecho comentarios ofensivos acerca de que las mujeres no deberían trabajar?..... <input type="checkbox"/></p>	<p><input type="checkbox"/> <input type="checkbox"/> <input type="checkbox"/></p>	<p><input type="checkbox"/></p>	<p><input type="checkbox"/> <input type="checkbox"/> <input type="checkbox"/></p>	<p><input type="checkbox"/> <input type="checkbox"/> <input type="checkbox"/></p>
<p>18. la han pellizcado, jalado el cabello, empujado, jaloneado, abofeteado o aventado algún objeto? ..... <input type="checkbox"/></p>	<p><input type="checkbox"/> <input type="checkbox"/> <input type="checkbox"/></p>	<p><input type="checkbox"/></p>	<p><input type="checkbox"/> <input type="checkbox"/> <input type="checkbox"/></p>	<p><input type="checkbox"/> <input type="checkbox"/> <input type="checkbox"/></p>



FILTRO: SI EN 7.9 TODAS LAS RESPUESTAS SON "NO" (2) PASE A SECCIÓN VIII. ÁMBITO COMUNITARIO

**7.14. Hasta antes del día de hoy, ¿usted le contó a alguien sobre esto que le ocurrió en el trabajo?**

REGISTRE SÓLO UN CÓDIGO

Sí..... 1

No ..... 2 ➔ PASE A 7.16

**7.15. ¿Le contó lo ocurrido a...**

REGISTRE EL CÓDIGO CORRESPONDIENTE EN CADA CASILLA

Sí..... 1      No ..... 2

- 1. esposo, novio o pareja? .....
- 2. algún familiar? .....
- 3. amiga(o) o compañera(o)? .....
- 4. supervisor(a) o gerente de su trabajo? .....
- 5. otra autoridad del trabajo? .....
- 6. persona de Sindicato? .....
- 7. psicóloga(o) o trabajador(a) social? .....
- 8. abogado(a)? .....
- 9. sacerdote, religiosa o ministro?.....
- 10. Otra persona .....

**7.16. Debido a lo que le ocurrió en el trabajo...**

REGISTRE EL CÓDIGO CORRESPONDIENTE EN CADA CASILLA





Sí..... 1      No ..... 2





**7.16.1. ¿Pidió apoyo, información o servicios en alguna dependencia pública o de gobierno, a un grupo o asociación o una institución privada?** .....

**7.16.2. Usted o alguien de su familia, ¿presentó una queja o denunció lo ocurrido ante alguna autoridad?**.....

**FILTROS:**

- 1. SI EN 7.16.1 Y EN 7.16.2 RESPONDIÓ "SÍ", CONTINUE CON 7.17 Y HASTA 7.26, Y DESPUÉS CONTINUE CON LA SECCIÓN VIII
- 2. SI EN 7.16.1 RESPONDIÓ "SÍ" Y EN 7.16.2 RESPONDIÓ "NO", PREGUNTE DE 7.17 A 7.21 Y DESPUÉS PASE A LA SECCIÓN VIII
- 3. SI EN 7.16.1 RESPONDIÓ "NO" Y EN 7.16.2 "SÍ", PASE A 7.22 Y PREGUNTE HASTA 7.26 Y CONTINUE CON LA SECCIÓN VIII
- 4. SI EN LAS DOS RESPONDIÓ "NO", PASE A 7.27

<p><b>7.17. ¿Usted pidió apoyo, información o servicios a...</b></p> <p><i>REGISTRE EL CÓDIGO CORRESPONDIENTE EN CADA CASILLA</i></p> <p><i>SI EN 7.17 RESPONDIÓ "SÍ" (1), PREGUNTE PARA CADA FILA, 7.18 A 7.21</i></p> <p>Sí..... 1</p> <p>No ..... 2</p>	<p><b>7.18. En (MENCIONE LA INSTITUCIÓN CORRESPONDIENTE), ¿usted solicitó...</b></p> <p><i>REGISTRE LOS CÓDIGOS CORRESPONDIENTES</i></p> <p><b>orientación e información? ..... 1</b></p> <p><b>apoyo legal? ..... 2</b></p> <p><b>apoyo psicológico? .. 3</b></p> <p><b>atención médica? ..... 4</b></p> <p>Otro ..... 5</p>	<p><b>7.19. ¿En qué año fue la última vez que solicitó apoyo, orientación o servicios a (MENCIONE LA INSTITUCIÓN CORRESPONDIENTE)?</b></p> <p><i>REGISTRE EL CÓDIGO DEL PERIODO AL QUE CORRESPONDE EL AÑO REPORTADO</i></p> <p>Antes de 1994 ..... 1</p> <p>Entre 1994 y 1999..... 2</p> <p>Entre 2000 y 2006..... 3</p> <p>Entre 2007 y 2012..... 4</p> <p>Entre 2013 y 2014..... 5</p> <p>Entre 2015 y 2016..... 6</p> <p>No recuerda ..... 8</p>	<p><b>7.20. La última vez que acudió a (MENCIONE LA INSTITUCIÓN CORRESPONDIENTE), ¿le dieron la información, apoyo o servicio que necesitaba?</b></p> <p><i>REGISTRE EL CÓDIGO CORRESPONDIENTE</i></p> <p>Sí..... 1</p> <p>No ..... 2</p> <p>La mandaron a otra dependencia para que le brindaran atención ..... 3</p>	<p><b>7.21. Esa última vez que acudió a (MENCIONE LA INSTITUCIÓN CORRESPONDIENTE), ¿cómo la atendieron?</b></p> <p><i>REGISTRE EL CÓDIGO CORRESPONDIENTE</i></p> <p>La trataron bien y con respeto ..... 1</p> <p>La trataron mal, la humillaron..... 2</p> <p>No hicieron nada para ayudarla ..... 3</p> <p>No había nadie que la atendiera ..... 4</p>
				
<b>1. Instituto Nacional de las Mujeres?</b> ..... <input type="checkbox"/>	<input type="checkbox"/> <input type="checkbox"/> <input type="checkbox"/>	<input type="checkbox"/>	<input type="checkbox"/>	<input type="checkbox"/>
<b>2. Instituto de las Mujeres del estado o municipio?</b> ..... <input type="checkbox"/>	<input type="checkbox"/> <input type="checkbox"/> <input type="checkbox"/>	<input type="checkbox"/>	<input type="checkbox"/>	<input type="checkbox"/>
<b>3. alguna línea de atención telefónica?</b> ..... <input type="checkbox"/>	<input type="checkbox"/> <input type="checkbox"/> <input type="checkbox"/>	<input type="checkbox"/>	<input type="checkbox"/>	<input type="checkbox"/>
<b>4. algún organismo o asociación civil?</b> ..... <input type="checkbox"/>	<input type="checkbox"/> <input type="checkbox"/> <input type="checkbox"/>	<input type="checkbox"/>	<input type="checkbox"/>	<input type="checkbox"/>
<b>5. Centro de Justicia para las Mujeres?</b> ..... <input type="checkbox"/>	<input type="checkbox"/> <input type="checkbox"/> <input type="checkbox"/>	<input type="checkbox"/>	<input type="checkbox"/>	<input type="checkbox"/>
<b>6. Defensoría Pública?</b> ..... <input type="checkbox"/>	<input type="checkbox"/> <input type="checkbox"/> <input type="checkbox"/>	<input type="checkbox"/>	<input type="checkbox"/>	<input type="checkbox"/>
<b>7. clínica, centro de salud u hospital público (ISSSTE, IMSS, Servicios de salud del estado)?</b> ..... <input type="checkbox"/>	<input type="checkbox"/> <input type="checkbox"/> <input type="checkbox"/>	<input type="checkbox"/>	<input type="checkbox"/>	<input type="checkbox"/>
<b>8. consultorio médico, clínica u hospital privado?</b> ..... <input type="checkbox"/>	<input type="checkbox"/> <input type="checkbox"/> <input type="checkbox"/>	<input type="checkbox"/>	<input type="checkbox"/>	<input type="checkbox"/>
<b>9. DIF?</b> ..... <input type="checkbox"/>	<input type="checkbox"/> <input type="checkbox"/> <input type="checkbox"/>	<input type="checkbox"/>	<input type="checkbox"/>	<input type="checkbox"/>
<b>10. Otra institución pública</b> ..... <input type="checkbox"/>	<input type="checkbox"/> <input type="checkbox"/> <input type="checkbox"/>	<input type="checkbox"/>	<input type="checkbox"/>	<input type="checkbox"/>

<p><b>7.22. ¿Presentó una queja o denuncia ante...</b></p> <p>REGISTRE EL CÓDIGO CORRESPONDIENTE EN CADA CASILLA</p> <p>SI EN 7.22 RESPONDIÓ "SÍ" (1), PREGUNTE PARA CADA FILA, 7.23 A 7.26</p> <p>Sí..... 1</p> <p>No ..... 2</p>	<p><b>7.23. ¿En qué año fue la última vez que presentó una queja o denuncia, ante (MENCIONE LA AUTORIDAD CORRESPONDIENTE)?</b></p> <p>REGISTRE EL CÓDIGO DEL PERIODO AL QUE CORRESPONDE EL AÑO REPORTADO</p> <p>Antes de 1994..... 1</p> <p>Entre 1994 y 1999..... 2</p> <p>Entre 2000 y 2006..... 3</p> <p>Entre 2007 y 2012..... 4</p> <p>Entre 2013 y 2014..... 5</p> <p>Entre 2015 y 2016..... 6</p> <p>No recuerda ..... 8</p>	<p><b>7.24. En esa última vez, ¿cuál o cuáles fueron las agresiones por las que presentó la queja o denuncia?</b></p> <p>REGISTRE LA CLAVE DEL O LOS ACTOS QUE LE INDIQUE, DE ACUERDO CON LO DECLARADO CON RESPUESTA "SÍ" (1) EN LAS OPCIONES DE LA PREGUNTA 7.9</p>	<p><b>7.25. La última vez que acudió a (MENCIONE LA AUTORIDAD CORRESPONDIENTE)...</b></p> <p>REGISTRE LOS CÓDIGOS CORRESPONDIENTES</p> <p>¿recibieron su queja o denuncia e iniciaron una investigación o averiguación? ..... 1</p> <p>¿recibieron su queja o denuncia pero NO iniciaron la investigación o averiguación? ..... 2</p> <p>¿no recibieron su queja o denuncia porque...</p> <p>le dijeron que no procedía? ..... 3</p> <p>le ofrecieron conciliación? ..... 4</p> <p>no le creyeron y no hicieron caso de su queja o denuncia? ..... 5</p> <p>la convencieron de no poner su queja o denuncia? ..... 6</p> <p>no hicieron nada para ayudarlo? ..... 7</p> <p>le dijeron que era algo sin importancia? ..... 8</p> <p>la trataron mal, la humillaron? ..... 9</p> <p>Otro..... 10</p> <p>SI TODAS LAS RESPUESTAS FUERON ENTRE 3 Y 10 PASE A LA SIGUIENTE INSTITUCIÓN</p>	<p><b>7.26. ¿Como resultado de su queja o denuncia...</b></p> <p>REGISTRE LOS CÓDIGOS CORRESPONDIENTES</p> <p>sancionaron administrativamente al agresor? ..... 1</p> <p>se consignó al responsable ante el juez? ..... 2</p> <p>emitieron una recomendación para sancionar al responsable? ..... 3</p> <p>la cambiaron de su área de trabajo o la corrieron? ..... 4</p> <p>cambiaron a su agresor de su área de trabajo o lo corrieron? ..... 5</p> <p>no pasó nada porque usted no ratificó la denuncia? ..... 6</p> <p>No hicieron nada..... 7</p> <p>No sabe qué pasó ..... 8</p>
				
1. las autoridades de su trabajo o del Sindicato? ..... <input type="checkbox"/>	<input type="checkbox"/>	<input type="checkbox"/> <input type="checkbox"/> <input type="checkbox"/>	<input type="checkbox"/> <input type="checkbox"/> <input type="checkbox"/>	<input type="checkbox"/> <input type="checkbox"/> <input type="checkbox"/>
2. la policía? ..... <input type="checkbox"/>	<input type="checkbox"/>	<input type="checkbox"/> <input type="checkbox"/> <input type="checkbox"/>	<input type="checkbox"/> <input type="checkbox"/> <input type="checkbox"/>	<input type="checkbox"/> <input type="checkbox"/> <input type="checkbox"/>
3. las autoridades municipales o delegacionales? ..... <input type="checkbox"/>	<input type="checkbox"/>	<input type="checkbox"/> <input type="checkbox"/> <input type="checkbox"/>	<input type="checkbox"/> <input type="checkbox"/> <input type="checkbox"/>	<input type="checkbox"/> <input type="checkbox"/> <input type="checkbox"/>
4. el Ministerio Público? ..... <input type="checkbox"/>	<input type="checkbox"/>	<input type="checkbox"/> <input type="checkbox"/> <input type="checkbox"/>	<input type="checkbox"/> <input type="checkbox"/> <input type="checkbox"/>	<input type="checkbox"/> <input type="checkbox"/> <input type="checkbox"/>
5. la Procuraduría de la Defensa del Trabajo (federal y/o local)? ..... <input type="checkbox"/>	<input type="checkbox"/>	<input type="checkbox"/> <input type="checkbox"/> <input type="checkbox"/>	<input type="checkbox"/> <input type="checkbox"/> <input type="checkbox"/>	<input type="checkbox"/> <input type="checkbox"/> <input type="checkbox"/>

**PREGUNTE: SI EN 7.16.1 Y EN 7.16.2 RESPONDIÓ “NO” (2)**

**7.27. ¿Por qué razón no buscó ayuda o denunció lo que le ocurrió?**



REGISTRE LOS CÓDIGOS CORRESPONDIENTES

- Por vergüenza ..... 1
- Pensó que no le iban a creer o que le iban a decir que era su culpa ..... 2
- Por miedo a las consecuencias o a las amenazas..... 3
- Porque no quería que su familia se enterara ..... 4
- Porque la convencieron de no hacerlo ..... 5
- Porque se trató de algo sin importancia que no le afectó ..... 6
- Porque esas eran/son las costumbres ..... 7
- No sabía cómo y dónde denunciar..... 8
- Porque es una pérdida de tiempo o porque no tenía tiempo ..... 9
- No confía en las autoridades del gobierno..... 10
- Otra ..... 11

*Especifique*

**SECCIÓN VIII. ÁMBITO COMUNITARIO**

Ahora quisiera preguntarle sobre algunas situaciones que vivimos las mujeres en los espacios o lugares públicos de nuestra comunidad (localidad, pueblo, barrio, colonia o ciudad); como la calle, el transporte público, mercados, tianguis, parques, canchas deportivas, iglesias, lugares de diversión como cines, antros, bares, salones o lugares de baile o fiesta, o las ferias, fiestas, asambleas o juntas vecinales, o religiosas.

<p><b>8.1. ¿Alguna vez...</b></p> <p><i>ES MUY IMPORTANTE NO INCLUIR AQUÍ AL NOVIO O EX-NOVIO, PAREJA, EX-PAREJA O EX-ESPOSO O PERSONAS DE LA FAMILIA, DEL TRABAJO O DE LA ESCUELA.</i></p> <p>REGISTRE EN CADA CASILLA EL CÓDIGO INDICADO Y EN LOS CASOS DE RESPUESTA “SÍ” (1), CONTINÚE CON 8.2.</p> <p>SI TODAS LAS RESPUESTAS SON “NO” (2), PASE A LA SECCIÓN IX.</p> <p>Sí..... 1 No ..... 2</p>	<p><b>8.2. De la lista de esta tarjeta (ENTREGUE LA TARJETA 3) ¿quién o quiénes (MENCIONE LA SITUACIÓN)?</b></p> <p>REGISTRE LOS CÓDIGOS CORRESPONDIENTES</p> <p>Conocido ..... 1 Amigo ..... 2 Vecino..... 3 Agente de seguridad o Policía..... 4 Militar o marino ..... 5 Sacerdote o Ministro de culto ..... 6 Conductor de transporte público..... 7 Desconocido..... 8 Otro ..... 9 <i>Especifique</i></p>	<p><b>PREGUNTE 8.3, SÓLO SI EN 8.1. RESPONDIÓ “SÍ” (1). PREGUNTE 8.4 Y 8.5, SI EN 8.3 RESPONDIÓ 1, 2 o 3.</b></p>		
		<p><b>8.3. ¿Esto (MENCIONE LA SITUACIÓN) le ocurrió de octubre de 2015 a la fecha...</b></p> <p>REGISTRE EL CÓDIGO CORRESPONDIENTE</p> <p>muchas veces? ..... 1 pocas veces? ..... 2 una vez? ..... 3 No ocurrió ..... 4</p>	<p><b>8.4. De esa lista (TARJETA 3), dígame ¿quién o quiénes?</b></p> <p>REGISTRE LOS CÓDIGOS CORRESPONDIENTES</p> <p>Conocido ..... 1 Amigo ..... 2 Vecino..... 3 Agente de seguridad o Policía..... 4 Militar o marino ..... 5 Sacerdote o Ministro de culto ..... 6 Conductor de transporte público..... 7 Desconocido..... 8 Otro ..... 9 <i>Especifique</i></p>	<p><b>8.5. ¿Esto le ocurrió en...</b></p> <p>REGISTRE LOS CÓDIGOS CORRESPONDIENTES</p> <p>la calle, parque? ..... 1 mercado, plaza, tianguis, centro comercial?..... 2 el autobús, microbús? ..... 3 el metro? ..... 4 el metrobús? ..... 5 taxi? ..... 6 iglesia o templo? ..... 7 una cantina, bar, antro? ..... 8 feria, fiesta, asamblea o junta vecinal? ..... 9 una vivienda particular? ..... 10 Otro lugar público ..... 11</p>
				
<p><b>1. le han dicho piropos groseros u ofensivos de tipo sexual o sobre su cuerpo? .....</b> <input type="checkbox"/></p>	<p><input type="checkbox"/> <input type="checkbox"/> <input type="checkbox"/></p>	<p><input type="checkbox"/></p>	<p><input type="checkbox"/> <input type="checkbox"/> <input type="checkbox"/></p>	<p><input type="checkbox"/> <input type="checkbox"/> <input type="checkbox"/></p>
<p><b>2. la han vigilado o seguido? .....</b> <input type="checkbox"/></p>	<p><input type="checkbox"/> <input type="checkbox"/> <input type="checkbox"/></p>	<p><input type="checkbox"/></p>	<p><input type="checkbox"/> <input type="checkbox"/> <input type="checkbox"/></p>	<p><input type="checkbox"/> <input type="checkbox"/> <input type="checkbox"/></p>

3. la han ofendido o humillado por el hecho de ser mujer (la hicieron sentir menos o mal)?..... <input type="checkbox"/>	<input type="checkbox"/> <input type="checkbox"/> <input type="checkbox"/>	<input type="checkbox"/>	<input type="checkbox"/> <input type="checkbox"/> <input type="checkbox"/>	<input type="checkbox"/> <input type="checkbox"/> <input type="checkbox"/>
4. la han pellizcado, jalado el cabello, empujado, jaloneado, abofeteado o aventado algún objeto? ..... <input type="checkbox"/>	<input type="checkbox"/> <input type="checkbox"/> <input type="checkbox"/>	<input type="checkbox"/>	<input type="checkbox"/> <input type="checkbox"/> <input type="checkbox"/>	<input type="checkbox"/> <input type="checkbox"/> <input type="checkbox"/>
5. le han levantado la falda, el vestido o le han jaloneado la ropa para ver sus partes íntimas o su ropa interior? ..... <input type="checkbox"/>	<input type="checkbox"/> <input type="checkbox"/> <input type="checkbox"/>	<input type="checkbox"/>	<input type="checkbox"/> <input type="checkbox"/> <input type="checkbox"/>	<input type="checkbox"/> <input type="checkbox"/> <input type="checkbox"/>
6. la han atacado o agredido con un cuchillo, navaja o arma de fuego? ..... <input type="checkbox"/>	<input type="checkbox"/> <input type="checkbox"/> <input type="checkbox"/>	<input type="checkbox"/>	<input type="checkbox"/> <input type="checkbox"/> <input type="checkbox"/>	<input type="checkbox"/> <input type="checkbox"/> <input type="checkbox"/>
7. la han manoseado, tocado, besado o se le han arrimado, recargado o encimado sin su consentimiento? ..... <input type="checkbox"/>	<input type="checkbox"/> <input type="checkbox"/> <input type="checkbox"/>	<input type="checkbox"/>	<input type="checkbox"/> <input type="checkbox"/> <input type="checkbox"/>	<input type="checkbox"/> <input type="checkbox"/> <input type="checkbox"/>
8. le han hecho sentir miedo de ser atacada o abusada sexualmente?..... <input type="checkbox"/>	<input type="checkbox"/> <input type="checkbox"/> <input type="checkbox"/>	<input type="checkbox"/>	<input type="checkbox"/> <input type="checkbox"/> <input type="checkbox"/>	<input type="checkbox"/> <input type="checkbox"/> <input type="checkbox"/>
9. alguna persona le mostró sus partes íntimas o se las manoseó enfrente de usted? ..... <input type="checkbox"/>	<input type="checkbox"/> <input type="checkbox"/> <input type="checkbox"/>	<input type="checkbox"/>	<input type="checkbox"/> <input type="checkbox"/> <input type="checkbox"/>	<input type="checkbox"/> <input type="checkbox"/> <input type="checkbox"/>
10. le han enviado mensajes o publicado comentarios con insinuaciones sexuales, insultos u ofensas, a través del celular, correo electrónico o redes sociales (como Facebook, Twitter, WhatsApp)? ..... <input type="checkbox"/>	<input type="checkbox"/> <input type="checkbox"/> <input type="checkbox"/>	<input type="checkbox"/>	<input type="checkbox"/> <input type="checkbox"/> <input type="checkbox"/>	
11. la han pateado o golpeado con el puño?..... <input type="checkbox"/>	<input type="checkbox"/> <input type="checkbox"/> <input type="checkbox"/>	<input type="checkbox"/>	<input type="checkbox"/> <input type="checkbox"/> <input type="checkbox"/>	<input type="checkbox"/> <input type="checkbox"/> <input type="checkbox"/>
12. han tratado de obligarla a tener relaciones sexuales en contra de su voluntad? ..... <input type="checkbox"/>	<input type="checkbox"/> <input type="checkbox"/> <input type="checkbox"/>	<input type="checkbox"/>	<input type="checkbox"/> <input type="checkbox"/> <input type="checkbox"/>	<input type="checkbox"/> <input type="checkbox"/> <input type="checkbox"/>
13. la han obligado a tener relaciones sexuales en contra de su voluntad?..... <input type="checkbox"/>	<input type="checkbox"/> <input type="checkbox"/> <input type="checkbox"/>	<input type="checkbox"/>	<input type="checkbox"/> <input type="checkbox"/> <input type="checkbox"/>	<input type="checkbox"/> <input type="checkbox"/> <input type="checkbox"/>
14. la han ignorado o no la han tomado en cuenta, por ser mujer?... <input type="checkbox"/>	<input type="checkbox"/> <input type="checkbox"/> <input type="checkbox"/>	<input type="checkbox"/>	<input type="checkbox"/> <input type="checkbox"/> <input type="checkbox"/>	<input type="checkbox"/> <input type="checkbox"/> <input type="checkbox"/>
15. la han obligado a mirar escenas o actos sexuales o pornográficos (fotos, revistas, videos o películas pornográficas)? ..... <input type="checkbox"/>	<input type="checkbox"/> <input type="checkbox"/> <input type="checkbox"/>	<input type="checkbox"/>	<input type="checkbox"/> <input type="checkbox"/> <input type="checkbox"/>	<input type="checkbox"/> <input type="checkbox"/> <input type="checkbox"/>

**FILTRO: SI EN 8.1 TODAS LAS RESPUESTAS SON "NO" (2) PASE A SECCIÓN IX. ATENCIÓN OBSTÉTRICA**

**8.6. Hasta antes del día de hoy, ¿usted le contó a alguien sobre esto que le ocurrió en su comunidad?**

REGISTRE SÓLO UN CÓDIGO

Sí ..... 1

No ..... 2 ➔ PASE A 8.8

**8.7. ¿Le contó lo ocurrido a...**

REGISTRE EL CÓDIGO CORRESPONDIENTE EN CADA CASILLA

Sí..... 1 No ..... 2

- 1. esposo, novio o pareja? .....
- 2. algún familiar? .....
- 3. amiga(o) o compañera(o)? .....
- 4. psicóloga(o) o trabajador(a) social? .....
- 5. abogado(a)? .....
- 6. sacerdote, religiosa o ministro? .....
- 7. Otra persona.....

**8.8. Debido a lo que le ocurrió en los espacios o lugares públicos o de su comunidad...**

REGISTRE EL CÓDIGO CORRESPONDIENTE EN CADA CASILLA

Sí..... 1 No ..... 2

8.8.1. ¿Pidió apoyo, información o servicios en alguna dependencia pública o de gobierno, a un grupo o asociación o una institución privada? .....

8.8.2. Usted o alguien de su familia, ¿presentó una queja o denunció lo ocurrido ante alguna autoridad? .....

**FILTROS:**

- 1. SI EN 8.8.1 Y EN 8.8.2 RESPONDIÓ "SÍ", CONTINUE CON 8.9. y HASTA 8.18, Y DESPUÉS PASE A LA SECCIÓN IX
- 2. SI EN 8.8.1 RESPONDIÓ "SÍ" Y EN 8.8.2 RESPONDIÓ "NO", PREGUNTE DE 8.9 a 8.13 Y DESPUÉS PASE A LA SECCIÓN IX
- 3. SI EN 8.8.1 RESPONDIÓ "NO" Y EN 8.8.2 "SÍ", PASE A 8.14 Y PREGUNTE HASTA 8.18 Y CONTINUE CON LA SECCIÓN IX
- 4. SI EN LAS DOS RESPONDIÓ "NO", PASE A 8.19

**8.9. ¿Usted pidió apoyo, información o servicios a...**

REGISTRE EL CÓDIGO CORRESPONDIENTE EN CADA CASILLA

SI EN 8.9 RESPONDIÓ "SÍ" (1), PREGUNTE PARA CADA FILA, 8.10 A 8.13

Sí ..... 1

No ..... 2

**8.10. En (MENCIONE LA INSTITUCIÓN CORRESPONDIENTE), ¿usted solicitó...**

REGISTRE LOS CÓDIGOS CORRESPONDIENTES

- orientación e información? ..... 1
- apoyo legal? ..... 2
- apoyo psicológico? .. 3
- atención médica? ..... 4
- Otro ..... 5

**8.11. ¿En qué año fue la última vez que solicitó apoyo, orientación o servicios a (MENCIONE LA INSTITUCIÓN CORRESPONDIENTE)?**

REGISTRE EL CÓDIGO DEL PERIODO AL QUE CORRESPONDE EL AÑO REPORTADO

- Antes de 1994 ..... 1
- Entre 1994 y 1999 ..... 2
- Entre 2000 y 2006 ..... 3
- Entre 2007 y 2012 ..... 4
- Entre 2013 y 2014 ..... 5
- Entre 2015 y 2016 ..... 6
- No recuerda ..... 8

**8.12. La última vez que acudió a (MENCIONE LA INSTITUCIÓN CORRESPONDIENTE), ¿le dieron la información, apoyo o servicio que necesitaba?**

REGISTRE EL CÓDIGO CORRESPONDIENTE

- Sí ..... 1
- No ..... 2
- La mandaron a otra dependencia para que le brindaran atención ..... 3

**8.13. Esa última vez que acudió a (MENCIONE LA INSTITUCIÓN CORRESPONDIENTE), ¿cómo la atendieron?**

REGISTRE EL CÓDIGO CORRESPONDIENTE



- La trataron bien y con respeto ..... 1
- La trataron mal, la humillaron ..... 2
- No hicieron nada para ayudarla ..... 3
- No había nadie que la atendiera ..... 4



<b>1. Instituto Nacional de las Mujeres?</b> ..... <input type="checkbox"/>	<input type="checkbox"/> <input type="checkbox"/> <input type="checkbox"/>	<input type="checkbox"/>	<input type="checkbox"/>	<input type="checkbox"/>
<b>2. Instituto de las Mujeres del estado o municipio?</b> ..... <input type="checkbox"/>	<input type="checkbox"/> <input type="checkbox"/> <input type="checkbox"/>	<input type="checkbox"/>	<input type="checkbox"/>	<input type="checkbox"/>
<b>3. alguna línea de atención telefónica?</b> ..... <input type="checkbox"/>	<input type="checkbox"/> <input type="checkbox"/> <input type="checkbox"/>	<input type="checkbox"/>	<input type="checkbox"/>	<input type="checkbox"/>
<b>4. algún organismo o asociación civil?</b> ..... <input type="checkbox"/>	<input type="checkbox"/> <input type="checkbox"/> <input type="checkbox"/>	<input type="checkbox"/>	<input type="checkbox"/>	<input type="checkbox"/>

5. Centro de Justicia para las Mujeres? .....	<input type="checkbox"/>	<input type="checkbox"/> <input type="checkbox"/> <input type="checkbox"/>	<input type="checkbox"/>	<input type="checkbox"/>	<input type="checkbox"/>
6. Defensoría Pública? .....	<input type="checkbox"/>	<input type="checkbox"/> <input type="checkbox"/> <input type="checkbox"/>	<input type="checkbox"/>	<input type="checkbox"/>	<input type="checkbox"/>
7. clínica, centro de salud u hospital público (ISSSTE, IMSS, Servicios de salud del estado)? .....	<input type="checkbox"/>	<input type="checkbox"/> <input type="checkbox"/> <input type="checkbox"/>	<input type="checkbox"/>	<input type="checkbox"/>	<input type="checkbox"/>
8. consultorio médico, clínica u hospital privado? .....	<input type="checkbox"/>	<input type="checkbox"/> <input type="checkbox"/> <input type="checkbox"/>	<input type="checkbox"/>	<input type="checkbox"/>	<input type="checkbox"/>
9. DIF? .....	<input type="checkbox"/>	<input type="checkbox"/> <input type="checkbox"/> <input type="checkbox"/>	<input type="checkbox"/>	<input type="checkbox"/>	<input type="checkbox"/>
10. Otra institución pública .....	<input type="checkbox"/>	<input type="checkbox"/> <input type="checkbox"/> <input type="checkbox"/>	<input type="checkbox"/>	<input type="checkbox"/>	<input type="checkbox"/>

<p><b>8.14. ¿Presentó una queja o denuncia ante...</b></p> <p>REGISTRE EL CÓDIGO CORRESPONDIENTE EN CADA CASILLA</p> <p>SI EN 8.14 RESPONDIÓ "SÍ" (1), PREGUNTE PARA CADA FILA, 8.15 a 8.18</p> <p>Sí..... 1</p> <p>No ..... 2</p>	<p><b>8.15. ¿En qué año fue la última vez que presentó una queja o denuncia, ante (MENCIONE LA AUTORIDAD CORRESPONDIENTE)?</b></p> <p>REGISTRE EL CÓDIGO DEL PERIODO AL QUE CORRESPONDE EL AÑO REPORTADO</p> <p>Antes de 1994 ..... 1</p> <p>Entre 1994 y 1999..... 2</p> <p>Entre 2000 y 2006..... 3</p> <p>Entre 2007 y 2012..... 4</p> <p>Entre 2013 y 2014..... 5</p> <p>Entre 2015 y 2016..... 6</p> <p>No recuerda ..... 8</p>	<p><b>8.16. En esa última vez, ¿cuál o cuáles fueron las agresiones por las que presentó la queja o denuncia?</b></p> <p>REGISTRE LA CLAVE DEL O LOS ACTOS QUE LE INDIQUE, DE ACUERDO CON LO DECLARADO CON RESPUESTA "SÍ" (1) EN LAS OPCIONES DE LA PREGUNTA 8.1</p>	<p><b>8.17. La última vez que acudió a (MENCIONE LA AUTORIDAD CORRESPONDIENTE)...</b></p> <p>REGISTRE LOS CÓDIGOS CORRESPONDIENTES</p> <p>¿recibieron su queja o denuncia e iniciaron una investigación o averiguación? .....1</p> <p>¿recibieron su queja o denuncia pero NO iniciaron la investigación o averiguación? .....2</p> <p>¿no recibieron su queja o denuncia porque...</p> <p>le dijeron que no procedía? .....3</p> <p>le ofrecieron conciliación?.....4</p> <p>no le creyeron y no hicieron caso de su queja o denuncia? .....5</p> <p>la convencieron de no poner su queja o denuncia?.....6</p> <p>no hicieron nada para ayudarlo?.....7</p> <p>le dijeron que era algo sin importancia?.....8</p> <p>la trataron mal, la humillaron? .....9</p> <p>Otro..... 10</p> <p>SÍ TODAS LAS RESPUESTAS FUERON ENTRE 3 Y 10 PASE A SIGUIENTE INSTITUCIÓN</p>	<p><b>8.18. ¿Como resultado de su queja o denuncia...</b></p> <p>REGISTRE LOS CÓDIGOS CORRESPONDIENTES</p> <p>se consignó al responsable ante el juez? .....1</p> <p>sancionaron al agresor?.....2</p> <p>no pasó nada porque usted no ratificó la denuncia? .....3</p> <p>No hicieron nada.....4</p> <p>No sabe qué pasó .....8</p>
--	--	--	---	--

				
1. la policía?..... <input type="checkbox"/>	<input type="checkbox"/>	<input type="checkbox"/> <input type="checkbox"/> <input type="checkbox"/>	<input type="checkbox"/> <input type="checkbox"/> <input type="checkbox"/>	<input type="checkbox"/> <input type="checkbox"/> <input type="checkbox"/>
2. las autoridades municipales o delegacionales? .....	<input type="checkbox"/>	<input type="checkbox"/> <input type="checkbox"/> <input type="checkbox"/>	<input type="checkbox"/> <input type="checkbox"/> <input type="checkbox"/>	<input type="checkbox"/> <input type="checkbox"/> <input type="checkbox"/>
3. el Ministerio Público? .....	<input type="checkbox"/>	<input type="checkbox"/> <input type="checkbox"/> <input type="checkbox"/>	<input type="checkbox"/> <input type="checkbox"/> <input type="checkbox"/>	<input type="checkbox"/> <input type="checkbox"/> <input type="checkbox"/>

**PREGUNTE: SI EN 8.8.1 Y EN 8.8.2 RESPONDIÓ “NO” (2)**

**8.19. ¿Por qué razón no buscó ayuda o denunció lo que le ocurrió?**

REGISTRE LOS CÓDIGOS CORRESPONDIENTES

- Por vergüenza ..... 1
- Pensó que no le iban a creer o que le iban a decir que era su culpa ..... 2
- Por miedo a las consecuencias o a las amenazas..... 3
- Porque no quería que su familia se enterara ..... 4
- Porque la convencieron de no hacerlo ..... 5
- Porque se trató de algo sin importancia que no le afectó ..... 6
- Porque esas eran/son las costumbres ..... 7
- No sabía cómo y dónde denunciar..... 8
- Porque es una pérdida de tiempo o porque no tenía tiempo ..... 9
- No confía en las autoridades del gobierno ..... 10
- Otra ..... 11

Especifique

**SECCIÓN IX. ATENCIÓN OBSTÉTRICA**

**PARA MUJERES DE 15 A 49 AÑOS**

**9.1. ¿Está afiliada o tiene usted derecho a los servicios médicos a través de...**

REGISTRE LOS CÓDIGOS CORRESPONDIENTES

- IMSS? ..... 1
- IMSS-Prospera (antes Oportunidades)? ..... 2
- ISSSTE? ..... 3
- ISSSTE estatal? ..... 4
- Pemex, Defensa o Marina? ..... 5
- Seguro Popular? ..... 6
- Seguro de Gastos Médicos Mayores? ..... 7
- Otro servicio de salud pública del estado ..... 8
- No tiene derecho a ningún servicio médico ..... 9

**9.2. En los últimos cinco años, de octubre de 2011 a la fecha, ¿usted tuvo algún embarazo?**

REGISTRE SÓLO UN CÓDIGO

- Sí ..... 1
- No ..... 2



**9.3. ¿Cuántos embarazos tuvo durante ese periodo?**

REGISTRE CON NÚMERO

□ □ □

**9.4. Resultado de ese (esos) embarazo(s),...**

REGISTRE CON NÚMERO

¿Cuántas hijas e hijos nacieron vivos? ..... □ □ □

¿Cuántas hijas e hijos nacieron muertos? ..... □ □ □

¿Cuántos abortos? ..... □ □ □

**9.5. Durante su último embarazo, ¿dónde la atendieron la mayoría de las veces para consulta de control prenatal?**

REGISTRE LOS CÓDIGOS CORRESPONDIENTES

- Centro de salud ..... 1
- Clínica del IMSS ..... 2
- Clínica del ISSSTE ..... 3
- Clínica del ISSSTE del estado ..... 4
- Hospital o clínica pública ..... 5
- Clínica o dispensario médico ..... 6
- Hospital, clínica o médico particular ..... 7
- Partera o curandera ..... 8
- Consultorio de farmacia (del Ahorro, Similares, etc.) ..... 9
- Otro ..... 10
- Nadie la atendió ..... 11

**9.6. ¿En qué año fue su último parto?**

REGISTRE CON NÚMERO EL AÑO

□ □ □ □ □

SI EL ÚLTIMO PARTO FUE ENTRE 2011 Y 2016, CONTINUE

SI EL ÚLTIMO PARTO FUE ANTES DE 2011, PASE A LA SECCIÓN X

- Está embarazada por primera vez ... 0000
- Fue aborto ..... 8888



**9.7. ¿Dónde atendieron su último parto?**

REGISTRE SÓLO UN CÓDIGO

- Centro de salud ..... 1
- Hospital o Clínica del IMSS ..... 2
- Hospital o Clínica del ISSSTE ..... 3
- Hospital o Clínica del ISSSTE del estado ..... 4
- Otro hospital o clínica pública del estado ..... 5
- Hospital o Clínica privada ..... 6
- Consultorio Médico particular ..... 7
- En casa con partera o curandera(o) ..... 8
- Nadie la atendió, dio a luz sola ..... 9
- Otro ..... 10





**9.8. Ahora le voy a preguntar sobre cómo la atendieron durante su último parto.**

REGISTRE EL CÓDIGO CORRESPONDIENTE EN CADA CASILLA

Sí.....1  
No.....2

1. ¿Durante el trabajo de parto, la obligaron a permanecer en una posición incómoda o molesta para usted?
2. ¿Le gritaron o la regañaron?
3. ¿Le dijeron cosas ofensivas o humillantes (por ejemplo, "¿así gritaba cuando se lo hicieron?" o "cuando se lo hicieron, ahí si abrió las piernas ¿no?")?
4. ¿La ignoraban cuando usted preguntaba cosas sobre su parto o sobre su bebé?
5. ¿Se negaron a anestesiarla o a aplicarle un bloqueo para disminuir el dolor, sin darle explicaciones?
6. ¿Se tardaron mucho tiempo en atenderla porque le dijeron que estaba gritando o quejándose mucho?
7. ¿Le colocaron algún método anticonceptivo o la operaron o esterilizaron para ya no tener hijos(as) (ligadura de trompas-OTB) sin preguntarle o avisarle?
8. ¿La presionaron para que usted aceptara que le pusieran un dispositivo o la operaran para ya no tener hijos?
9. ¿La obligaron o la amenazaron para que firmara algún papel sin informarle qué o para qué era?
10. ¿Le impidieron ver, cargar o amamantar a su bebé durante más de 5 horas, sin causa alguna o sin que le informaran la causa de la tardanza?
11. ¿Su último hijo(a) nació por cesárea?  SI RESPONDIÓ "NO" (2), PASE A SECCIÓN X
12. ¿Le informaron de manera que usted pudiera comprender por qué era necesario hacer la cesárea?
13. ¿Usted dio el permiso o autorización para que le hicieran la cesárea?

SI EN 9.8.13 RESPONDIÓ "NO" (2), PREGUNTE. SI RESPONDIÓ "SÍ" (1), PASE A 10.1.

14. ¿Quién dio el permiso o autorización para la cesárea?

- Ex-esposo o ex-pareja..... 1
- Padre, madre o algún familiar ..... 2
- Otra persona..... 3
- Nadie ..... 4

**SECCIÓN X. ÁMBITO FAMILIAR**

A continuación le voy a preguntar sobre situaciones que haya vivido en su familia EN EL ÚLTIMO AÑO. No considere a su ex-esposo o ex-pareja, ni a personas de la escuela o el trabajo.

**10.1 Durante el último año, de octubre de 2015 a la fecha, ¿alguna o algunas personas de su familia (no incluya a su ex-pareja o ex-esposo)...**

*ES MUY IMPORTANTE QUE SOLO SE INCLUYA A PERSONAS CON LAS QUE TIENE ALGÚN VÍNCULO DE PARENTESCO CONSANGUÍNEO O POR AFINIDAD. NO INCLUYA AQUÍ AL NOVIO, EX-NOVIO, PAREJA, EX-PAREJA O EX-ESPOSO, O PERSONAS DEL TRABAJO, DE LA ESCUELA O DE SU COMUNIDAD.*

REGISTRE EN CADA CASILLA EL CÓDIGO INDICADO Y EN LOS CASOS DE RESPUESTA CON CÓDIGO 1, 2 O 3 PREGUNTE DE 10.2 A 10.3

SI TODAS LAS RESPUESTAS SON "NO OCURRIÓ" (4), PASE A LA SECCIÓN XI.

- muchas veces?..... 1
- pocas veces?..... 2
- una vez?..... 3
- No ocurrió..... 4

**10.2 De la lista de esta tarjeta (ENTREGUE LA TARJETA 4) ¿quién o quiénes (MENCIONE LA SITUACIÓN)?**

REGISTRE LOS CÓDIGOS CORRESPONDIENTES

- Padre..... 1
- Madre..... 2
- Padrastro / madrastra..... 3
- Abuelo(a)..... 4
- Hijo(a)..... 5
- Hermano(a)..... 6
- Tío(a)..... 7
- Primo(a)..... 8
- Ex-suegro(a)..... 9
- Ex-cuñado(a)..... 10
- Sobrino(a)..... 11
- Yerno..... 12
- Otro familiar..... 13

**10.3 ¿Esto le ocurrió en...**



REGISTRE LOS CÓDIGOS CORRESPONDIENTES

- la casa de usted?..... 1
- la casa de otro familiar?..... 2
- la calle, parque?..... 3
- mercados, centro comercial?..... 4
- otro lugar público?..... 5
- Otro..... 6



1. la han ignorado o no la han tomado en cuenta, por ser mujer.....

2. la han manoseado, tocado, besado o se le han arrimado, recargado o encimado sin su consentimiento.....

<p><b>10.1 Durante el último año, de octubre de 2015 a la fecha, ¿alguna o algunas personas de su familia (no incluya a su ex-pareja o ex-esposo)...</b></p> <p><i>ES MUY IMPORTANTE QUE SOLO SE INCLUYA A PERSONAS CON LAS QUE TIENE ALGÚN VÍNCULO DE PARENTESCO CONSANGUÍNEO O POR AFINIDAD. NO INCLUYA AQUÍ AL NOVIO, EX-NOVIO, PAREJA, EX-PAREJA O EX-ESPOSO, O PERSONAS DEL TRABAJO, DE LA ESCUELA O DE SU COMUNIDAD.</i></p> <p><i>REGISTRE EN CADA CASILLA EL CÓDIGO INDICADO Y EN LOS CASOS DE RESPUESTA CON CÓDIGO 1, 2 O 3 PREGUNTE DE 10.2 A 10.3</i></p> <p><i>SI TODAS LAS RESPUESTAS SON "NO OCURRIÓ" (4), PASE A LA SECCIÓN XI.</i></p> <p style="text-align: right;">                     muchas veces? ..... 1                      pocas veces? ..... 2                      una vez? ..... 3                      No ocurrió ..... 4                 </p>	<p><b>10.2 De la lista de esta tarjeta (ENTREGUE LA TARJETA 4) ¿quién o quiénes (MENCIONE LA SITUACIÓN)?</b></p> <p style="text-align: center;"><i>REGISTRE LOS CÓDIGOS CORRESPONDIENTES</i></p> <p>Padre ..... 1                      Madre ..... 2                      Padrastro / madrastra ..... 3                      Abuelo(a) ..... 4                      Hijo(a) ..... 5                      Hermano(a) ..... 6                      Tío(a) ..... 7                      Primo(a) ..... 8                      Ex-suegro(a) ..... 9                      Ex-cuñado(a) ..... 10                      Sobrino(a) ..... 11                      Yerno ..... 12                      Otro familiar ..... 13</p>	<p><b>10.3 ¿Esto le ocurrió en...</b></p> <p style="text-align: center;"><i>REGISTRE LOS CÓDIGOS CORRESPONDIENTES</i></p> <p>la casa de usted? ..... 1                      la casa de otro familiar? ..... 2                      la calle, parque? ..... 3                      mercados, centro comercial? ..... 4                      otro lugar público? ..... 5                      Otro ..... 6</p>
		
3. la han obligado a tener relaciones sexuales en contra de su voluntad ..... <input type="checkbox"/>	<input type="checkbox"/> <input type="checkbox"/> <input type="checkbox"/>	<input type="checkbox"/> <input type="checkbox"/> <input type="checkbox"/>
4. han tratado de obligarla a tener relaciones sexuales en contra de su voluntad ..... <input type="checkbox"/>	<input type="checkbox"/> <input type="checkbox"/> <input type="checkbox"/>	<input type="checkbox"/> <input type="checkbox"/> <input type="checkbox"/>
5. la han pateado o golpeado con el puño ..... <input type="checkbox"/>	<input type="checkbox"/> <input type="checkbox"/> <input type="checkbox"/>	<input type="checkbox"/> <input type="checkbox"/> <input type="checkbox"/>
6. le han roto o escondido algún objeto personal ..... <input type="checkbox"/>	<input type="checkbox"/> <input type="checkbox"/> <input type="checkbox"/>	<input type="checkbox"/> <input type="checkbox"/> <input type="checkbox"/>
7. la han ofendido o humillado por el hecho de ser mujer (la hicieron sentir menos o mal) ..... <input type="checkbox"/>	<input type="checkbox"/> <input type="checkbox"/> <input type="checkbox"/>	<input type="checkbox"/> <input type="checkbox"/> <input type="checkbox"/>
8. le han impedido o prohibido estudiar o trabajar ..... <input type="checkbox"/>	<input type="checkbox"/> <input type="checkbox"/> <input type="checkbox"/>	<input type="checkbox"/> <input type="checkbox"/> <input type="checkbox"/>
9. la han obligado a poner a nombre de otra persona alguna propiedad de usted o le han quitado o robado papeles de alguna propiedad ..... <input type="checkbox"/>	<input type="checkbox"/> <input type="checkbox"/> <input type="checkbox"/>	<input type="checkbox"/> <input type="checkbox"/> <input type="checkbox"/>
10. la han atacado o agredido con un cuchillo, navaja o arma de fuego ..... <input type="checkbox"/>	<input type="checkbox"/> <input type="checkbox"/> <input type="checkbox"/>	<input type="checkbox"/> <input type="checkbox"/> <input type="checkbox"/>
11. la han pellizcado, jalado el cabello, empujado, jaloneado, abofeteado o aventado algún objeto ..... <input type="checkbox"/>	<input type="checkbox"/> <input type="checkbox"/> <input type="checkbox"/>	<input type="checkbox"/> <input type="checkbox"/> <input type="checkbox"/>
12. la han amenazado con hacerle daño a usted o a alguien que a usted le importa ..... <input type="checkbox"/>	<input type="checkbox"/> <input type="checkbox"/> <input type="checkbox"/>	<input type="checkbox"/> <input type="checkbox"/> <input type="checkbox"/>
13. alguna persona le mostró sus partes íntimas o se las manoseó enfrente de usted ..... <input type="checkbox"/>	<input type="checkbox"/> <input type="checkbox"/> <input type="checkbox"/>	<input type="checkbox"/> <input type="checkbox"/> <input type="checkbox"/>
14. la han corrido de su casa o amenazado con correrla ..... <input type="checkbox"/>	<input type="checkbox"/> <input type="checkbox"/> <input type="checkbox"/>	<input type="checkbox"/> <input type="checkbox"/> <input type="checkbox"/>
15. le han quitado su dinero o lo han usado sin su consentimiento ..... <input type="checkbox"/>	<input type="checkbox"/> <input type="checkbox"/> <input type="checkbox"/>	<input type="checkbox"/> <input type="checkbox"/> <input type="checkbox"/>

16. le han quitado bienes o propiedades de usted..... <input type="checkbox"/>	<input type="checkbox"/> <input type="checkbox"/> <input type="checkbox"/>	<input type="checkbox"/> <input type="checkbox"/> <input type="checkbox"/>
17. la han encerrado o impedido salir de su casa..... <input type="checkbox"/>	<input type="checkbox"/> <input type="checkbox"/> <input type="checkbox"/>	<input type="checkbox"/> <input type="checkbox"/> <input type="checkbox"/>
18. la han obligado a mirar escenas o actos sexuales o pornográficos (fotos, revistas, videos o películas pornográficas)..... <input type="checkbox"/>	<input type="checkbox"/> <input type="checkbox"/> <input type="checkbox"/>	<input type="checkbox"/> <input type="checkbox"/> <input type="checkbox"/>

**FILTRO: SI EN 10.1 TODAS LAS RESPUESTAS SON "NO OCURRIÓ" (4) PASE A SECCIÓN XI. FAMILIA DE ORIGEN**

<p><b>10.4. Hasta antes del día de hoy, ¿usted le contó a alguien sobre esto que le ocurrió?</b></p> <p style="text-align: center;"><i>REGISTRE SÓLO UN CÓDIGO</i></p> <p>Sí..... 1</p> <p>No ..... 2 ➔ PASE A 10.6</p>	<p><b>10.5. ¿Le contó lo ocurrido a...</b></p> <p style="text-align: center;"><i>REGISTRE EL CÓDIGO CORRESPONDIENTE EN CADA CASILLA</i></p> <p style="text-align: center;">Sí..... 1      No..... 2</p> <p>1. esposo, novio o pareja? ..... <input type="checkbox"/></p> <p>2. algún familiar? ..... <input type="checkbox"/></p> <p>3. amiga(o) o compañera(o)? ..... <input type="checkbox"/></p> <p>4. psicóloga(o) o trabajador(a) social? ..... <input type="checkbox"/></p> <p>5. abogado(a)? ..... <input type="checkbox"/></p> <p>6. sacerdote, religiosa o ministro? ..... <input type="checkbox"/></p> <p>7. Otra persona ..... <input type="checkbox"/></p>
---	--

<p><b>10.6. Debido a lo que le ocurrió con personas de su familia...</b></p> <p style="text-align: center;"><i>REGISTRE EL CÓDIGO CORRESPONDIENTE EN CADA CASILLA</i></p> <p style="text-align: right;">Sí..... 1      No..... 2</p>	
<p><b>10.6.1. ¿Pidió apoyo, información o servicios en alguna dependencia pública o de gobierno, a un grupo o asociación o una institución privada?..... <input type="checkbox"/></b></p>	
<p><b>10.6.2. Usted o alguien de su familia, ¿presentó una queja o denunció lo ocurrido ante alguna autoridad?..... <input type="checkbox"/></b></p>	

**FILTROS:**

1. SI EN 10.6.1 Y EN 10.6.2 RESPONDIÓ "SÍ", CONTINUE CON 10.7 y HASTA 10.14 Y DESPUÉS PASE A SECCIÓN XI



2. SI EN 10.6.1 RESPONDIÓ "SÍ" Y EN 10.6.2 RESPONDIÓ "NO", PREGUNTE DE 10.7 A 10.10 Y DESPUÉS PASE A LA SECCIÓN XI



3. SI EN 10.6.1 RESPONDIÓ "NO" Y EN 10.6.2 "SÍ", PASE A 10.11 Y PREGUNTE HASTA 10.14 Y CONTINUE CON LA SECCIÓN XI

4. SI EN LAS DOS RESPONDIÓ "NO", PASE 10.15

<p><b>10.7. En el último año, ¿usted solicitó o pidió apoyo a...</b></p> <p style="text-align: center;"><i>REGISTRE EL CÓDIGO CORRESPONDIENTE EN CADA CASILLA</i></p> <p>SI EN 10.7 RESPONDIÓ "SÍ" (1), PREGUNTE PARA CADA FILA, 10.8 A 10.10</p> <p>Sí..... 1</p> <p>No ..... 2</p>	<p><b>10.8. En (MENCIONE LA INSTITUCIÓN CORRESPONDIENTE), ¿usted solicitó...</b></p> <p style="text-align: center;"><i>REGISTRE LOS CÓDIGOS CORRESPONDIENTES</i></p> <p>orientación e información? ..... 1</p> <p>apoyo legal? ..... 2</p> <p>apoyo psicológico? .. 3</p> <p>atención médica?..... 4</p> <p>Otro ..... 5</p>	<p><b>10.9. La última vez que acudió a (MENCIONE LA INSTITUCIÓN CORRESPONDIENTE), ¿le dieron la información, apoyo o servicio que necesitaba?</b></p> <p style="text-align: center;"><i>REGISTRE EL CÓDIGO CORRESPONDIENTE</i></p> <p>Sí..... 1</p> <p>No ..... 2</p> <p>La mandaron a otra dependencia para que le brindaran atención ..... 3</p>	<p><b>10.10. Esa última vez que acudió a (MENCIONE LA INSTITUCIÓN CORRESPONDIENTE), ¿cómo la atendieron?</b></p> <p style="text-align: center;"><i>REGISTRE EL CÓDIGO CORRESPONDIENTE</i></p> <p>La trataron bien y con respeto .....1</p> <p>La trataron mal, la humillaron.....2</p> <p>No hicieron nada para ayudarla .....3</p> <p>No había nadie que la atendiera .....4</p>
--	--	--	---

			
1. Instituto Nacional de las Mujeres? ..... <input type="checkbox"/>	<input type="checkbox"/> <input type="checkbox"/> <input type="checkbox"/>	<input type="checkbox"/>	<input type="checkbox"/>
2. Instituto de las Mujeres del estado o municipio? ..... <input type="checkbox"/>	<input type="checkbox"/> <input type="checkbox"/> <input type="checkbox"/>	<input type="checkbox"/>	<input type="checkbox"/>

<p><b>10.7. En el último año, ¿usted solicitó o pidió apoyo a...</b></p> <p><i>REGISTRE EL CÓDIGO CORRESPONDIENTE EN CADA CASILLA</i></p> <p><i>SI EN 10.7 RESPONDIÓ "SÍ" (1), PREGUNTE PARA CADA FILA, 10.8 A 10.10</i></p> <p>Sí..... 1</p> <p>No ..... 2</p>	<p><b>10.8. En (MENCIONE LA INSTITUCIÓN CORRESPONDIENTE), ¿usted solicitó...</b></p> <p><i>REGISTRE LOS CÓDIGOS CORRESPONDIENTES</i></p> <p><b>orientación e información? ..... 1</b></p> <p><b>apoyo legal? ..... 2</b></p> <p><b>apoyo psicológico? .. 3</b></p> <p><b>atención médica? ..... 4</b></p> <p>Otro ..... 5</p>	<p><b>10.9. La última vez que acudió a (MENCIONE LA INSTITUCIÓN CORRESPONDIENTE), ¿le dieron la información, apoyo o servicio que necesitaba?</b></p> <p><i>REGISTRE EL CÓDIGO CORRESPONDIENTE</i></p> <p>Sí..... 1</p> <p>No ..... 2</p> <p>La mandaron a otra dependencia para que le brindaran atención ..... 3</p>	<p><b>10.10. Esa última vez que acudió a (MENCIONE LA INSTITUCIÓN CORRESPONDIENTE), ¿cómo la atendieron?</b></p> <p><i>REGISTRE EL CÓDIGO CORRESPONDIENTE</i></p> <p>La trataron bien y con respeto ..... 1</p> <p>La trataron mal, la humillaron..... 2</p> <p>No hicieron nada para ayudarla ..... 3</p> <p>No había nadie que la atendiera ..... 4</p>
			
<b>3. alguna línea de atención telefónica?</b> ..... <input type="checkbox"/>	<input type="checkbox"/> <input type="checkbox"/> <input type="checkbox"/>	<input type="checkbox"/>	<input type="checkbox"/>
<b>4. algún organismo o asociación civil?</b> ..... <input type="checkbox"/>	<input type="checkbox"/> <input type="checkbox"/> <input type="checkbox"/>	<input type="checkbox"/>	<input type="checkbox"/>
<b>5. CAVI (Centro de Atención a la Violencia Intrafamiliar)?</b> ..... <input type="checkbox"/>	<input type="checkbox"/> <input type="checkbox"/> <input type="checkbox"/>	<input type="checkbox"/>	<input type="checkbox"/>
<b>6. Centro de Justicia para las Mujeres?</b> ..... <input type="checkbox"/>	<input type="checkbox"/> <input type="checkbox"/> <input type="checkbox"/>	<input type="checkbox"/>	<input type="checkbox"/>
<b>7. Defensoría Pública?</b> ..... <input type="checkbox"/>	<input type="checkbox"/> <input type="checkbox"/> <input type="checkbox"/>	<input type="checkbox"/>	<input type="checkbox"/>
<b>8. clínica, centro de salud u hospital público (ISSSTE, IMSS, Servicios de salud del estado)?</b> ..... <input type="checkbox"/>	<input type="checkbox"/> <input type="checkbox"/> <input type="checkbox"/>	<input type="checkbox"/>	<input type="checkbox"/>
<b>9. consultorio médico, clínica u hospital privado?</b> ..... <input type="checkbox"/>	<input type="checkbox"/> <input type="checkbox"/> <input type="checkbox"/>	<input type="checkbox"/>	<input type="checkbox"/>
<b>10. DIF?</b> ..... <input type="checkbox"/>	<input type="checkbox"/> <input type="checkbox"/> <input type="checkbox"/>	<input type="checkbox"/>	<input type="checkbox"/>
<b>11. Otra institución pública</b> ..... <input type="checkbox"/>	<input type="checkbox"/> <input type="checkbox"/> <input type="checkbox"/>	<input type="checkbox"/>	<input type="checkbox"/>

<p><b>10.11. ¿Presentó una queja o denuncia ante...</b></p> <p>REGISTRE EL CÓDIGO CORRESPONDIENTE EN CADA CASILLA</p> <p>SI EN 10.11 RESPONDIÓ "SÍ" (1), PREGUNTE PARA CADA FILA, 10.12 A 10.14</p> <p>Sí.....1 No.....2</p>	<p><b>10.12. En esa última vez, que acudió a (MENCIONE LA AUTORIDAD CORRESPONDIENTE), ¿cuál o cuáles fueron las situaciones por las que presentó la queja o denuncia?</b></p> <p>REGISTRE LA CLAVE DEL O LOS ACTOS QUE LE INDIQUE, DE ACUERDO CON LO DECLARADO CON RESPUESTA 1, 2 o 3 EN LAS OPCIONES DE LA PREGUNTA 10.1</p>	<p><b>10.13. La última vez que acudió a (MENCIONE LA AUTORIDAD CORRESPONDIENTE)...</b></p> <p>REGISTRE LOS CÓDIGOS CORRESPONDIENTES</p> <p>¿recibieron su queja o denuncia e iniciaron una investigación o averiguación? ..... 1</p> <p>¿recibieron su queja o denuncia pero NO iniciaron la investigación o averiguación? ..... 2</p> <p>¿no recibieron su queja o denuncia porque...</p> <p>le dijeron que no procedía? ..... 3</p> <p>le ofrecieron conciliación? ..... 4</p> <p>no le creyeron y no hicieron caso de su queja o denuncia? ..... 5</p> <p>la convencieron de no poner su queja o denuncia? ..... 6</p> <p>no hicieron nada para ayudarlo? ..... 7</p> <p>le dijeron que era algo sin importancia? ..... 8</p> <p>la trataron mal, la humillaron? ..... 9</p> <p>Otro ..... 10</p> <p>SI TODAS LAS RESPUESTAS FUERON ENTRE 3 Y 10 PASE A LA SIGUIENTE INSTITUCIÓN</p>	<p><b>10.14. ¿Como resultado de su queja o denuncia...</b></p> <p>REGISTRE LOS CÓDIGOS CORRESPONDIENTES</p> <p>se consignó al responsable ante el juez? ..... 1</p> <p>sancionaron al agresor? ..... 2</p> <p>no pasó nada porque usted no ratificó la denuncia? ..... 3</p> <p>No hicieron nada ..... 4</p> <p>No sabe qué pasó ..... 8</p>
			
1. la policía? ..... <input type="checkbox"/>	<input type="checkbox"/> <input type="checkbox"/> <input type="checkbox"/>	<input type="checkbox"/> <input type="checkbox"/> <input type="checkbox"/>	<input type="checkbox"/> <input type="checkbox"/> <input type="checkbox"/>
2. las autoridades municipales o delegacionales? ..... <input type="checkbox"/>	<input type="checkbox"/> <input type="checkbox"/> <input type="checkbox"/>	<input type="checkbox"/> <input type="checkbox"/> <input type="checkbox"/>	<input type="checkbox"/> <input type="checkbox"/> <input type="checkbox"/>
3. el Ministerio Público? ..... <input type="checkbox"/>	<input type="checkbox"/> <input type="checkbox"/> <input type="checkbox"/>	<input type="checkbox"/> <input type="checkbox"/> <input type="checkbox"/>	<input type="checkbox"/> <input type="checkbox"/> <input type="checkbox"/>
<b>PREGUNTE: SI EN 10.6.1 Y EN 10.6.2 RESPONDIÓ "NO" (2)</b>			
<p><b>10.15. ¿Por qué razón no buscó ayuda o denunció lo que le ocurrió?</b></p> <p>REGISTRE LOS CÓDIGOS CORRESPONDIENTES</p> <p>Por vergüenza ..... 1</p> <p>Pensó que no le iban a creer o que le iban a decir que era su culpa ..... 2</p> <p>Por miedo a las consecuencias o a las amenazas ..... 3</p> <p>Porque no quería que su familia se enterara ..... 4</p> <p>Porque la convencieron de no hacerlo ..... 5</p> <p>Porque se trató de algo sin importancia que no le afectó ..... 6</p> <p>Porque esas eran/son las costumbres ..... 7</p> <p>No sabía cómo y dónde denunciar ..... 8</p> <p>Porque es una pérdida de tiempo o porque no tenía tiempo ..... 9</p> <p>No confía en las autoridades del gobierno ..... 10</p> <p>Otra ..... 11</p> <p style="text-align: center;"><i>Especifique</i></p>			

## SECCIÓN XI. FAMILIA DE ORIGEN

**Ahora le quiero hacer unas preguntas de cuando usted era niña, le pido que piense en esa etapa de su vida, desde que usted se acuerde y hasta antes de cumplir 15 años.**

<p><b>11.1. ¿Usted nació...</b></p> <p style="text-align: center;"><i>REGISTRE SÓLO UN CÓDIGO</i></p> <p>aquí, en este estado? ..... 1  en otro estado del país? ..... 2  en los Estados Unidos de América? ..... 3  en otro país? ..... 4</p>	<p><b>11.2. Cuando usted era niña, ¿vivió la mayor parte del tiempo...</b></p> <p style="text-align: center;"><i>REGISTRE SÓLO UN CÓDIGO</i></p> <p>en el mismo estado donde nació? ..... 1  en otro estado del país? ..... 2  en Estados Unidos de América? ..... 3  en otro país? ..... 4</p>	<p><b>11.3. El lugar donde usted vivió la mayor parte del tiempo hasta antes de cumplir 15 años era...</b></p> <p style="text-align: center;"><i>REGISTRE SÓLO UN CÓDIGO</i></p> <p>¿una ranchería, pueblo o comunidad pequeña? ..... 1  ¿un pueblo mediano? ..... 2  ¿una ciudad pequeña? ..... 3  ¿una ciudad grande? ..... 4</p>	
<p><b>11.4. ¿Recuerda si entre las personas adultas con las que vivía, había golpes...</b></p> <p style="text-align: center;"><i>REGISTRE SÓLO UN CÓDIGO</i></p> <p>de vez en cuando? ..... 1  seguido? ..... 2  No había golpes ..... 3</p>	<p><b>11.5. ¿Recuerda si las personas con las que vivía se insultaban o se ofendían...</b></p> <p style="text-align: center;"><i>REGISTRE SÓLO UN CÓDIGO</i></p> <p>de vez en cuando? ..... 1  seguido? ..... 2  No había insultos ni ofensas ..... 3</p>	<p><b>11.6. ¿Las personas con las que vivía le pegaban a usted...</b></p> <p style="text-align: center;"><i>REGISTRE SÓLO UN CÓDIGO</i></p> <p>de vez en cuando? ..... 1  seguido? ..... 2  No le pegaban ..... 3</p>	<p><b>11.7. ¿Recuerda si las personas con las que vivía la insultaban o la ofendían a usted...</b></p> <p style="text-align: center;"><i>REGISTRE SÓLO UN CÓDIGO</i></p> <p>de vez en cuando? ..... 1  seguido? ..... 2  No la insultaban ni la ofendían ..... 3</p>
<p><b>11.8. Cuando su ex-esposo o ex-pareja era niño (hasta antes de cumplir 15 años), ¿le pegaban o insultaban en su casa...</b></p> <p style="text-align: center;"><i>REGISTRE SÓLO UN CÓDIGO</i></p> <p>de vez en cuando? ..... 1  seguido? ..... 2  No le pegaban ni lo insultaban ..... 3  No sabe ..... 8</p>	<p><b>11.9. ¿Sabe si cuando su ex-esposo o ex-pareja era niño (hasta antes de cumplir 15 años), a la mamá de él le pegaba su marido?</b></p> <p style="text-align: center;"><i>REGISTRE SÓLO UN CÓDIGO</i></p> <p>Sí le pegaba ..... 1  No le pegaba ..... 2  No sabe ..... 8</p>	<p><b>11.10. Cuando su ex-esposo o ex-pareja se enoja o desespera con sus hijas e hijos, ¿les pega o pegaba...</b></p> <p style="text-align: center;"><i>REGISTRE SÓLO UN CÓDIGO</i></p> <p>de vez en cuando? ..... 1  seguido? ..... 2  No les pega ..... 3  No tiene hijos(as) ..... 4</p>	<p><b>11.11. Cuando usted se enoja o desespera con sus hijas e hijos, ¿les pega o pegaba...</b></p> <p style="text-align: center;"><i>REGISTRE SÓLO UN CÓDIGO</i></p> <p>de vez en cuando? ..... 1  seguido? ..... 2  No les pega ..... 3  No tiene hijos(as) ..... 4</p>
<p><b>11.12. Durante su infancia (hasta antes de cumplir 15 años), ¿dígame si vivió o le ocurrieron alguna de las situaciones que se mencionan en la tarjeta?</b></p> <div style="border: 1px solid black; padding: 5px; margin: 5px 0;"> <p><i>Entregue la Tarjeta 5 a la mujer y anote su respuesta en cada opción de la 1 a la 6. Si la mujer no sabe leer o le cuesta trabajo, o si es invidente, dígame que usted le va a leer y que le vaya respondiendo Si le ocurrió o No.</i></p> </div> <p style="text-align: center;"><i>REGISTRE EL CÓDIGO CORRESPONDIENTE EN CADA CASILLA PARA CADA OPCIÓN CON CÓDIGO 1, PREGUNTE 11.13</i></p> <p style="text-align: center;"><i>SI RESPONDIÓ EN TODAS LOS CÓDIGOS 2 u 8, PASE A SECCIÓN XII</i></p> <p>Sí ..... 1  No ..... 2  No recuerda ..... 8</p>		<p><b>11.13. Ahora dígame de esta tarjeta (ENTREGUE LA TARJETA 6) ¿Quién o quiénes le hicieron eso?</b></p> <p style="text-align: center;"><i>REGISTRE LOS CÓDIGOS CORRESPONDIENTES</i></p> <p>Padre ..... 1  Madre ..... 2  Padrastra/madrastra ..... 3  Abuelo(a) ..... 4  Hermano(a) ..... 5  Tío(a) ..... 6  Primo(a) ..... 7  Otro familiar ..... 8  Un no familiar (vecino, conocido) ..... 9  Desconocido ..... 10  Otro ..... 11</p>	
<p>1. ¿Le tocaron sus partes íntimas o la obligaron a tocar las partes íntimas de otra persona sin su consentimiento? ..... <input type="checkbox"/></p>		<input type="checkbox"/> <input type="checkbox"/> <input type="checkbox"/>	
<p>2. ¿La obligaron a mostrar sus partes íntimas y/o a mirar las partes íntimas de otra persona? ..... <input type="checkbox"/></p>		<input type="checkbox"/> <input type="checkbox"/> <input type="checkbox"/>	
<p>3. ¿La obligaron a mirar escenas o actos sexuales o pornográficos (fotos, revistas, videos, películas pornográficas)? ..... <input type="checkbox"/></p>		<input type="checkbox"/> <input type="checkbox"/> <input type="checkbox"/>	
<p>4. ¿Intentaron forzarla a tener relaciones sexuales? ..... <input type="checkbox"/></p>		<input type="checkbox"/> <input type="checkbox"/> <input type="checkbox"/>	
<p>5. ¿La obligaron a tener relaciones sexuales bajo amenazas o usando la fuerza? ..... <input type="checkbox"/></p>		<input type="checkbox"/> <input type="checkbox"/> <input type="checkbox"/>	
<p>6. ¿La obligaron a realizar actos sexuales a cambio de dinero o regalos? ..... <input type="checkbox"/></p>		<input type="checkbox"/> <input type="checkbox"/> <input type="checkbox"/>	

## SECCIÓN XII. VIDA EN PAREJA

<p><b>12.B. Solo para confirmar, ¿de su ex-esposo o ex-pareja...</b></p> <p style="text-align: center;"><i>REGISTRE SÓLO UN CÓDIGO</i></p> <p>se separó?.....1</p> <p>se divorció? .....2</p> <p>enviudó?.....3 → <i>PASE A 12.1</i></p>	<p><b>12.B.1. ¿Con su ex-esposo o ex-pareja...</b></p> <p style="text-align: center;"><i>REGISTRE LOS CÓDIGOS CORRESPONDIENTES</i></p> <p>solo se tratan por los hijos(as) en común? ..... 1</p> <p>mantiene trato por asuntos económicos o de propiedades en común? ..... 2</p> <p>mantiene una relación de amistad?..... 3</p> <p>mantiene una relación de pareja, pero sin vivir juntos?..... 4</p> <p>No tiene ningún trato o relación con él ..... 5</p> <p>Murió después de que se separaron ..... 6 → <i>PASE A 12.1</i></p> <p>Otra situación ..... 7</p>	<p><b>12.B.2. ¿Hace cuánto tiempo fue la última vez que vio a su ex-esposo o ex-pareja?</b></p> <p style="text-align: center;"><i>REGISTRE SÓLO UN CÓDIGO</i></p> <p>Hace una semana o menos..... 1</p> <p>Hace menos de un mes..... 2</p> <p>Entre 1 a 11 meses..... 3</p> <p>1 a 2 años..... 4</p> <p>3 a 4 años..... 5</p> <p>5 a 9 años..... 6</p> <p>10 años y más .....7</p> <p>No recuerda.....98</p>	<p><b>12.B.3. ¿El trato que mantiene con su ex-esposo o ex-pareja es...</b></p> <p style="text-align: center;"><i>REGISTRE SÓLO UN CÓDIGO</i></p> <p>cordial y respetuoso? ..... 1</p> <p>distante o indiferente, pero respetuoso? .....2</p> <p>malo, porque la agrede o insulta ocasionalmente? ...3</p> <p>muy malo porque la agrede constantemente?..... 4</p> <p>No tiene ningún trato o relación con él .....5</p>	
<p><b>12.1. En total, ¿cuántas hijas e hijos nacidos vivos ha tenido?</b></p> <p style="text-align: center;"><i>REGISTRE CON NÚMERO</i></p> <p style="text-align: center;">   </p> <p>NINGUNA(O).....00 → <i>PASE A 12.4</i></p>	<p><b>12.2. ¿Qué edad tenía cuando tuvo a su primera hija o hijo?</b></p> <p style="text-align: center;"><i>REGISTRE CON NÚMERO</i></p> <p style="text-align: center;">   </p> <p style="text-align: center;">AÑOS</p> <p>NO RECUERDA .....98</p>	<p><b>12.3. ¿Cuántas de sus hijas e hijos son de su ex-esposo o ex-pareja?</b></p> <p style="text-align: center;"><i>REGISTRE CON NÚMERO</i></p> <p style="text-align: center;">   </p> <p>NINGUNA(O).....00</p>	<p><b>12.4. ¿Cuántas hijas e hijos tiene su ex-esposo o ex-pareja con otras mujeres?</b></p> <p style="text-align: center;"><i>REGISTRE CON NÚMERO</i></p> <p style="text-align: center;">   </p> <p>NINGUNA(O).....00</p> <p>NO SABE.....98</p>	<p><b>12.5. ¿Su ex-esposo o ex-pareja es...</b></p> <p style="text-align: center;"><i>REGISTRE SÓLO UN CÓDIGO</i></p> <p>hombre? .....1</p> <p>mujer?.....2</p>
<p><b>12.6. ¿Cuántos años tenía usted cuando tuvo su primera relación sexual?</b></p> <p style="text-align: center;"><i>REGISTRE CON NÚMERO</i></p> <p style="text-align: center;">   </p> <p style="text-align: center;">AÑOS</p> <p>NO RECUERDA ..... 98</p> <p>NO QUISO RESPONDER..... 99</p>	<p><b>12.7. ¿Esta primera experiencia fue con su consentimiento (usted así lo quiso)?</b></p> <p style="text-align: center;"><i>REGISTRE SÓLO UN CÓDIGO</i></p> <p>Sí ..... 1</p> <p>No ..... 2</p>	<p><b>12.8. ¿Qué edad tenía usted cuando inició el noviazgo con su ex-esposo o ex-pareja?</b></p> <p style="text-align: center;"><i>REGISTRE CON NÚMERO</i></p> <p style="text-align: center;">   </p> <p style="text-align: center;">AÑOS</p> <p>NO HUBO NOVIAZGO..... 00</p> <p>NO RECUERDA ..... 98</p>	<p><b>12.9. ¿Qué edad tenía usted cuando empezó a vivir o se casó con su ex-esposo o ex-pareja?</b></p> <p style="text-align: center;"><i>REGISTRE CON NÚMERO</i></p> <p style="text-align: center;">   </p> <p style="text-align: center;">AÑOS</p> <p>NO RECUERDA ..... 98</p>	
<p><b>12.10. ¿Y qué edad tenía su ex-esposo o ex-pareja cuando empezaron a vivir juntos o se casaron?</b></p> <p style="text-align: center;"><i>REGISTRE CON NÚMERO</i></p> <p style="text-align: center;">   </p> <p style="text-align: center;">AÑOS</p> <p>NO RECUERDA ..... 98</p>	<p><b>12.11. ¿Usted se casó o unió con su ex-esposo o ex-pareja, porque...</b></p> <p style="text-align: center;"><i>REGISTRE SÓLO UN CÓDIGO</i></p> <p>se embarazó y la obligaron a casarse?..... 1</p> <p>se embarazó y decidieron casarse o vivir juntos?.... 2</p> <p>se la "robaron" en contra de su voluntad y tuvo que casarse o unirse?..... 3</p> <p>a cambio de dinero, regalos o propiedades sus padres arreglaron su matrimonio o unión?..... 4</p> <p>quería irse o salirse de su casa? ..... 5</p> <p>así lo quisieron y decidieron los dos? ..... 6</p> <p>Otra..... 7</p>		<p><b>12.12. Cuando se casaron o empezaron a vivir juntos, ¿se fueron a vivir...</b></p> <p style="text-align: center;"><i>REGISTRE SÓLO UN CÓDIGO</i></p> <p>solos como pareja, con o sin hijos(as)? ..... 1</p> <p>con sus padres u otros familiares de usted?..... 2</p> <p>con los padres u otros familiares de su ex-esposo o ex-pareja?..... 3</p> <p>Otro..... 4</p>	

<p><b>12.13. Contando su anterior unión o matrimonio, ¿cuántas veces ha estado casada o unida?</b></p> <p style="text-align: center;">REGISTRE CON NÚMERO</p> <p style="text-align: center;">□</p> <p style="text-align: center;">SI RESPONDIÓ UNA VEZ, PASE A LA SECCIÓN XIII.I</p> <p style="text-align: center;">2 o MÁS CONTINUE</p>	<p><b>12.14. ¿Qué edad tenía usted cuando se casó o unió por primera vez?</b></p> <p style="text-align: center;">REGISTRE CON NÚMERO</p> <p style="text-align: center;">□ □</p> <p style="text-align: center;">AÑOS</p> <p style="text-align: center;">NO RECUERDA..... 98</p>	<p><b>12.15.AB. ¿Y qué edad tenía su primer ex-esposo o ex-pareja cuando se unieron o casaron?</b></p> <p style="text-align: center;">REGISTRE CON NÚMERO</p> <p style="text-align: center;">□ □</p> <p style="text-align: center;">AÑOS</p> <p style="text-align: center;">NO RECUERDA..... 98</p>
--	--	---

**PAREJAS ANTERIORES A LA ACTUAL O ÚLTIMA**

<p><b>12.16. ¿Dejó de vivir con su anterior esposo o pareja porque...</b></p> <p style="text-align: center;">REGISTRE LOS CÓDIGOS CORRESPONDIENTES</p> <p>él tenía otra pareja?..... 1</p> <p>él la abandonó?..... 2</p> <p>usted lo dejó?..... 3</p> <p>él no quería trabajar?..... 4</p> <p>él no daba para el gasto?..... 5</p> <p>ya no se querían?..... 6</p> <p>usted encontró otra pareja?..... 7</p> <p>hubo problemas de salud?..... 8</p> <p>él no quería que usted trabajara?..... 9</p> <p>él tenía problemas de alcohol o drogas?..... 10</p> <p>él era grosero o agresivo?..... 11</p> <p>usted se fue a otro lugar?..... 12</p> <p>vivía violencia física?..... 13</p> <p>vivía violencia sexual?..... 14</p> <p>Falleció..... 15</p> <p>Otro..... 16</p> <p style="text-align: center;"><i>Especifique</i></p>	<p><b>12.17. Considerando a sus parejas o esposos anteriores a su ex-esposo o ex-pareja, ¿durante su relación o después de separarse, de alguno (o algunos de ellos)...</b></p> <p style="text-align: center;">REGISTRE EL CÓDIGO CORRESPONDIENTE EN CADA CASILLA</p> <p style="text-align: right;">Sí..... 1</p> <p style="text-align: right;">No..... 2</p> <hr/> <p>1. la golpeó o agredió físicamente (abofeteado, golpeado con el puño, pateado)?..... <input type="checkbox"/></p> <p>2. la lastimó con un cuchillo o arma de fuego?..... <input type="checkbox"/></p> <p>3. le gritó, humilló, insultó o amenazó?..... <input type="checkbox"/></p> <p>4. agredió a otros integrantes de su hogar?..... <input type="checkbox"/></p> <p>5. la agredió sexualmente (intentó obligarla o la obligó a tener relaciones sexuales por la fuerza o con amenazas)?..... <input type="checkbox"/></p> <p>6. le quitó o robó cosas, dinero o propiedades de usted?..... <input type="checkbox"/></p>
--	--

**SECCIÓN XIII.I. TENSIONES Y CONFLICTOS**

<p><b>En la vida de las parejas es común que haya situaciones que provocan enojo, dígame...</b></p>	<p><b>Ahora veamos las cosas al revés.</b></p>
<p><b>12.1.1. ¿Su ex-esposo o ex-pareja se enojaba con usted porque...</b></p> <p style="text-align: center;">REGISTRE EL CÓDIGO CORRESPONDIENTE EN CADA CASILLA</p> <p style="text-align: center;">Sí..... 1      No..... 2</p>	<p><b>12.1.2. ¿Usted se enojaba con él, porque...</b></p> <p style="text-align: center;">REGISTRE EL CÓDIGO CORRESPONDIENTE EN CADA CASILLA</p> <p style="text-align: center;">Sí..... 1      No..... 2</p>
<p>1. usted trabajaba o estudiaba?..... <input type="checkbox"/></p>	<p>1. él no trabajaba?..... <input type="checkbox"/></p>
<p>2. usted ganaba o tenía más dinero que él?..... <input type="checkbox"/></p>	<p>2. él no ganaba o no tenía dinero suficiente?..... <input type="checkbox"/></p>
<p>3. decía que usted no le dedicaba suficiente tiempo o atención?..... <input type="checkbox"/></p>	<p>3. él no le dedicaba suficiente tiempo o atención?..... <input type="checkbox"/></p>
<p>4. usted le dedicaba demasiado tiempo a su trabajo o por su horario?..... <input type="checkbox"/></p>	<p>4. él le dedicaba demasiado tiempo a su trabajo o por su horario?..... <input type="checkbox"/></p>
<p>5. él decía que usted era celosa?..... <input type="checkbox"/></p>	<p>5. él era celoso?..... <input type="checkbox"/></p>



6. decía que usted era muy posesiva o absorbente? ..... <input type="checkbox"/>	6. él era muy posesivo o absorbente? ..... <input type="checkbox"/>
7. él decía que usted siempre lloraba por todo?..... <input type="checkbox"/>	7. él no respetaba sus sentimientos o sus opiniones?..... <input type="checkbox"/>
8. él creía que usted lo engañaba?..... <input type="checkbox"/>	8. usted creía que él la engañaba?..... <input type="checkbox"/>
9. a él no le gustaba su manera de vestir o usted no quería vestirse como a él le gustaba? ..... <input type="checkbox"/>	9. él visitaba demasiado a su familia o amistades? ..... <input type="checkbox"/>
10. la visitaban o salía con amistades o familiares? ..... <input type="checkbox"/>	10. él salía con sus amistades sin avisarle o pedirle permiso? ..... <input type="checkbox"/>
11. a él no le gustaban sus amistades? ..... <input type="checkbox"/>	11. a usted no le gustaban las amistades de él? ..... <input type="checkbox"/>
12. usted salía con sus amistades sin avisarle o pedirle permiso? ..... <input type="checkbox"/>	12. él hablaba con otras mujeres o cuando se le acercaban para hablar?..... <input type="checkbox"/>
13. usted hablaba con otros hombres o cuando se le acercaban para hablar?..... <input type="checkbox"/>	13. él no cumplía con lo que acordaban?..... <input type="checkbox"/>
14. usted no cumplía con lo que acordaban? ..... <input type="checkbox"/>	14. él no la obedecía? ..... <input type="checkbox"/>
15. usted no le obedecía? ..... <input type="checkbox"/>	15. él decía que era la única autoridad y sólo su opinión era la que valía?..... <input type="checkbox"/>
16. él decía que usted tomaba decisiones en asuntos que él consideraba su responsabilidad sin tomarlo en cuenta? ..... <input type="checkbox"/>	16. él no le daba su lugar? ..... <input type="checkbox"/>
17. usted opinaba diferente o lo desmentía frente a otras personas? ..... <input type="checkbox"/>	17. él tomaba alcohol o drogas?..... <input type="checkbox"/>
18. usted tomaba alcohol o se drogaba?..... <input type="checkbox"/>	18. él no deseaba tener relaciones sexuales?..... <input type="checkbox"/>
19. usted no deseaba tener relaciones sexuales?..... <input type="checkbox"/>	19AB. él no colaboraba en los quehaceres de la casa? ..... <input type="checkbox"/>
20AB. usted usaba anticonceptivos? ..... <input type="checkbox"/>	20AB. a usted no le gustaba cómo trataba o educaba a sus hijos(as)?..... <input type="checkbox"/>
21AB. a él no le gustaba cómo trataba o educaba a sus hijos(as)? ..... <input type="checkbox"/>	21AB. usted creía que él no cumplía como esposo o padre? ..... <input type="checkbox"/>
22AB. él creía que usted no cumplía como madre o esposa? ..... <input type="checkbox"/>	22AB. los parientes de él intervenían o querían opinar sobre la forma de educar a sus hijos(a)?..... <input type="checkbox"/>
23AB. algún pariente de usted intervenía o quería opinar sobre la forma de educar a sus hijos(as)? ..... <input type="checkbox"/>	23AB. aunque él tenía dinero no daba gasto o no daba lo suficiente? ..... <input type="checkbox"/>
24AB. usted le decía o le recordaba sus obligaciones?..... <input type="checkbox"/>	24AB. él no quería tener un hijo(a) o más hijos(as)?..... <input type="checkbox"/>
25AB. usted no podía o no quería tener hijos(as)? ..... <input type="checkbox"/>	25AB. no cuidaba o usaba bien el dinero? ..... <input type="checkbox"/>
26AB. usted quería tener un hijo(a) o tener más hijos(as)? ..... <input type="checkbox"/>	26AB. él estaba enfermo y usted lo tenía que cuidar? ..... <input type="checkbox"/>
27AB. usted estaba enferma y él la tenía que cuidar?..... <input type="checkbox"/>	27. usted se enojaba por todo o sin razón aparente? ..... <input type="checkbox"/>
28. él se enojaba por todo o sin razón aparente?..... <input type="checkbox"/>	28. Otra situación ..... <input type="checkbox"/>
29. Otra situación ..... <input type="checkbox"/>	29. No se enojaba por nada ..... <input type="checkbox"/>
30. No se enojaba por nada ..... <input type="checkbox"/>	29. No se enojaba por nada ..... <input type="checkbox"/>

RECUERDE APLICAR PRIMERO LAS REFERIDAS AL EX-ESPOSO O EX-PAREJA Y DESPUÉS LAS QUE CORRESPONDEN A LA MUJER ENTREVISTADA.	12.1.3. Cuando su ex-esposo o ex-pareja se enojaba con usted...	12.1.4. Cuando usted se enojaba con su ex-esposo o ex-pareja...
	REGISTRE EL CÓDIGO CORRESPONDIENTE EN CADA CASILLA	
	Sí..... 1	No..... 2
1. ¿le dejaba de hablar o la(o) ignoraba?	..... _ .....	..... _ .....
2. ¿discutía o le gritaba?	..... _ .....	..... _ .....
3. ¿la(o) ofendía o la(o) insultaba?	..... _ .....	..... _ .....
4. ¿golpeaba o aventaba cosas?	..... _ .....	..... _ .....
5. ¿la(o) empujaba o jaloneaba?	..... _ .....	..... _ .....
6. ¿la(o) amenazaba con golpearla(o) o abandonarla(o)?	..... _ .....	..... _ .....
7. ¿la(o) golpeaba o agredía físicamente?	..... _ .....	..... _ .....
8. ¿dejaba de dar dinero o de aportar para los gastos de la casa?	..... _ .....	..... _ .....
9. ¿se iba, se ausentaba o era indiferente?	..... _ .....	..... _ .....
10. ¿hablaba o platicaba para resolver los conflictos?	..... _ .....	..... _ .....
11. Otro	..... _ .....	..... _ .....
12. No tenían problemas o conflictos	..... _ .....	..... _ .....
<b>12.1.5 Comparando el inicio de su relación o vida en pareja con el momento en que se separó, divorció o enviudó, ¿usted diría que los conflictos o problemas entre ustedes...</b>		
REGISTRE SÓLO UN CÓDIGO		
aumentaron? ..... 1 disminuyeron? ..... 2 se resolvieron? ..... 3 se mantuvieron igual? ..... 4 Nunca hubo conflictos ..... 5		

**SECCIÓN XIII.ÚLTIMA RELACIÓN**

**Ahora quisiera preguntarle si usted ha vivido alguna de las situaciones o problemas con su ex-esposo o ex-pareja a lo largo de su relación y después de que se separaron**

<p><i>LEA PRIMERO LA PREGUNTA 13.1 Y APLÍQUELA VERTICALMENTE A TODAS LAS SITUACIONES, DE LA 1 A LA 36, ANOTANDO EN CADA UNA LA RESPUESTA INDICADA.</i></p> <p><i>CONTINÚE CON LAS PREGUNTAS 13.2 Y 13.3 DE MANERA HORIZONTAL, PARA CADA UNA DE LAS SITUACIONES QUE EN 13.1 ANOTÓ LOS CÓDIGOS 1, 2 O 3.</i></p>	<p><b>13.1. ¿Desde que inició la relación con su ex-esposo o ex-pareja...</b></p> <p><i>REGISTRE EL CÓDIGO CORRESPONDIENTE</i></p> <p>muchas veces?..... 1 pocas veces?..... 2 una vez?..... 3 No ocurrió..... 4</p>	<p><b>13.2. El que la (le) haya (SITUACIÓN EN 13.1) ¿le parece...</b></p> <p><i>REGISTRE EL CÓDIGO CORRESPONDIENTE</i></p> <p>muy grave? ..... 1 grave?.....2 sin importancia?..... 3</p>	<p><b>13.3. De octubre de 2015 a la fecha, ¿esto ha ocurrido...</b></p> <p><i>REGISTRE EL CÓDIGO CORRESPONDIENTE</i></p> <p>muchas veces?..... 1 pocas veces?..... 2 una vez?..... 3 No ocurrió..... 4</p>
SITUACIÓN	↓	→	
1. la empujó o le jaló el cabello	<input type="checkbox"/>	<input type="checkbox"/>	<input type="checkbox"/>
2. la abofeteó o cacheteó	<input type="checkbox"/>	<input type="checkbox"/>	<input type="checkbox"/>
3. la amarró	<input type="checkbox"/>	<input type="checkbox"/>	<input type="checkbox"/>
4. la pateó	<input type="checkbox"/>	<input type="checkbox"/>	<input type="checkbox"/>
5. le aventó algún objeto	<input type="checkbox"/>	<input type="checkbox"/>	<input type="checkbox"/>
6. la golpeó con el puño o con algún objeto	<input type="checkbox"/>	<input type="checkbox"/>	<input type="checkbox"/>
7. la trató de ahorcar o asfixiar	<input type="checkbox"/>	<input type="checkbox"/>	<input type="checkbox"/>
8. la agredió con cuchillo o navaja	<input type="checkbox"/>	<input type="checkbox"/>	<input type="checkbox"/>
9. le disparó con un arma de fuego	<input type="checkbox"/>	<input type="checkbox"/>	<input type="checkbox"/>
10. la avergonzó, ofendió, menospreció o humilló (le decía que era fea o la comparaba con otras mujeres)	<input type="checkbox"/>	<input type="checkbox"/>	<input type="checkbox"/>
11. la ignoraba, no la tomaba en cuenta o no le brindaba cariño	<input type="checkbox"/>	<input type="checkbox"/>	<input type="checkbox"/>
12. le decía que usted lo engañaba	<input type="checkbox"/>	<input type="checkbox"/>	<input type="checkbox"/>
13. le hizo sentir miedo	<input type="checkbox"/>	<input type="checkbox"/>	<input type="checkbox"/>
14. la amenazaba con dejarla/abandonarla, dañarla, quitarle a los(as) hijos(as) o correrla de la casa	<input type="checkbox"/>	<input type="checkbox"/>	<input type="checkbox"/>
15. la encerraba, le prohibía salir o que la visitaran	<input type="checkbox"/>	<input type="checkbox"/>	<input type="checkbox"/>
16. la vigiló, espío, o la siguió cuando salía de su casa o se le aparecía de manera sorpresiva	<input type="checkbox"/>	<input type="checkbox"/>	<input type="checkbox"/>
17. la llamaba o le mandaba mensajes por teléfono todo el tiempo, para saber dónde y con quién estaba y qué estaba haciendo	<input type="checkbox"/>	<input type="checkbox"/>	<input type="checkbox"/>
18. la amenazó con algún arma (cuchillo, navaja, pistola o rifle) o con quemarla	<input type="checkbox"/>	<input type="checkbox"/>	<input type="checkbox"/>
19. la amenazó con matarla, matarse él o matar a los niños(as)	<input type="checkbox"/>	<input type="checkbox"/>	<input type="checkbox"/>
20. le destruyó, tiró o escondió cosas de usted o del hogar	<input type="checkbox"/>	<input type="checkbox"/>	<input type="checkbox"/>
21. le dejó de hablar	<input type="checkbox"/>	<input type="checkbox"/>	<input type="checkbox"/>
22. le revisaba su correo o celular o le exigía que le diera las contraseñas	<input type="checkbox"/>	<input type="checkbox"/>	<input type="checkbox"/>
23AB. hizo que los hijos(as) o parientes se pusieran en su contra	<input type="checkbox"/>	<input type="checkbox"/>	<input type="checkbox"/>
24AB. se enojaba mucho porque no estaba listo el quehacer, porque la comida no estaba como él quería o creía que usted no cumplía con sus obligaciones	<input type="checkbox"/>	<input type="checkbox"/>	<input type="checkbox"/>





<p>LEA PRIMERO LA PREGUNTA 13.1 Y APLÍQUELA VERTICALMENTE A TODAS LAS SITUACIONES, DE LA 01 A LA 36, ANOTANDO EN CADA UNA LA RESPUESTA INDICADA CONTINÚE ENTONCES CON LAS PREGUNTAS 13.2 Y 13.3 DE MANERA HORIZONTAL, PARA CADA UNA DE LAS SITUACIONES QUE EN 13.1 ANOTÓ LOS CÓDIGOS 1, 2 O 3.</p>	<p><b>13.1. ¿Desde que inició la relación con su ex-esposo o ex-pareja...</b></p> <p>REGISTRE EL CÓDIGO CORRESPONDIENTE</p> <p>muchas veces? ..... 1                      pocas veces? ..... 2                      una vez? ..... 3                      No ocurrió ..... 4</p>	<p><b>13.2. El que la (le) haya (SITUACIÓN EN 13.1) ¿le parece...</b></p> <p>REGISTRE EL CÓDIGO CORRESPONDIENTE</p> <p>muy grave? ..... 1                      grave? ..... 2                      sin importancia? ..... 3</p>	<p><b>13.3. De octubre de 2015 a la fecha, ¿esto ha ocurrido...</b></p> <p>REGISTRE EL CÓDIGO CORRESPONDIENTE</p> <p>muchas veces? ..... 1                      pocas veces? ..... 2                      una vez? ..... 3                      No ocurrió ..... 4</p>
SITUACIÓN	↓	→	
25. le exigía con amenazas o chantajes tener relaciones sexuales, aunque usted no quería	<input type="checkbox"/>	<input type="checkbox"/>	<input type="checkbox"/>
26. cuando tenían relaciones sexuales la obligaba a hacer cosas que a usted no le gustaban	<input type="checkbox"/>	<input type="checkbox"/>	<input type="checkbox"/>
27. usaba su fuerza física para obligarla a tener relaciones sexuales	<input type="checkbox"/>	<input type="checkbox"/>	<input type="checkbox"/>
28. la obligaba a mirar escenas o actos sexuales o pornográficos (fotos, revistas, videos o películas pornográficas)	<input type="checkbox"/>	<input type="checkbox"/>	<input type="checkbox"/>
29. la obligaba a tener relaciones sexuales sin protección	<input type="checkbox"/>	<input type="checkbox"/>	<input type="checkbox"/>
30. le prohibió trabajar o estudiar	<input type="checkbox"/>	<input type="checkbox"/>	<input type="checkbox"/>
31. le quitó su dinero o lo usó sin su consentimiento	<input type="checkbox"/>	<input type="checkbox"/>	<input type="checkbox"/>
32. se adueñó o le quitó bienes (terrenos, casas, departamento, coche, etc.)	<input type="checkbox"/>	<input type="checkbox"/>	<input type="checkbox"/>
33AB. se gastaba el dinero que se necesitaba para la casa	<input type="checkbox"/>	<input type="checkbox"/>	<input type="checkbox"/>
34AB. no cumplió con dar el gasto o la amenazó con no darlo	<input type="checkbox"/>	<input type="checkbox"/>	<input type="checkbox"/>
35AB. aunque tenía dinero era codo o tacaño con los gastos de la casa	<input type="checkbox"/>	<input type="checkbox"/>	<input type="checkbox"/>
36AB. le reclamó por cómo gastaba usted el dinero	<input type="checkbox"/>	<input type="checkbox"/>	<input type="checkbox"/>
<p><b>FILTRO: SI EN 13.1 TODAS LAS RESPUESTAS SON “NO OCURRIÓ” (4) PASE A LA SECCIÓN XIV. DECISIONES Y LIBERTAD PERSONAL</b></p>			
<p><b>13.4. ¿Ya había usted hablado antes con alguien sobre los problemas que ha vivido con su ex-esposo o ex-pareja?</b></p> <p>REGISTRE SÓLO UN CÓDIGO</p> <p>Sí ..... 1</p> <p>No ..... 2 → PASE A 13.6</p>	<p><b>13.5. ¿Le contó lo ocurrido a...</b></p> <p>REGISTRE EL CÓDIGO CORRESPONDIENTE EN CADA CASILLA</p> <p>Sí ..... 1      No ..... 2</p> <p>1. algún familiar? ..... <input type="checkbox"/></p> <p>2. amiga o compañera? ..... <input type="checkbox"/></p> <p>3. vecina, conocida? ..... <input type="checkbox"/></p> <p>4. psicóloga(o) o trabajador(a) social? ..... <input type="checkbox"/></p> <p>5. abogada(o)? ..... <input type="checkbox"/></p> <p>6. sacerdote, religiosa o ministro? ..... <input type="checkbox"/></p> <p>7. Otra persona ..... <input type="checkbox"/></p>		





<p><b>13.6. Debido a las dificultades y problemas que vivió con su ex-esposo o ex-pareja, ¿sabe usted a dónde acudir para pedir apoyo o ayuda?</b></p> <p>REGISTRE SÓLO UN CÓDIGO</p> <p>Sí ..... 1</p> <p>No ..... 2</p>	<p><b>13.7. Debido a lo que le ha ocurrido con su ex-esposo o ex-pareja...</b></p> <p>REGISTRE EL CÓDIGO CORRESPONDIENTE EN CADA CASILLA</p> <p>Sí ..... 1      No ..... 2</p> <p><b>13.7.1. ¿Pidió apoyo, información o servicios en alguna dependencia pública o de gobierno, a un grupo o asociación o una institución privada?</b> ..... <input type="checkbox"/></p> <p><b>13.7.2. Usted o alguien de su familia, ¿presentó una queja o denunció lo ocurrido ante alguna autoridad?</b> ..... <input type="checkbox"/></p>
---	---

**FILTROS:**

1. SI EN 13.7.1 Y EN 13.7.2 RESPONDIÓ "SÍ", CONTINUE CON 13.8
2. SI EN 13.7.1 RESPONDIÓ "SÍ" Y EN 13.7.2 RESPONDIÓ "NO", PREGUNTE DE 13.8 A 13.12 Y CONTINÚE EN 13.19AB
3. SI EN 13.7.1 RESPONDIÓ "NO" Y EN 13.7.2 "SÍ" PREGUNTE A PARTIR DE 13.13
4. SI EN 13.7.1 Y EN 13.7.2 RESPONDIÓ "NO", PASE A 13.21 Y CONTINUE CON EL RESTO DE LAS PREGUNTAS DE LA SECCIÓN

<p><b>13.8. ¿Usted pidió apoyo, información o servicios a...</b></p> <p>REGISTRE EL CÓDIGO CORRESPONDIENTE EN CADA CASILLA</p> <p>SI EN 13.8 RESPONDIÓ "SÍ" (1), PREGUNTE PARA CADA FILA, 13.9 A 13.12</p> <p>Sí ..... 1</p> <p>No ..... 2</p>	<p><b>13.9. En (MENCIONE LA INSTITUCIÓN CORRESPONDIENTE), ¿usted solicitó...</b></p> <p>REGISTRE LOS CÓDIGOS CORRESPONDIENTES</p> <p>orientación e información? ..... 1</p> <p>apoyo legal? ..... 2</p> <p>apoyo psicológico? .. 3</p> <p>atención médica? ..... 4</p> <p>Otro ..... 5</p>	<p><b>13.10. ¿Cuándo fue la última vez que pidió apoyo, orientación o servicios a, (MENCIONE LA INSTITUCIÓN CORRESPONDIENTE)?</b></p> <p>REGISTRE EL CÓDIGO DEL PERIODO AL QUE CORRESPONDE EL AÑO REPORTADO</p> <p>Antes de 1994 ..... 1</p> <p>Entre 1994 y 1999 ..... 2</p> <p>Entre 2000 y 2006 ..... 3</p> <p>Entre 2007 y 2012 ..... 4</p> <p>Entre 2013 y 2014 ..... 5</p> <p>Entre 2015 y 2016 ..... 6</p> <p>No recuerda ..... 8</p>	<p><b>13.11. La última vez que acudió a (MENCIONE LA INSTITUCIÓN CORRESPONDIENTE), ¿le dieron la información, apoyo o servicio que necesitaba?</b></p> <p>REGISTRE EL CÓDIGO CORRESPONDIENTE</p> <p>Sí ..... 1</p> <p>No ..... 2</p> <p>La mandaron a otra dependencia para que le brindaran atención ..... 3</p>	<p><b>13.12. Esa última vez que acudió a (MENCIONE LA INSTITUCIÓN CORRESPONDIENTE), ¿cómo la atendieron?</b></p> <p>REGISTRE EL CÓDIGO CORRESPONDIENTE</p> <p>La trataron bien y con respeto ..... 1</p> <p>La trataron mal, la humillaron ..... 2</p> <p>No hicieron nada para ayudarla ..... 3</p> <p>No había nadie que la atendiera ..... 4</p>
--	--	--	---	---

				
<b>1. Instituto Nacional de las Mujeres?</b> ..... <input type="checkbox"/>	<input type="checkbox"/> <input type="checkbox"/> <input type="checkbox"/>	<input type="checkbox"/>	<input type="checkbox"/>	<input type="checkbox"/>
<b>2. Instituto de las Mujeres del estado o municipio?</b> ..... <input type="checkbox"/>	<input type="checkbox"/> <input type="checkbox"/> <input type="checkbox"/>	<input type="checkbox"/>	<input type="checkbox"/>	<input type="checkbox"/>
<b>3. alguna línea de atención telefónica?</b> ..... <input type="checkbox"/>	<input type="checkbox"/> <input type="checkbox"/> <input type="checkbox"/>	<input type="checkbox"/>	<input type="checkbox"/>	<input type="checkbox"/>
<b>4. algún organismo o asociación civil?</b> ..... <input type="checkbox"/>	<input type="checkbox"/> <input type="checkbox"/> <input type="checkbox"/>	<input type="checkbox"/>	<input type="checkbox"/>	<input type="checkbox"/>
<b>5. CAVI (Centro de Atención a la Violencia Intrafamiliar)?</b> ..... <input type="checkbox"/>	<input type="checkbox"/> <input type="checkbox"/> <input type="checkbox"/>	<input type="checkbox"/>	<input type="checkbox"/>	<input type="checkbox"/>
<b>6. Centro de Justicia para las Mujeres?</b> ..... <input type="checkbox"/>	<input type="checkbox"/> <input type="checkbox"/> <input type="checkbox"/>	<input type="checkbox"/>	<input type="checkbox"/>	<input type="checkbox"/>
<b>7. Defensoría Pública?</b> ..... <input type="checkbox"/>	<input type="checkbox"/> <input type="checkbox"/> <input type="checkbox"/>	<input type="checkbox"/>	<input type="checkbox"/>	<input type="checkbox"/>
<b>8. clínica, centro de salud u hospital público (ISSSTE, IMSS, Servicios de salud del estado)?</b> ..... <input type="checkbox"/>	<input type="checkbox"/> <input type="checkbox"/> <input type="checkbox"/>	<input type="checkbox"/>	<input type="checkbox"/>	<input type="checkbox"/>
<b>9. consultorio médico, clínica u hospital privado?</b> ..... <input type="checkbox"/>	<input type="checkbox"/> <input type="checkbox"/> <input type="checkbox"/>	<input type="checkbox"/>	<input type="checkbox"/>	<input type="checkbox"/>
<b>10. DIF?</b> ..... <input type="checkbox"/>	<input type="checkbox"/> <input type="checkbox"/> <input type="checkbox"/>	<input type="checkbox"/>	<input type="checkbox"/>	<input type="checkbox"/>
<b>11. Otra institución pública</b> ..... <input type="checkbox"/>	<input type="checkbox"/> <input type="checkbox"/> <input type="checkbox"/>	<input type="checkbox"/>	<input type="checkbox"/>	<input type="checkbox"/>

<p><b>13.13. ¿Usted notificó o presentó una queja o denuncia ante...</b></p> <p><i>REGISTRE EL CÓDIGO CORRESPONDIENTE EN CADA CASILLA</i></p> <p><i>SI EN 13.13 RESPONDIÓ "SÍ" (1), PREGUNTE PARA CADA FILA, 13.14 A 13.18</i></p> <p>Sí..... 1</p> <p>No ..... 2</p>	<p><b>13.14. ¿En qué año fue la última vez que presentó una queja o denuncia, ante (MENCIONE LA AUTORIDAD CORRESPONDIENTE)?</b></p> <p><i>REGISTRE EL CÓDIGO DEL PERIODO AL QUE CORRESPONDE EL AÑO REPORTADO</i></p> <p>Antes de 1994 .....1</p> <p>Entre 1994 y 1999.....2</p> <p>Entre 2000 y 2006.....3</p> <p>Entre 2007 y 2012.....4</p> <p>Entre 2013 y 2014.....5</p> <p>Entre 2015 y 2016.....6</p> <p>No recuerda .....8</p>	<p><b>13.15. La última vez que acudió a (MENCIONE LA AUTORIDAD CORRESPONDIENTE), ¿cuál o cuáles fueron las agresiones por las que presentó la queja o denuncia?</b></p> <p><i>REGISTRE LA CLAVE DEL O LOS ACTOS QUE LE INDIQUE, DE ACUERDO CON LO DECLARADO CON RESPUESTA 1, 2 o 3 EN LAS OPCIONES DE LA PREGUNTA 13.1</i></p>	<p><b>13.16. La última vez que acudió a (MENCIONE LA AUTORIDAD CORRESPONDIENTE)...</b></p> <p><i>REGISTRE LOS CÓDIGOS CORRESPONDIENTES</i></p> <p>¿levantó su queja o denuncia contra su ex-esposo o ex-pareja e inició una investigación o averiguación? ..... 1</p> <p>¿recibieron su queja o denuncia pero NO iniciaron la investigación o averiguación? ..... 2</p> <p>¿no recibieron su queja o denuncia porque...</p> <p>le dijeron que no procedía? ..... 3</p> <p>la autoridad le propuso conciliar?..... 4</p> <p>no le creyeron y no hicieron caso de su queja o denuncia? ..... 5</p> <p>la convencieron de no levantar su queja o denuncia? ..... 6</p> <p>no hicieron nada para ayudarlo?..... 7</p> <p>le dijeron que era algo sin importancia?..... 8</p> <p>usted sólo solicitó una constancia de hechos? ..... 9</p> <p>Otro..... 10</p> <p><i>SI TODAS LAS RESPUESTAS FUERON ENTRE 3 Y 10 PASE A LA SIGUIENTE INSTITUCIÓN</i></p>	<p><b>13.17. Como resultado de su queja o denuncia...</b></p> <p><i>REGISTRE LOS CÓDIGOS CORRESPONDIENTES</i></p> <p>¿emitieron la orden para desalojarlo de su casa? ..... 1</p> <p>¿detuvieron a su ex-pareja o ex-esposo?.....2</p> <p>¿lo consignaron ante un juez?..... 3</p> <p>¿emitieron una orden de protección? ..... 4</p> <p>¿firmaron un acuerdo conciliatorio? ..... 5</p> <p>¿no procedió la denuncia?..... 6</p> <p>¿retiró la demanda, no la ratificó o no siguió los trámites? ..... 7</p> <p>No sabe qué pasó ..... 8</p>	<p><b>13.18. ¿Cómo la atendieron?</b></p> <p><i>REGISTRE EL CÓDIGO CORRESPONDIENTE</i></p> <p>La atendieron bien (le informaron sobre el procedimiento, la asesoraron o canalizaron)..... 1</p> <p>La trataron mal, la ofendieron o humillaron ..... 2</p> <p>No hicieron nada para ayudarla ..... 3</p> <p>Otra ..... 4</p> <p><i>Especifique</i></p>
					
1. la policía? ..... <input type="checkbox"/>	<input type="checkbox"/>	<input type="checkbox"/> <input type="checkbox"/> <input type="checkbox"/>	<input type="checkbox"/> <input type="checkbox"/> <input type="checkbox"/>	<input type="checkbox"/> <input type="checkbox"/> <input type="checkbox"/>	<input type="checkbox"/> _____
2. las autoridades municipales o delegacionales? ... <input type="checkbox"/>	<input type="checkbox"/>	<input type="checkbox"/> <input type="checkbox"/> <input type="checkbox"/>	<input type="checkbox"/> <input type="checkbox"/> <input type="checkbox"/>	<input type="checkbox"/> <input type="checkbox"/> <input type="checkbox"/>	<input type="checkbox"/> _____
3. el Juez de paz o Autoridades tradicionales o comunitarias? ..... <input type="checkbox"/>	<input type="checkbox"/>	<input type="checkbox"/> <input type="checkbox"/> <input type="checkbox"/>	<input type="checkbox"/> <input type="checkbox"/> <input type="checkbox"/>	<input type="checkbox"/> <input type="checkbox"/> <input type="checkbox"/>	<input type="checkbox"/> _____
4. el Ministerio Público? ..... <input type="checkbox"/>	<input type="checkbox"/>	<input type="checkbox"/> <input type="checkbox"/> <input type="checkbox"/>	<input type="checkbox"/> <input type="checkbox"/> <input type="checkbox"/>	<input type="checkbox"/> <input type="checkbox"/> <input type="checkbox"/>	<input type="checkbox"/> _____

<p><b>13.19AB. Derivado de que denunció o pidió ayuda...</b></p> <p>REGISTRE SÓLO UN CÓDIGO</p> <p>¿se separaron temporalmente?..... 1          ¿usted se fue de la casa?..... 2          ¿él se fue de la casa?..... 3          No se separaron..... 4</p>	<p><b>13.20. ¿Considera que por haber recurrido a pedir apoyo, el trato de él hacia usted...</b></p> <p>REGISTRE SÓLO UN CÓDIGO</p> <p>mejoró? .....1          mejoró por un tiempo? .....2          siguió igual? .....3          empeoró? .....4</p> <p style="text-align: right;">} PASE A 13.22</p>	<p><b>SOLO PREGUNTE SI EN 13.7.1 Y 13.7.2 RESPONDIÓ "NO" (2)</b></p> <p><b>13.21. ¿Por qué razón no lo comentó o no buscó ayuda o denunció el hecho?</b></p> <p>REGISTRE LOS CÓDIGO CORRESPONDIENTES</p> <p>Por miedo de las consecuencias..... 1          Por vergüenza..... 2          Porque su ex-esposo o ex-pareja la amenazó..... 3          Pensó que no le iban a creer..... 4          Por sus hijos..... 5          Porque no quería que su familia se enterara ..... 6          Porque la convencieron de no hacerlo..... 7          Porque se trató de algo sin importancia que no le afectó .... 8          Porque su ex-esposo o ex-pareja dijo que iba a cambiar .... 9          Porque su ex-esposo tiene derecho a reprenderla ..... 10          Porque él no iba a cambiar..... 11          No sabía cómo y dónde denunciar..... 12          No confía en las autoridades..... 13          No sabía que existían leyes para sancionar la violencia.... 14          Otro..... 15</p> <p style="text-align: right;"><i>Especifique</i></p>	
<p><b>13.22. ¿Debido a los problemas o agresiones con su ex-esposo o ex-pareja...</b></p> <p>REGISTRE LOS CÓDIGOS CORRESPONDIENTES</p> <p>usted tuvo que hospitalizarse u operarse? ..... 1          usted tuvo moretones o hinchazón?..... 2          usted tuvo cortadas, quemaduras o pérdida de dientes?..... 3          usted tuvo hemorragias o sangrado? ..... 4          usted tuvo fracturas?..... 5          usted tuvo un aborto o parto prematuro?..... 6          usted tuvo ardor o sangrado vaginal? ..... 7          la contagió de alguna enfermedad de transmisión sexual? ... 8          usted tuvo desmayos?..... 9          no puede mover alguna parte de su cuerpo?..... 10          resultó lesionado un familiar? ..... 11          falleció algún integrante del hogar?..... 12          Otro daño físico..... 13  <i>Especifique</i></p> <p>No tuvo ningún daño físico..... 00</p>	<p><b>13.23. A causa de los problemas con su ex-esposo o ex-pareja, ¿de octubre de 2015 a la fecha, aproximadamente ...</b></p> <p>REGISTRE EL NÚMERO DE DÍAS</p> <p>a. cuántos días dejó de acudir a trabajar?..... <input type="text"/> <input type="text"/></p> <p>b. cuántos días no pudo o dejó de hacer sus actividades cotidianas o sus quehaceres?..... <input type="text"/> <input type="text"/></p> <p>NINGUNO..... 00          DEJÓ DE TRABAJAR 97 DÍAS O MÁS..... 97          NO TRABAJÓ DURANTE EL AÑO PASADO ..... 98          QUEDÓ INCAPACITADA PARA TRABAJAR O PARA HACER SUS QUEHACERES..... 888</p>	<p><b>13.24. De octubre de 2015 a la fecha, ¿recibió atención médica o psicológica por los problemas con su ex-esposo o ex-pareja?</b></p> <p>REGISTRE SÓLO UN CÓDIGO</p> <p>Sí..... 1          No..... 2 ➔ PASE A 13.27</p>	
<p><b>13.25. ¿A dónde acudió la última vez?</b></p> <p>REGISTRE SÓLO UN CÓDIGO</p> <p>Médico particular ..... 1          Cruz Roja..... 2          IMSS..... 3          ISSSTE..... 4          Clínica de Salud ..... 5          Otro..... 6  <i>Especifique</i></p>	<p><b>13.26. ¿En el (la) (RESPUESTA DE 13.25)...</b></p> <p>REGISTRE LOS CÓDIGOS CORRESPONDIENTES</p> <p>indagaron sobre cómo sucedieron las lesiones? ..... 1          le informaron sobre los servicios psicológicos, médicos y de trabajo social? ..... 2          le sugirieron denunciar los hechos ante el Ministerio Público?..... 3          no hicieron nada, no le hicieron caso? ..... 4          la humillaron o la trataron mal?..... 5          Otro..... 6  <i>Especifique</i></p>	<p><b>13.27. ¿Debido a los problemas con su ex-esposo o ex-pareja, usted...</b></p> <p>REGISTRE LOS CÓDIGOS CORRESPONDIENTES</p> <p>dejó de salir? ..... 1          dejó de ver a sus familiares o amistades?..... 2          dejó de ir al médico?..... 3          dejó de trabajar o estudiar? ..... 4          faltó al trabajo?..... 5          perdió dinero o propiedades? ... 6          No le pasó nada ..... 7          Otro..... 8</p>	<p><b>13.28. ¿Los problemas con su ex-esposo o ex-pareja le provocaron...</b></p> <p>REGISTRE LOS CÓDIGOS CORRESPONDIENTES</p> <p>pérdida o aumento del apetito? ..... 1          problemas nerviosos? ..... 2          angustia o miedo?..... 3          tristeza, aflicción o depresión?..... 4          insomnio? ..... 5          otras enfermedades? ..... 6          Otro..... 7          No le pasó nada ..... 8</p>

<p><b>13.29. Por los conflictos con su ex-esposo o ex-pareja, ¿alguna vez pensó en quitarse la vida?</b></p> <p style="text-align: center;"><i>REGISTRE SÓLO UN CÓDIGO</i></p> <p>Sí.....1</p> <p>No .....2 → <i>PASE A 13.31</i></p>	<p><b>13.30. ¿Intentó hacerlo?</b></p> <p style="text-align: center;"><i>REGISTRE SÓLO UN CÓDIGO</i></p> <p>Sí.....1</p> <p>No.....2</p>	<p><b>13.31. Mientras estuvieron juntos, ¿esa manera de reaccionar de su ex-esposo o ex-pareja ante los problemas...</b></p> <p style="text-align: center;"><i>REGISTRE SÓLO UN CÓDIGO</i></p> <p>mejoró? .....1</p> <p>empeoró? .....2</p> <p>siguió igual? .....3</p>	
<p><b>13.32AB. ¿Usted cree que el maltrato que recibió de su ex-esposo o ex-pareja, inició o empeoró, debido a...</b></p> <p style="text-align: center;"><i>REGISTRE LOS CÓDIGOS CORRESPONDIENTES</i></p> <p>problemas económicos? .....1</p> <p>la pérdida de empleo (de él o usted)?.....2</p> <p>que él tenía otra relación amorosa?.....3</p> <p>que usted tenía otra relación amorosa? .....4</p> <p>que usted comenzó a trabajar?.....5</p> <p>que llegó a vivir con ustedes alguna persona?.....6</p> <p>que usted no se embarazó? .....7</p> <p>que usted se embarazó?.....8</p> <p>el nacimiento de un hijo(a)?.....9</p> <p>que él toma o tomaba? .....10</p> <p>No sabe por qué lo hacía .....11</p> <p>Por ninguna razón .....12</p> <p>Otro .....13</p> <p style="text-align: center;"><i>Especifique</i></p>	<p><b>13.33AB. Cuando tenía problemas con su ex-esposo o ex-pareja, ¿platicaba o pedía ayuda a...</b></p> <p style="text-align: center;"><i>REGISTRE LOS CÓDIGOS CORRESPONDIENTES</i></p> <p>familiares?.....1</p> <p>sus amistades?.....2</p> <p>un psicólogo(a) o trabajador(a) social? .....3</p> <p>un sacerdote o instancias religiosas? .....4</p> <p>alguna organización no gubernamental (ONG)?.....5</p> <p>algún refugio para mujeres maltratadas? .....6</p> <p>No platica ni pide ayuda .....7</p> <p>Otro.....8</p>	<p><b>13.33.B ¿Quién tomó la decisión de separarse?</b></p> <p style="text-align: center;"><i>REGISTRE SÓLO UN CÓDIGO</i></p> <p>Usted.....1</p> <p>Su ex-esposo o ex-pareja... 2 } <i>PASE A 13.34B</i></p> <p>Ambos .....3</p> <p>Él se fue a Estados Unidos o a otro lugar.....4 } <i>PASE A SECC XIV</i></p> <p>Enviudó .....5</p> <p>Otro .....6</p> <p><b>13.33.B1 ¿Su ex-esposo o ex-pareja...</b></p> <p style="text-align: center;"><i>REGISTRE LOS CÓDIGOS CORRESPONDIENTES</i></p> <p>aceptó o estuvo de acuerdo con su decisión? .....1</p> <p>se negó?.....2</p> <p>la amenazó con quitarle a sus hijos? ....3</p> <p>la amenazó con quitarle la casa o sus pertenencias? .....4</p> <p>la sacó o corrió de la casa? .....5</p> <p>Otro.....6</p>	
<p><b>13.34B. Cuando se separaron o divorciaron...</b></p> <p style="text-align: center;"><i>REGISTRE SÓLO UN CÓDIGO</i></p> <p>¿usted se fue de la casa?.....1</p> <p>¿él se fue de la casa?.....2 } <i>PASE A 13.36B</i></p> <p>¿ya no vivían juntos? .....3</p>	<p><b>13.35B. Usted, ¿se fue...</b></p> <p style="text-align: center;"><i>REGISTRE SÓLO UN CÓDIGO</i></p> <p>con sus padres? .....1</p> <p>con otros parientes?.....2</p> <p>con amigas?.....3</p> <p>a un refugio?.....4</p> <p>a otra casa o departamento sola o con sus hija(s)/hijo(s)? .....5</p> <p>Otro lugar.....6</p>	<p><b>13.36B. ¿Qué sucedió con las pertenencias comunes?</b></p> <p style="text-align: center;"><i>REGISTRE SÓLO UN CÓDIGO</i></p> <p>Llegaron a un arreglo .....1</p> <p>Dividieron las pertenencias .....2</p> <p>Le quitó a usted sus pertenencias, y él se quedó con todo.....3</p> <p>Usted se quedó con todo.....4</p> <p>No han llegado a ningún arreglo o acuerdo ....5</p> <p>No tenían bienes comunes.....6</p> <p>Otro.....7</p>	
<p><b>13.37B. ¿Su(s) hijo(s) e hija(s)...</b></p> <p style="text-align: center;"><i>REGISTRE SÓLO UN CÓDIGO</i></p> <p>se quedaron con usted? .....1</p> <p>se fueron con su ex-esposo o ex-pareja?.....2</p> <p>está en litigio la custodia?.....3</p> <p>No tiene hijos o ya eran grandes....4 → <i>PASE A 13.40B</i></p> <p>Otro .....5</p> <p style="text-align: center;"><i>Especifique</i></p>	<p><b>13.38B. Para la manutención de sus hijas e hijos, ¿su ex-esposo o ex-pareja y usted...</b></p> <p style="text-align: center;"><i>REGISTRE SÓLO UN CÓDIGO</i></p> <p>llegaron a un arreglo voluntario? .....1</p> <p>llegaron a un acuerdo legal? .....2</p> <p>no llegaron a ningún acuerdo? .....3 } <i>PASE A 13.40B</i></p> <p>Sus hijos ya eran grandes o no tenían.....4</p> <p>Otro.....5</p>	<p><b>13.39B. ¿Su ex-esposo o ex-pareja ha cumplido con el acuerdo económico establecido...</b></p> <p style="text-align: center;"><i>REGISTRE SÓLO UN CÓDIGO</i></p> <p>siempre o casi siempre?.....1</p> <p>pocas veces? .....2</p> <p>nunca? .....3</p>	<p><b>13.40B. Desde que se separaron, ¿su ex-esposo o ex-pareja...</b></p> <p style="text-align: center;"><i>REGISTRE SÓLO UN CÓDIGO</i></p> <p>ha entrado a su casa sin su consentimiento o por la fuerza?.....1</p> <p>ha intentado entrar a su casa sin su consentimiento?.....2</p> <p>No ha intentado entrar a su casa .....3</p>



**SECCIÓN XIV. DECISIONES Y LIBERTAD PERSONAL**

**14.1AB. ¿Quién decidía, la mayor parte de las veces, en el hogar o en su relación de pareja...**

REGISTRE EL CÓDIGO CORRESPONDIENTE EN CADA CASILLA

PARA CADA OPCIÓN CON CÓDIGO 1, PREGUNTE 14.2AB

- Sólo usted (la entrevistada) ..... 1
- Sólo su ex-esposo o ex-pareja ..... 2
- Entre los dos, pero él un poco más ..... 3
- Entre los dos, pero usted un poco más ..... 4
- Entre los dos por igual ..... 5
- Otras personas ..... 6
- No aplica ..... 7

PASE A 14.3AB

**14.2AB. ¿Y su ex-esposo o ex-pareja (MENCIONE LA SITUACIÓN DE 14.1AB)...**

REGISTRE EL CÓDIGO CORRESPONDIENTE

- respetaba, aceptaba o apoyaba su decisión? ... 1
- peleaba o la maltrataba?..... 2
- era indiferente (le daba igual, no participaba)? .... 3

1. si usted podía trabajar o estudiar?.....	<input type="checkbox"/>	.....	<input type="checkbox"/>
2. si usted podía salir de su casa? .....	<input type="checkbox"/>	.....	<input type="checkbox"/>
3. qué hacer con el dinero que usted ganaba o del que disponía?.....	<input type="checkbox"/>	.....	<input type="checkbox"/>
4. si podía comprar cosas para usted?.....	<input type="checkbox"/>	.....	<input type="checkbox"/>
5. cuando usted quería o tenía interés en participar en la vida social o política de su comunidad? .....	<input type="checkbox"/>	.....	<input type="checkbox"/>
6. cómo se gastaba o economizaba el dinero? .....	<input type="checkbox"/>	.....	<input type="checkbox"/>
7. qué hacer con el dinero que él ganaba?.....	<input type="checkbox"/>	.....	<input type="checkbox"/>
8. sobre el tipo de ropa y arreglo personal para usted?.....	<input type="checkbox"/>	.....	<input type="checkbox"/>
9. sobre los permisos a las hijas e hijos?.....	<input type="checkbox"/>	.....	<input type="checkbox"/>
10. cambiarse o mudarse de casa o ciudad? .....	<input type="checkbox"/>	.....	<input type="checkbox"/>
11. cuándo tener relaciones sexuales?.....	<input type="checkbox"/>	.....	<input type="checkbox"/>
12. si se usaban anticonceptivos? .....	<input type="checkbox"/>	.....	<input type="checkbox"/>
13. quién debía usar los métodos anticonceptivos?.....	<input type="checkbox"/>	.....	<input type="checkbox"/>
14. tener o no hijos(as)? .....	<input type="checkbox"/>	.....	<input type="checkbox"/>
15. cuándo y cuántos hijos(as) tener? .....	<input type="checkbox"/>	.....	<input type="checkbox"/>

**14.3AB. Ahora le preguntaré sobre los arreglos que hacía con su ex-esposo o ex-pareja cuando necesitaba realizar algunas actividades.**

REGISTRE EL CÓDIGO CORRESPONDIENTE EN CADA CASILLA

- le debía pedir permiso?..... 1
- le avisaba o pedía su opinión? ..... 2
- no tenía que hacer nada?..... 3
- No iba sola o iba con él..... 4
- No lo hacía ..... 5
- Otro ..... 6
- No aplica ..... 7

1. Para trabajar por un pago o remuneración, ¿a su ex-esposo o ex- pareja.....	<input type="checkbox"/>
2. Si tenía que ir de compras, ¿a su ex-esposo o ex-pareja.....	<input type="checkbox"/>
3. Si quería visitar a sus parientes o amistades, ¿a su ex-esposo o ex-pareja.....	<input type="checkbox"/>
4. Si usted quería comprar algo para usted o cambiar su arreglo personal, ¿a su ex-esposo o ex-pareja.....	<input type="checkbox"/>
5. Si usted quería participar en alguna actividad vecinal o política, ¿a su ex-esposo o ex-pareja.....	<input type="checkbox"/>
6. Si usted quería hacer amistad con una persona, ¿a su ex-esposo o ex-pareja.....	<input type="checkbox"/>
7. Para votar por algún partido o candidato, ¿a su ex-esposo o ex-pareja.....	<input type="checkbox"/>

## SECCIÓN XV. OPINIÓN SOBRE LOS ROLES MASCULINOS Y FEMENINOS

**15.1. De acuerdo con lo que usted piensa o cree, dígame en cada una de las frases que le voy a leer “sí” cuando esté de acuerdo y “no” cuando esté en desacuerdo:**

*REGISTRE EL CÓDIGO CORRESPONDIENTE EN CADA CASILLA*

Sí (de acuerdo) ..... 1

No (en desacuerdo) ..... 2

- |  |                          |
|--|--------------------------|
| 1. ¿Usted cree que las mujeres deben ser las responsables del cuidado de los hijos(as), de las personas enfermas y ancianas? .....   | <input type="checkbox"/> |
| 2. ¿Usted cree que los hombres deben ganar más salario que las mujeres? .....  | <input type="checkbox"/> |
| 3. ¿Usted cree que las mujeres deben ser igual de responsables que los hombres de traer dinero para la casa? .....   | <input type="checkbox"/> |
| 4. ¿Usted cree que los hombres deben encargarse, al igual que las mujeres, de las tareas de la casa, de cuidar a los niños(as) y a las personas enfermas y ancianas? ..... | <input type="checkbox"/> |
| 5. ¿Usted cree que las mujeres deben tener derecho a salir solas en la noche a divertirse? .....   | <input type="checkbox"/> |
| 6. ¿Usted cree que los hombres deben ocupar mejores puestos que las mujeres en los trabajos? .....   | <input type="checkbox"/> |
| 7. ¿Usted cree que las mujeres que trabajan descuidan a sus hijos(as)? .....   | <input type="checkbox"/> |
| 8. ¿Usted cree que las mujeres deben vestirse sin escotes para que no las molesten los hombres? .....  | <input type="checkbox"/> |
| 9. ¿Usted cree que las mujeres casadas deben tener relaciones sexuales con su esposo cuando él quiera? .....   | <input type="checkbox"/> |

## SECCIÓN XVI. RECURSOS SOCIALES

**16.1. Cuando usted necesita dinero, sin contar a su ex-esposo o ex-pareja, ¿recurre a...**

*REGISTRE LOS CÓDIGOS CORRESPONDIENTES*

- amigas? ..... 1
- vecinas? ..... 2
- familiares? ..... 3
- empeñar cosas? ..... 4
- No pide dinero ..... 5
- Otro ..... 6

**16.2. ¿Acostumbra usted...**

*REGISTRE EL CÓDIGO CORRESPONDIENTE EN CADA CASILLA*

Sí ..... 1

No ..... 2

- |  |                          |
|--|--------------------------|
| 1. salir con amigas a divertirse? .....                      | <input type="checkbox"/> |
| 2. platicar con vecinas? .....                               | <input type="checkbox"/> |
| 3. reunirse con familiares? .....                            | <input type="checkbox"/> |
| 4. asistir a reuniones religiosas? .....                     | <input type="checkbox"/> |
| 5. asistir a reuniones de colonos o de organizaciones? ..... | <input type="checkbox"/> |
| 6. practicar deportes en equipo? .....                       | <input type="checkbox"/> |

**16.3. En caso de que usted necesitara ayuda, ¿a quién o quiénes recurriría para...**

*REGISTRE LOS CÓDIGOS CORRESPONDIENTES*

- Vecina(o) ..... 1
- Amiga(o) ..... 2
- Compañera(o) ..... 3
- Algún familiar ..... 4
- Otra persona ..... 5
- No cuenta con nadie ..... 6

- |   |                          |                          |                          |
|---|--------------------------|--------------------------|--------------------------|
| 1. cuidar un rato a sus hijas/hijos cuando tiene alguna emergencia o se enferman? ..... | <input type="checkbox"/> | <input type="checkbox"/> | <input type="checkbox"/> |
| 2. hacer alguna tarea o labor? .....  | <input type="checkbox"/> | <input type="checkbox"/> | <input type="checkbox"/> |
| 3. cuando usted se enferma? .....   | <input type="checkbox"/> | <input type="checkbox"/> | <input type="checkbox"/> |
| 4. para platicar de sus problemas o preocupaciones? .....                               | <input type="checkbox"/> | <input type="checkbox"/> | <input type="checkbox"/> |
| 5. consejos u orientación cuando tiene dificultades con su ex-esposo o ex-pareja? ..... | <input type="checkbox"/> | <input type="checkbox"/> | <input type="checkbox"/> |
| 6. cuando tiene alguna dificultad o problema económico? .....                           | <input type="checkbox"/> | <input type="checkbox"/> | <input type="checkbox"/> |

## SECCIÓN XVII. DIVISIÓN DEL TRABAJO EN EL HOGAR

### 17.1. En su hogar, ¿quién o quiénes, se encargan principalmente de...

REGISTRE LOS CÓDIGOS CORRESPONDIENTES

Entrevistada .....	1
Ex-esposo o ex-pareja .....	2
Ambos .....	3
Hijas .....	4
Hijos .....	5
Madre .....	6
Padre .....	7
Ambos padres .....	8
Hermanas .....	9
Hermanos .....	10
Trabajador(a) doméstico(a) .....	11
Otra persona integrante del hogar .....	12
Otra persona no integrante del hogar .....	13
Nadie .....	14
No aplica .....	15

1. cuidar o apoyar a las niñas y niños que viven aquí?.....	□ □ □
2. cuidar o apoyar a las ancianas y ancianos que viven aquí?.....	□ □ □
3. hacer los quehaceres domésticos (cocinar, lavar, planchar, asear la casa)? .....	□ □ □
4. hacer los trámites y compras para el hogar (pagos de luz, teléfono, ir al banco, al mercado, etc.)? .....	□ □ □
5. atender o apoyar a las personas con alguna discapacidad?.....	□ □ □
6. hacer reparaciones a su vivienda, muebles, vehículos o aparatos electrodomésticos?.....	□ □ □
7. atender a personas enfermas? .....	□ □ □

## SECCIÓN XVIII. MUJERES DE 60 AÑOS O MÁS

<p><b>18.1. ¿Usted depende económicamente de su(s)...</b></p> <p style="text-align: center;"><i>REGISTRE LOS CÓDIGOS CORRESPONDIENTES</i></p> <p>ex-esposo o ex-pareja?..... 1                  hija(s) o hijo(s)? ..... 2                  hermana(s) o hermano(s)?..... 3                  sobrina(s) o sobrino(s)?..... 4                  nieta(s) o nieto(s)? ..... 5                  otro familiar?..... 6                  Otra persona..... 7                  No depende de nadie ..... 8</p>	<p><b>18.2. ¿Usted a veces ayuda económicamente, le da dinero o le paga alguna cosa a su(s)...</b></p> <p style="text-align: center;"><i>REGISTRE LOS CÓDIGOS CORRESPONDIENTES</i></p> <p>ex-esposo o ex-pareja?..... 1                  hija(s) o hijo(s)? ..... 2                  hermana(s) o hermano(s)?..... 3                  sobrina(s) o sobrino(s)?..... 4                  nieta(s) o nieto(s)?..... 5                  otro familiar?..... 6                  Otra persona..... 7                  No apoya a nadie ..... 8</p>	<p><b>18.3. ¿Mantiene económicamente a su(s)...</b></p> <p style="text-align: center;"><i>REGISTRE LOS CÓDIGOS CORRESPONDIENTES</i></p> <p>ex-esposo o ex-pareja?..... 1                  hija(s) o hijo(s)? ..... 2                  hermana(s) o hermano(s)?..... 3                  sobrina(s) o sobrino(s)?..... 4                  nieta(s) o nieto(s)? ..... 5                  otro familiar?..... 6                  Otra persona..... 7                  No mantiene a nadie ..... 8</p>
<p><b>18.4. ¿Usted cuida a sus nietos(as) o sobrinos(as)...</b></p> <p style="text-align: center;"><i>REGISTRE SÓLO UN CÓDIGO</i></p> <p>todos los días? ..... 1                  algún día de la semana? ..... 2                  de vez en cuando?..... 3                  No los cuida..... 4                  No tiene ..... 5</p> <div style="text-align: right; margin-top: 10px;">                 } <small>PASE A 18.6</small> </div>	<p><b>18.5. ¿Es responsable de sus nietos(as) o sobrinos(as) porque sus padres...</b></p> <p style="text-align: center;"><i>REGISTRE SÓLO UN CÓDIGO</i></p> <p>trabajan y viven en Estados Unidos? .... 1                  trabajan y viven en otro lugar del país?..... 2                  trabajan todo el día? ..... 3                  murieron?..... 4                  Otro..... 5</p>	<p><b>18.6. ¿Tiene alguna enfermedad, limitación física o discapacidad que le impide desplazarse sola?</b></p> <p style="text-align: center;"><i>REGISTRE SÓLO UN CÓDIGO</i></p> <p>Sí ..... 1                  No ..... 2</p>

**18.7. Sin contar a su ex-esposo o ex-pareja, dígame si usted pasa o ha pasado por alguna de las siguientes situaciones con sus familiares cercanos o con las personas con quienes vive actualmente, en los últimos 12 meses (de octubre de 2015 a la fecha):**

LEA PRIMERO CADA UNA DE LAS SITUACIONES 1 A LA 10 DE LA PREGUNTA 18.7, REGISTRANDO EN CADA UNA LA RESPUESTA INDICADA.

PARA CADA OPCIÓN CON CÓDIGO 1, PREGUNTE 18.8

Sí ..... 1  
No ..... 2

**18.8. Dígame, ¿quién o quiénes (MENCIONE LA SITUACIÓN)?**

REGISTRE LOS CÓDIGOS CORRESPONDIENTES

Su(s) hija(s)..... 1  
Su(s) hijo(s)..... 2  
Su(s) nieta(s) o nieto(s) ..... 3  
Su(s) otro(s) familiar(es) ..... 4  
No familiar(es)..... 5

1. ¿Le dejan de hablar?..... <input type="checkbox"/>	..... <input type="checkbox"/>	..... <input type="checkbox"/>	..... <input type="checkbox"/>
2. ¿La dejan sola o la abandonan?..... <input type="checkbox"/>	..... <input type="checkbox"/>	..... <input type="checkbox"/>	..... <input type="checkbox"/>
3. ¿Le gritan, la insultan o la ofenden?..... <input type="checkbox"/>	..... <input type="checkbox"/>	..... <input type="checkbox"/>	..... <input type="checkbox"/>
4. ¿Le dejan de dar dinero, aunque tengan?..... <input type="checkbox"/>	..... <input type="checkbox"/>	..... <input type="checkbox"/>	..... <input type="checkbox"/>
5. ¿La han amenazado con correrla o sacarla de la casa?..... <input type="checkbox"/>	..... <input type="checkbox"/>	..... <input type="checkbox"/>	..... <input type="checkbox"/>
6. ¿La han lastimado, golpeado o aventado cosas?..... <input type="checkbox"/>	..... <input type="checkbox"/>	..... <input type="checkbox"/>	..... <input type="checkbox"/>
7. ¿Le han dicho o le hacen sentir que es un estorbo?..... <input type="checkbox"/>	..... <input type="checkbox"/>	..... <input type="checkbox"/>	..... <input type="checkbox"/>
8. ¿La descuidan cuando se enferma o le dejan de comprar sus medicamentos, aunque tiene dinero para hacerlo?..... <input type="checkbox"/>	..... <input type="checkbox"/>	..... <input type="checkbox"/>	..... <input type="checkbox"/>
9. ¿Le piden que haga quehaceres que le cuesta trabajo realizar?..... <input type="checkbox"/>	..... <input type="checkbox"/>	..... <input type="checkbox"/>	..... <input type="checkbox"/>
10. ¿Se niegan a ayudarla cuando lo necesita?..... <input type="checkbox"/>	..... <input type="checkbox"/>	..... <input type="checkbox"/>	..... <input type="checkbox"/>

**SECCION XIX. FINAL DE LA ENTREVISTA**

**19.1. Hemos terminado la entrevista, ¿hay algo más que le haya sucedido y que quisiera comentarme?**

\_\_\_\_\_

\_\_\_\_\_

\_\_\_\_\_

ESCRIBA TEXTUAL LO QUE MENCIONE LA ENTREVISTADA

No tiene o no quiere decir nada más .....00

**19.2. Le he preguntado sobre asuntos muy delicados. ¿Cómo se sintió al hablar de ellos?**

REGISTRE SÓLO UN CÓDIGO

Bien ..... 1  
Mal..... 2  
Indiferente..... 3  
Otro ..... 4

Especifique

**Gracias.**

**SOLO PARA LA ENTREVISTADORA**

**E5. Durante la entrevista y al finalizar, indique si...**

REGISTRE EL CÓDIGO CORRESPONDIENTE EN CADA CASILLA

Sí .....1

No .....2

- 1. ¿El ex-esposo o ex-pareja escuchó parte o toda la entrevista? .....
- 2. ¿El ex-esposo o ex-pareja estuvo atento a su visita, pero no se acercó? .....
- 3. ¿Las interrumpieron varias veces (3 o más veces)? .....
- 4. ¿La madre o padre estaban en la casa y escucharon toda o parte de la entrevista? .....
- 5. ¿Algún menor de 0-3 años estuvo presente durante la entrevista? .....
- 6. ¿Alguna otra persona adulta familiar o no familiar estuvo presente durante parte o toda la entrevista y escuchó las preguntas? .....
- 7. ¿El ex-esposo o ex-pareja o padres, le dijeron que ya se fuera? .....
- 8. ¿Alguna persona la interrogó sobre qué quería o para qué necesitaba hablar a solas con la mujer? .....
- 9. ¿La corrieron o no la dejaron hablar a solas con la mujer? .....
- 10. ¿Logró hacer la entrevista en privado (nadie escuchó la entrevista)? .....
- 11. ¿Estuvieron solas durante toda la entrevista y nadie las escuchó? .....
- 12. ¿La mujer estuvo atenta a la entrevista y en buena disposición para responder? .....
- 13. ¿La mujer no estuvo atenta a la entrevista y mostró impaciencia o molestia durante la entrevista? .....
- 14. ¿La mujer estuvo tranquila durante toda la entrevista? .....
- 15. ¿La mujer mostró tristeza, enojo, aflicción o preocupación? .....

**OBSERVACIONES DE LA ENTREVISTADORA**

---

---

---

---

---

---

---

---

---

---

---

---

---

---

---

---

---

---

---

---

---

---

---

---



INSTITUTO NACIONAL  
DE ESTADÍSTICA Y GEOGRAFÍA

# ENCUESTA NACIONAL SOBRE LA DINÁMICA DE LAS RELACIONES EN LOS HOGARES ENDIREH 2016

CUESTIONARIO PARA MUJER SOLTERA



## 1. DATOS DE IDENTIFICACIÓN

ENTIDAD \_\_\_\_\_

MUNICIPIO \_\_\_\_\_

LOCALIDAD \_\_\_\_\_

AGEB \_\_\_\_\_

## 2. CONTROL DE LA VIVIENDA

UPM.....

VIVIENDA SELECCIONADA.....

INSTRUMENTO..... **C**

## 3. CONTROL DE CUESTIONARIOS EN LA VIVIENDA

RENLÓN DE LA MUJER ELEGIDA .....

## 4. DIRECCIÓN DE LA VIVIENDA

\_\_\_\_\_

CALLE, AVENIDA, CALLEJÓN, CARRETERA, CAMINO

\_\_\_\_\_

NÚMERO EXTERIOR    NÚMERO INTERIOR    COLONIA, FRACCIONAMIENTO, BARRIO, UNIDAD HABITACIONAL

## 5. RESULTADO DE LA ENTREVISTA INDIVIDUAL

NÚMERO DE VISITA	FECHA		TIEMPO DE ENTREVISTA		VIVIENDA SUPERVISADA	
	DÍA	MES	HORA DE INICIO	HORA DE TÉRMINO	1. Sí	2. No
1	___	- ___	___ : ___	___ : ___	<input type="checkbox"/>	<input type="checkbox"/>
2	___	- ___	___ : ___	___ : ___	<input type="checkbox"/>	<input type="checkbox"/>
3	___	- ___	___ : ___	___ : ___	<input type="checkbox"/>	<input type="checkbox"/>
4	___	- ___	___ : ___	___ : ___	<input type="checkbox"/>	<input type="checkbox"/>
5	___	- ___	___ : ___	___ : ___	<input type="checkbox"/>	<input type="checkbox"/>

### RESULTADO DE LA ENTREVISTA INDIVIDUAL

- |                                |   |   |                                       |
|--------------------------------|---|---|---------------------------------------|
| 1 Entrevista completa          | 4.2 No puede entender, concentrarse o es enferma mental | 7.1 No le permiten dar información            | 7.6 Otra negativa, especifique: _____ |
| 2 Cita concertada              | 4.3 Otro tipo de discapacidad                           | 7.2 No desea participar por falta de tiempo   |                                       |
| 3 Ausencia de la mujer elegida | 5 Enferma que no puede dar la entrevista                | 7.3 No desea participar porque no confía      |                                       |
| 4 Mujer con discapacidad       | 6 No habla español                                      | 7.4 Madre o padre no autoriza a menor de edad | 8 Otro resultado, especifique: _____  |
| 4.1 No puede oír y/o hablar    | 7 Negativa  | 7.5 Negativa a partir de la pregunta 5.1      |                                       |

## 6. RESPONSABLES

ENTREVISTADORA \_\_\_\_\_

JEFE DE ENTREVISTADORAS \_\_\_\_\_

OBSERVADORA \_\_\_\_\_ VALIDADO POR: \_\_\_\_\_  
Nombre y firma

## 7. CONTROL DE PAQUETE

JEFATURA .....

FOLIO DEL PAQUETE .....

CONSECUTIVO DE CUESTIONARIO EN EL PAQUETE .....

## INTRODUCCIÓN

El INEGI está levantando la Encuesta Nacional sobre la Dinámica de las Relaciones en los Hogares (ENDIREH) 2016, que permitirá disponer de información veraz y oportuna sobre la situación social y económica de los hogares y las mujeres en el país.

### CONFIDENCIALIDAD

Conforme a las disposiciones del **Artículo 37, párrafo primero, de la Ley del Sistema Nacional de Información Estadística y Geográfica** en vigor: "Los datos que proporcionen para fines estadísticos los informantes del Sistema a las Unidades en términos de la presente Ley, serán estrictamente confidenciales y bajo ninguna circunstancia podrán utilizarse para otro fin que no sea el estadístico."

### OBLIGATORIEDAD

De acuerdo con el **Artículo 45, párrafo primero, de la Ley del Sistema Nacional de Información Estadística y Geográfica** en vigor: "Los Informantes del Sistema estarán obligados a proporcionar, con veracidad y oportunidad, los datos e informes que les soliciten las autoridades competentes para fines estadísticos, censales y geográficos, y prestarán apoyo a las mismas."

## SECCIÓN IV. SITUACIÓN DE LA RELACIÓN DE PAREJA/INGRESOS Y RECURSOS MUJERES SOLTERAS

Nombre de la mujer elegida \_\_\_\_\_

REGISTRE EL NÚMERO DE RENGLÓN DE LA SECCIÓN II

Número de renglón.....

### VERIFICACIÓN DE CONDICIÓN DE RELACIÓN DE PAREJA

VALIDARLO CON LAS RESPUESTAS DE LA SECCIÓN III.  
VERIFICACIÓN DE ESTADO CONYUGAL

C1. Actualmente tiene novio o pareja..... 1

Caso 1: 3.1=6 y 3.6=1

Caso 2: 3.1=2, 3 o 4 y 3.4.=1 y 3.5=2

C1. Actualmente no tiene novio o pareja, pero antes sí tuvo..... 2

Caso 1: 3.1=6 y 3.6=3 y 3.7=2

C2. Nunca ha tenido novio o pareja ..... 3 → PASE

Caso 1: 3.1=6 y 3.6=4

A 4.1

**4BC.1. Actualmente, ¿cuántos años cumplidos tiene su novio o pareja (ex-novio o ex-pareja)?**

REGISTRE CON NÚMERO LA EDAD EN AÑOS CUMPLIDOS

97 O MÁS AÑOS ..... 97

NO SABE O NO SE ACUERDA ..... 98

**4BC.2. ¿Hasta qué nivel estudió su novio o pareja (ex-novio o ex-pareja) en la escuela?**

REGISTRE SÓLO UN CÓDIGO

Ninguno ..... 00

Preescolar ..... 01

Primaria ..... 02

Secundaria ..... 03

Preparatoria o bachillerato ..... 04

Estudios técnicos o comerciales con primaria terminada ..... 05

Estudios técnicos o comerciales con secundaria terminada ..... 06

Estudios técnicos o comerciales con preparatoria terminada ..... 07

Normal con primaria o secundaria terminada ..... 08

Normal licenciatura ..... 09

Licenciatura o profesional ..... 10

Posgrado (Especialidad, Maestría o Doctorado) ..... 11

**4C.1. Su novio o pareja (ex-novio o ex-pareja), ¿asiste actualmente a la escuela?**

REGISTRE SÓLO UN CÓDIGO

Sí ..... 1

No ..... 2

No sabe ..... 8

**4BC.3. ¿De acuerdo con su cultura, su novio o pareja (ex-novio o ex-pareja) se considera indígena?**

REGISTRE SÓLO UN CÓDIGO

Sí ..... 1

Sí, en parte ..... 2

No ..... 3

No sabe ..... 8

**4BC.4. ¿Su novio o pareja (ex-novio o ex-pareja) habla (hablaba) algún dialecto o lengua indígena?**

REGISTRE SÓLO UN CÓDIGO

Sí ..... 1

No ..... 2 → PASE

A 4.1

**4BC.5. ¿Habla (hablaba) también español?**

REGISTRE SÓLO UN CÓDIGO

Sí ..... 1

No ..... 2

**4.1. Actualmente, ¿usted trabaja por un ingreso, salario o ganancia?**

REGISTRE SÓLO UN CÓDIGO

Sí ..... 1

No ..... 2 → PASE A 4.3

**4.2. Aproximadamente, ¿cuánto gana o recibe usted por su trabajo?**

REGISTRE LA CANTIDAD Y EL CÓDIGO CORRESPONDIENTE AL PERIODO

\$    ,

**4.2.1. ¿Cada cuándo?**

Igual o más de \$999,997... 999,997

No recibe ingresos..... 000,000

No sabe ..... 999,998

A la semana ..... 1

A la quincena ..... 2

Al mes ..... 3

No sabe ..... 8

} PASE  
A 4.3

### PREGUNTE 4.3 Y 4.4 A LAS SOLTERAS QUE TIENEN O HAN TENIDO NOVIO O PAREJA. SI NUNCA HA TENIDO NOVIO PASE A 4.8.

**4.3. Su novio o pareja (ex-novio o ex-pareja), ¿trabaja por un ingreso, salario o ganancia?**

REGISTRE SÓLO UN CÓDIGO

Sí ..... 1

No ..... 2

No sabe ..... 8

} PASE A 4.8

**4.4. En su trabajo, ¿cuál es la ocupación que desempeña su novio o pareja (ex-novio o ex-pareja) (o a qué se dedica principalmente)?**

(Técnico electricista, maestro de primaria, vendedor de frutas, mesero, cocinero, albañil, mecánico de autos, obrero textil, policía federal, militar, etc.)

ANOTE COMPLETO EL NOMBRE DE LA OCUPACIÓN

<p><b>4.8 Actualmente, ¿usted recibe dinero...</b></p> <p style="text-align: center;"><i>REGISTRE EL CÓDIGO CORRESPONDIENTE EN CADA CASILLA</i></p> <p style="text-align: center;"><i>PARA LOS CÓDIGOS 1, PREGUNTE 4.9 Y 4.10; SI RESPONDIÓ EN TODAS CÓDIGO 2, PASE A 4.11</i></p> <p>Sí.....1</p> <p>No .....2</p>	<p><b>4.9 Aproximadamente, ¿cuánto recibe al mes por... (RESPUESTA "SÍ" (1) en 4.8)?</b></p> <p style="text-align: center;"><i>REGISTRE LA CANTIDAD CORRESPONDIENTE</i></p> <p style="text-align: right;"><i>Igual o más de \$999,997.....999,997</i></p> <p style="text-align: right;"><i>No sabe.....999,998</i></p>	<p><b>4.10 ¿Quiénes le ayudan con dinero?</b></p> <p style="text-align: center;"><i>REGISTRE LOS CÓDIGOS CORRESPONDIENTES</i></p> <p>Padre o madre .....1</p> <p>Hija(s)/hijo(s).....2</p> <p>Hermana(s)/hermano(s).....3</p> <p>Otros familiares.....4</p> <p>Personas conocidas.....5</p>
1. por jubilación o pensión?..... <input type="checkbox"/>	\$ <input type="text"/> <input type="text"/> <input type="text"/> , <input type="text"/> <input type="text"/>	
2. de familiares o conocidos que viven en Estados Unidos de América?..... <input type="checkbox"/>	\$ <input type="text"/> <input type="text"/> <input type="text"/> , <input type="text"/> <input type="text"/>	<input type="text"/> <input type="text"/> <input type="text"/>
3. de familiares o conocidos dentro del país?..... <input type="checkbox"/>	\$ <input type="text"/> <input type="text"/> <input type="text"/> , <input type="text"/> <input type="text"/>	<input type="text"/> <input type="text"/> <input type="text"/>
4. por becas escolares para sus hijos e hijas?... <input type="checkbox"/>	\$ <input type="text"/> <input type="text"/> <input type="text"/> , <input type="text"/> <input type="text"/>	
5. por becas escolares para usted?..... <input type="checkbox"/>	\$ <input type="text"/> <input type="text"/> <input type="text"/> , <input type="text"/> <input type="text"/>	
6. del Programa Prospera? (antes Oportunidades)..... <input type="checkbox"/>	\$ <input type="text"/> <input type="text"/> <input type="text"/> , <input type="text"/> <input type="text"/>	
7. de otro programa del gobierno?..... <input type="checkbox"/>	\$ <input type="text"/> <input type="text"/> <input type="text"/> , <input type="text"/> <input type="text"/>	
8. otro tipo (rentas, intereses bancarios, etc.)?..... <input type="checkbox"/>	\$ <input type="text"/> <input type="text"/> <input type="text"/> , <input type="text"/> <input type="text"/>	

**4.11. ¿Usted cuenta con dinero que puede utilizar como quiera?**

*REGISTRE SÓLO UN CÓDIGO*

Sí.....1

No .....2

<p><b>4.12. ¿Algún(os) miembro(s) de este hogar es (son) propietario(s) de...</b></p> <p style="text-align: center;"><i>REGISTRE EL CÓDIGO CORRESPONDIENTE EN CADA CASILLA</i></p> <p style="text-align: center;"><i>PARA LAS RESPUESTAS CON CÓDIGO 1, PREGUNTE 4.13</i></p> <p style="text-align: center;"><i>SI TODAS LAS RESPUESTAS SON "NO" (2)  PASE A SECCIÓN V</i></p> <p>Sí.....1</p> <p>No .....2</p>	<p><b>4.13. ¿A nombre de quién están... (RESPUESTA "SÍ" (1) EN 4.12)?</b></p> <p style="text-align: center;"><i>REGISTRE EL CÓDIGO CORRESPONDIENTE</i></p> <p>Sólo de la entrevistada .....1</p> <p>Sólo del novio o pareja (ex-novio o ex-pareja).....2</p> <p>De ambos.....3</p> <p>Madre de ella .....4</p> <p>Padre de ella .....5</p> <p>De algún familiar de ella .....6</p> <p>De algún familiar de él .....7</p> <p>De otra(s) persona(s).....8</p> <p>No sabe.....98</p>
1. terreno(s) o tierras de cultivo?..... <input type="checkbox"/>	..... <input type="checkbox"/>
2. automóvil(es) o camioneta(s)?..... <input type="checkbox"/>	..... <input type="checkbox"/>
3. ahorros?..... <input type="checkbox"/>	..... <input type="checkbox"/>
4. la vivienda que habitan?..... <input type="checkbox"/>	..... <input type="checkbox"/>
5. locales, bodegas u oficinas?..... <input type="checkbox"/>	..... <input type="checkbox"/>
6. puestos fijos?..... <input type="checkbox"/>	..... <input type="checkbox"/>
7. otra casa o departamento?..... <input type="checkbox"/>	..... <input type="checkbox"/>



Antes de continuar le quiero informar que a lo largo de esta entrevista le voy hacer preguntas sobre situaciones que enfrentamos las mujeres. Le pido que se sienta con la libertad para responder y tenga por seguro que sus respuestas son estrictamente confidenciales y nadie sabrá lo que usted respondió. La información que nos proporcione es muy importante y su cooperación es fundamental.

## SECCIÓN V. CONSENTIMIENTO Y PRIVACIDAD

**5.1. Sólo para confirmar, ¿podemos continuar con la entrevista?**

REGISTRE SÓLO UN CÓDIGO

Sí ..... 1 ➔ PASE A 5.3

No ..... 2

**5.2 ¿Por qué?**

---



---



---



---



---



---

ANOTE LA RESPUESTA Y TERMINE LA ENTREVISTA

**5.3. ¿En este momento, en su vivienda está...**

REGISTRE LOS CÓDIGOS CORRESPONDIENTES

- su novio o pareja (ex-novio o ex-pareja)? ..... 1
- sus hijas e hijos? ..... 2
- su padre o madre? ..... 3
- su suegra o suegro (ex-suegra o ex-suegro)? ..... 4
- otros familiares? ..... 5
- otras personas (vecinas, amigas, trabajadoras, etc.)? ..... 6
- está sola? ..... 7 ➔ PASE A SECCIÓN VI

**5.4. Es muy importante que hablemos en privado (a solas) para que estemos tranquilas y en confianza, ¿dígame si...**

REGISTRE EL CÓDIGO CORRESPONDIENTE EN CADA CASILLA

Sí ..... 1

No ..... 2

1. podemos hablar aquí en su vivienda en un lugar privado (alejado, solo) sin que nos escuchen? .....
2. prefiere que vayamos a otro sitio ahora? .....   
Dígame el lugar \_\_\_\_\_
3. que sea aquí, pero en otro momento? .....   
Dígame el día y la hora \_\_\_\_\_
4. que sea en otro lugar y en otro momento? .....   
Dígame lugar, día y hora \_\_\_\_\_
5. Otra opción propuesta por la entrevistada .....   
Especifique \_\_\_\_\_

**ENTREVISTADORA ANTES DE PASAR A SECCIÓN VI REGISTRE:**

**E1. ¿DÓNDE INICIÓ LA ENTREVISTA?**

REGISTRE SÓLO UN CÓDIGO

- Dentro de la vivienda de la mujer elegida ..... 1
- Fuera de la vivienda pero dentro del terreno (patio, huerto, jardín) ..... 2
- Fuera de la vivienda en la puerta, banqueta de la vivienda .. 3
- En otro lugar fuera de la vivienda (tienda, comercio, parque, centro de salud, iglesia)..... 4

**E2. ¿EN QUÉ CONDICIONES INICIÓ LA ENTREVISTA?**

REGISTRE SÓLO UN CÓDIGO

- En un lugar donde nadie las escuchaba ..... 1
  - Solo había algún menor de 0-3 años presente cuando inició las preguntas y él/ella escuchó ..... 2
  - Estaba el novio o pareja (ex-novio o ex-pareja)/madre/padre que escucharon o podían escuchar las preguntas ..... 3
  - Había alguna otra persona de 4 años o más que escuchó o podía escuchar las preguntas ..... 4
- } PASE A 6.1

**E3. ¿Pudo continuar la entrevista a solas con la mujer, sin que nadie las escuchara?**

REGISTRE SÓLO UN CÓDIGO

Sí ..... 1 ➔ PASE A 6.1.

No ..... 2

**E4. ¿Qué hizo usted?**

---



---



---



---



---





Especifique

**SECCIÓN VI. ÁMBITO ESCOLAR**

<p><b>6.1. ¿Usted asiste o asistió alguna vez a la escuela?</b></p> <p align="center"><i>REGISTRE SÓLO UN CÓDIGO</i></p> <p>Sí..... 1</p> <p>No ..... 2 → <i>PASE A SECCIÓN VII</i></p>	<p><b>6.2. De octubre de 2015 a la fecha, ¿asistió a la escuela?</b></p> <p align="center"><i>REGISTRE SÓLO UN CÓDIGO</i></p> <p>Sí..... 1</p> <p>No ..... 2 → <i>PASE A 6.6</i></p>	<p><b>6.3 ¿La escuela a la que asiste o asistió es...</b></p> <p align="center"><i>REGISTRE SÓLO UN CÓDIGO</i></p> <p>pública?..... 1</p> <p>privada?..... 2</p> <p>asistencia social?..... 3</p>	<p><b>6.4. ¿Esta escuela es...</b></p> <p align="center"><i>REGISTRE SÓLO UN CÓDIGO</i></p> <p>primaria?..... 1</p> <p>secundaria?..... 2</p> <p>preparatoria o bachillerato?..... 3</p> <p>escuela técnica o comercial?..... 4</p> <p>normal?..... 5</p> <p>de educación superior o posgrado (Tecnológico, Politécnico o Universidad)?..... 6</p> <p>Otra ..... 7</p> <p align="center"><i>Especifique</i></p>	<p><b>6.5. El sistema en el que toma o tomaba clases, ¿es...</b></p> <p align="center"><i>REGISTRE SÓLO UN CÓDIGO</i></p> <p>escolarizado (presencial)?..... 1</p> <p>abierto? ..... 2</p> <p>en línea, por internet (a distancia)?..... 3</p> <p>mixto?..... 4</p>
---	--	---	---	---

**Para empezar, le voy a pedir que se ubique en su etapa de estudiante, cuando usted estaba en la escuela estudiando. Ahora le voy a pedir que piense en las personas con las que ha convivido a lo largo de su vida en cada una de las escuelas a las que ha acudido a estudiar: directores(as), maestros(as), compañeros(as), estudiantes en general, trabajadores(as), etc.**

<p><b>6.6. Durante su vida de estudiante, ¿alguna persona de las escuelas a las que asistió a estudiar, (como maestra o maestro, director, prefecto, compañero de clase o alumno de la escuela u otro trabajador o persona de la escuela)...</b></p> <p><i>RECUERDE QUE NOS REFERIMOS A PERSONAS QUE ERAN PARTE DE LA ESCUELA. NO SE DEBEN CONSIDERAR A FAMILIARES, NI A PERSONAS DE LA COMUNIDAD QUE NO TIENEN QUE VER CON LA ESCUELA. SI SE TRATA DE UN NOVIO DE LA ESCUELA, DÍGALE A LA ENTREVISTADA QUE DE ÉL HABLARÁN MÁS TARDE</i></p> <p><i>REGISTRE EN CADA CASILLA EL CÓDIGO INDICADO Y EN LOS CASOS DE RESPUESTA "SÍ" (1), CONTINÚE CON 6.7.</i></p> <p><i>SI TODAS LAS RESPUESTAS SON "NO" (2), PASE A LA SECCIÓN VII.</i></p> <p>Sí..... 1</p> <p>No..... 2</p>	<p><b>6.7. De la lista de esta tarjeta, (ENTREGUE LA TARJETA 1), ¿qué personas de la escuela (MENCIONE LA SITUACIÓN)?</b></p> <p align="center"><i>REGISTRE LOS CÓDIGOS CORRESPONDIENTES</i></p> <p>Maestro.....1</p> <p>Maestra.....2</p> <p>Compañero.....3</p> <p>Compañera.....4</p> <p>Director(a).....5</p> <p>Trabajador de la escuela.....6</p> <p>Trabajadora de la escuela.....7</p> <p>Persona desconocida de la escuela.....8</p> <p>Otra persona de la escuela.....9</p>	<p align="center"><b>PREGUNTE 6.8, SÓLO SI ASISTIÓ A LA ESCUELA EN LOS ÚLTIMOS 12 MESES (6.2=1) Y EN LA 6.6 RESPONDIÓ "SÍ" (1). PREGUNTE 6.9 Y 6.10, SI EN 6.8 RESPONDIÓ 1, 2 o 3.</b></p>		
		<p><b>6.8. ¿Esto (MENCIONE LA SITUACIÓN) le ocurrió de octubre de 2015 a la fecha...</b></p> <p align="center"><i>REGISTRE EL CÓDIGO CORRESPONDIENTE</i></p> <p>muchas veces?..... 1</p> <p>pocas veces?..... 2</p> <p>una vez?..... 3</p> <p>No ocurrió..... 4</p>	<p><b>6.9. De esa lista (TARJETA 1), dígame ¿quién o quiénes fueron?</b></p> <p align="center"><i>REGISTRE LOS CÓDIGOS CORRESPONDIENTES</i></p> <p>Maestro.....1</p> <p>Maestra.....2</p> <p>Compañero.....3</p> <p>Compañera.....4</p> <p>Director(a).....5</p> <p>Trabajador de la escuela.....6</p> <p>Trabajadora de la escuela.....7</p> <p>Persona desconocida de la escuela.....8</p> <p>Otra persona de la escuela.....9</p>	<p><b>6.10. ¿Esto le ocurrió en...</b></p> <p align="center"><i>REGISTRE LOS CÓDIGOS CORRESPONDIENTES</i></p> <p>la escuela?..... 1</p> <p>la calle, parque o lugar público, cerca de la escuela?..... 2</p> <p>la calle, parque o lugar público, lejos de la escuela?..... 3</p> <p>el transporte público?..... 4</p> <p>una casa particular?..... 5</p> <p>Otro..... 6</p>
↓				
→		→		
1. la han pateado o golpeado con el puño?..... <input type="checkbox"/>	<input type="checkbox"/>	<input type="checkbox"/>	<input type="checkbox"/>	<input type="checkbox"/>
2. la han atacado o agredido con un cuchillo, navaja o arma de fuego?..... <input type="checkbox"/>	<input type="checkbox"/>	<input type="checkbox"/>	<input type="checkbox"/>	<input type="checkbox"/>
3. alguna persona le mostró sus partes íntimas o se las manoseó enfrente de usted?..... <input type="checkbox"/>	<input type="checkbox"/>	<input type="checkbox"/>	<input type="checkbox"/>	<input type="checkbox"/>
4. le han hecho comentarios ofensivos acerca de que las mujeres no deberían estudiar?..... <input type="checkbox"/>	<input type="checkbox"/>	<input type="checkbox"/>	<input type="checkbox"/>	<input type="checkbox"/>
5. le han hecho sentir miedo de ser atacada o abusada sexualmente?..... <input type="checkbox"/>	<input type="checkbox"/>	<input type="checkbox"/>	<input type="checkbox"/>	<input type="checkbox"/>
6. la han pellizcado, jalado el cabello, empujado, jaloneado, abofeteado o aventado algún objeto?..... <input type="checkbox"/>	<input type="checkbox"/>	<input type="checkbox"/>	<input type="checkbox"/>	<input type="checkbox"/>

<p><b>6.6. Durante su vida de estudiante, ¿alguna persona de las escuelas a las que asistió a estudiar, (como maestra o maestro, director, prefecto, compañero de clase o alumno de la escuela u otro trabajador o persona de la escuela)...</b></p> <p><i>RECUERDE QUE NOS REFERIMOS A PERSONAS QUE ERAN PARTE DE LA ESCUELA. NO SE DEBEN CONSIDERAR A FAMILIARES, NI A PERSONAS DE LA COMUNIDAD QUE NO TIENEN QUE VER CON LA ESCUELA. SI SE TRATA DE UN NOVIO DE LA ESCUELA, DÍGALE A LA ENTREVISTADA QUE DE ÉL HABLARÁN MÁS TARDE</i></p> <p>REGISTRE EN CADA CASILLA EL CÓDIGO INDICADO Y EN LOS CASOS DE RESPUESTA "SÍ" (1), CONTINÚE CON 6.7.</p> <p>SI TODAS LAS RESPUESTAS SON "NO" (2), PASE A LA SECCIÓN VII.</p> <p>Sí ..... 1</p> <p>No ..... 2</p>	<p><b>6.7. De la lista de esta tarjeta, (ENTREGUE LA TARJETA 1), ¿qué personas de la escuela (MENCIONE LA SITUACIÓN)?</b></p> <p>REGISTRE LOS CÓDIGOS CORRESPONDIENTES</p> <p>Maestro.....1</p> <p>Maestra.....2</p> <p>Compañero.....3</p> <p>Compañera.....4</p> <p>Director(a).....5</p> <p>Trabajador de la escuela .....6</p> <p>Trabajadora de la escuela .....7</p> <p>Persona desconocida de la escuela .....8</p> <p>Otra persona de la escuela .....9</p>	<p><b>PREGUNTE 6.8, SÓLO SI ASISTIÓ A LA ESCUELA EN LOS ÚLTIMOS 12 MESES (6.2=1) Y EN LA 6.6 RESPONDIÓ "SÍ" (1).</b></p> <p><b>PREGUNTE 6.9 Y 6.10, SI EN 6.8 RESPONDIÓ 1, 2 o 3.</b></p>		
		<p><b>6.8. ¿Esto (MENCIONE LA SITUACIÓN) le ocurrió de octubre de 2015 a la fecha...</b></p> <p><b>muchas veces?</b> ..... 1</p> <p><b>pocas veces?</b> ..... 2</p> <p><b>una vez?</b> ..... 3</p> <p>No ocurrió..... 4</p> <p>REGISTRE EL CÓDIGO CORRESPONDIENTE</p>	<p><b>6.9. De esa lista (TARJETA 1), dígame ¿quién o quiénes fueron?</b></p> <p>REGISTRE LOS CÓDIGOS CORRESPONDIENTES</p> <p>Maestro.....1</p> <p>Maestra.....2</p> <p>Compañero.....3</p> <p>Compañera.....4</p> <p>Director(a).....5</p> <p>Trabajador de la escuela .....6</p> <p>Trabajadora de la escuela .....7</p> <p>Persona desconocida de la escuela .....8</p> <p>Otra persona de la escuela .....9</p>	<p><b>6.10. ¿Esto le ocurrió en...</b></p> <p>REGISTRE LOS CÓDIGOS CORRESPONDIENTES</p> <p>la escuela? ..... 1</p> <p>la calle, parque o lugar público, cerca de la escuela? ..... 2</p> <p>la calle, parque o lugar público, lejos de la escuela? ..... 3</p> <p>el transporte público? ..... 4</p> <p>una casa particular? ..... 5</p> <p>Otro..... 6</p>
				
<p>7. la han obligado a mirar escenas o actos sexuales o pornográficos (fotos, revistas, videos o películas pornográficas)? ..... <input type="checkbox"/></p>	<p><input type="checkbox"/> <input type="checkbox"/> <input type="checkbox"/> <input type="checkbox"/></p>	<p><input type="checkbox"/></p>	<p><input type="checkbox"/> <input type="checkbox"/> <input type="checkbox"/> <input type="checkbox"/></p>	<p><input type="checkbox"/> <input type="checkbox"/> <input type="checkbox"/> <input type="checkbox"/></p>
<p>8. han tratado de obligarla a tener relaciones sexuales en contra de su voluntad? ..... <input type="checkbox"/></p>	<p><input type="checkbox"/> <input type="checkbox"/> <input type="checkbox"/> <input type="checkbox"/></p>	<p><input type="checkbox"/></p>	<p><input type="checkbox"/> <input type="checkbox"/> <input type="checkbox"/> <input type="checkbox"/></p>	<p><input type="checkbox"/> <input type="checkbox"/> <input type="checkbox"/> <input type="checkbox"/></p>
<p>9. la han vigilado o seguido al salir de la escuela? ..... <input type="checkbox"/></p>	<p><input type="checkbox"/> <input type="checkbox"/> <input type="checkbox"/> <input type="checkbox"/></p>	<p><input type="checkbox"/></p>	<p><input type="checkbox"/> <input type="checkbox"/> <input type="checkbox"/> <input type="checkbox"/></p>	<p><input type="checkbox"/> <input type="checkbox"/> <input type="checkbox"/> <input type="checkbox"/></p>
<p>10. le han propuesto o insinuado tener relaciones sexuales a cambio de calificaciones, cosas o beneficios en la escuela? ..... <input type="checkbox"/></p>	<p><input type="checkbox"/> <input type="checkbox"/> <input type="checkbox"/> <input type="checkbox"/></p>	<p><input type="checkbox"/></p>	<p><input type="checkbox"/> <input type="checkbox"/> <input type="checkbox"/> <input type="checkbox"/></p>	<p><input type="checkbox"/> <input type="checkbox"/> <input type="checkbox"/> <input type="checkbox"/></p>
<p>11. la castigaron, trataron mal o se vengaron, porque se negó a tener relaciones sexuales (la reprobaron, le bajaron la calificación, la expulsaron o sacaron de la escuela, etc.)? ..... <input type="checkbox"/></p>	<p><input type="checkbox"/> <input type="checkbox"/> <input type="checkbox"/> <input type="checkbox"/></p>	<p><input type="checkbox"/></p>	<p><input type="checkbox"/> <input type="checkbox"/> <input type="checkbox"/> <input type="checkbox"/></p>	<p><input type="checkbox"/> <input type="checkbox"/> <input type="checkbox"/> <input type="checkbox"/></p>
<p>12. le han dicho piropos groseros u ofensivos de tipo sexual o sobre su cuerpo? ..... <input type="checkbox"/></p>	<p><input type="checkbox"/> <input type="checkbox"/> <input type="checkbox"/> <input type="checkbox"/></p>	<p><input type="checkbox"/></p>	<p><input type="checkbox"/> <input type="checkbox"/> <input type="checkbox"/> <input type="checkbox"/></p>	<p><input type="checkbox"/> <input type="checkbox"/> <input type="checkbox"/> <input type="checkbox"/></p>
<p>13. la han ofendido o humillado por el hecho de ser mujer (la hicieron sentir menos o mal)?..... <input type="checkbox"/></p>	<p><input type="checkbox"/> <input type="checkbox"/> <input type="checkbox"/> <input type="checkbox"/></p>	<p><input type="checkbox"/></p>	<p><input type="checkbox"/> <input type="checkbox"/> <input type="checkbox"/> <input type="checkbox"/></p>	<p><input type="checkbox"/> <input type="checkbox"/> <input type="checkbox"/> <input type="checkbox"/></p>
<p>14. la han manoseado, tocado, besado o se le han arrimado, recargado o encimado sin su consentimiento?..... <input type="checkbox"/></p>	<p><input type="checkbox"/> <input type="checkbox"/> <input type="checkbox"/> <input type="checkbox"/></p>	<p><input type="checkbox"/></p>	<p><input type="checkbox"/> <input type="checkbox"/> <input type="checkbox"/> <input type="checkbox"/></p>	<p><input type="checkbox"/> <input type="checkbox"/> <input type="checkbox"/> <input type="checkbox"/></p>
<p>15. la han obligado a tener relaciones sexuales en contra de su voluntad? ..... <input type="checkbox"/></p>	<p><input type="checkbox"/> <input type="checkbox"/> <input type="checkbox"/> <input type="checkbox"/></p>	<p><input type="checkbox"/></p>	<p><input type="checkbox"/> <input type="checkbox"/> <input type="checkbox"/> <input type="checkbox"/></p>	<p><input type="checkbox"/> <input type="checkbox"/> <input type="checkbox"/> <input type="checkbox"/></p>
<p>16. la han ignorado o no la han tomado en cuenta, por ser mujer?..... <input type="checkbox"/></p>	<p><input type="checkbox"/> <input type="checkbox"/> <input type="checkbox"/> <input type="checkbox"/></p>	<p><input type="checkbox"/></p>	<p><input type="checkbox"/> <input type="checkbox"/> <input type="checkbox"/> <input type="checkbox"/></p>	<p><input type="checkbox"/> <input type="checkbox"/> <input type="checkbox"/> <input type="checkbox"/></p>
<p>17. le han enviado mensajes o publicado comentarios con insinuaciones sexuales, insultos u ofensas, a través del celular, correo electrónico o redes sociales (como Facebook, Twitter, Whats App)?..... <input type="checkbox"/></p>	<p><input type="checkbox"/> <input type="checkbox"/> <input type="checkbox"/> <input type="checkbox"/></p>	<p><input type="checkbox"/></p>	<p><input type="checkbox"/> <input type="checkbox"/> <input type="checkbox"/> <input type="checkbox"/></p>	

**FILTRO: SI EN 6.6 TODAS LAS RESPUESTAS SON "NO" (2) PASE A SECCIÓN VII. ÁMBITO LABORAL**

**6.11. Hasta antes del día de hoy, ¿usted le contó a alguien sobre esto que le ocurrió en la escuela?**

REGISTRE SÓLO UN CÓDIGO

Sí.....1

No .....2 ➔ PASE A 6.13

**6.12. ¿Le contó lo ocurrido a...**

REGISTRE EL CÓDIGO CORRESPONDIENTE EN CADA CASILLA

Sí...1 No...2

- 1. esposo, novio o pareja? .....
- 2. algún familiar? .....
- 3. amiga(o) o compañera(o)? .....
- 4. maestro(a), director(a) de la escuela? .....
- 5. psicóloga(o) o trabajador(a) social? .....
- 6. abogado(a)? .....
- 7. sacerdote, religiosa o ministro? .....
- 8. Otra persona .....

**6.13. Debido a lo que le ocurrió en la escuela...**

REGISTRE EL CÓDIGO CORRESPONDIENTE EN CADA CASILLA

Sí...1 No...2

**6.13.1. ¿Pidió apoyo, información o servicios en alguna dependencia pública o de gobierno, a un grupo o asociación o una institución privada?** .....

**6.13.2. Usted o alguien de su familia, ¿presentó una queja o denunció lo ocurrido ante alguna autoridad?** .....

**FILTROS:**

1. SI EN 6.13.1 Y EN 6.13.2 RESPONDIÓ "SÍ", CONTINUE CON 6.14 Y HASTA 6.23, Y DESPUÉS CONTINUE CON LA SECCIÓN VII
2. SI EN 6.13.1 RESPONDIÓ "SÍ" Y EN 6.13.2 RESPONDIÓ "NO", PREGUNTE DE 6.14 HASTA 6.18 Y DESPUÉS PASE A LA SECCIÓN VII
3. SI EN 6.13.1 RESPONDIÓ "NO" Y EN 6.13.2 "SÍ" PREGUNTE DE 6.19 HASTA 6.23 Y CONTINUE CON LA SECCIÓN VII
4. SI EN LAS DOS RESPONDIÓ "NO", PASE A 6.24

**6.14. ¿Usted pidió apoyo, información o servicios a...**

REGISTRE EL CÓDIGO CORRESPONDIENTE EN CADA CASILLA

SI EN 6.14 RESPONDIÓ "SÍ" (1), PREGUNTE PARA CADA FILA, 6.15 A 6.18

Sí.....1

No .....2

**6.15. En (MENCIONE LA INSTITUCIÓN CORRESPONDIENTE), ¿usted solicitó...**

REGISTRE LOS CÓDIGOS CORRESPONDIENTES

- orientación e información?.....1
- apoyo legal?.....2
- apoyo psicológico?.....3
- atención médica? .....4
- Otro.....5

**6.16. ¿Cuándo fue la última vez que pidió apoyo, orientación o servicios a, (MENCIONE LA INSTITUCIÓN CORRESPONDIENTE)?**

REGISTRE EL CÓDIGO DEL PERIODO AL QUE CORRESPONDE EL AÑO REPORTADO

- Antes de 1994 .....1
- Entre 1994 y 1999 .....2
- Entre 2000 y 2006 .....3
- Entre 2007 y 2012 .....4
- Entre 2013 y 2014 .....5
- Entre 2015 y 2016 .....6
- No recuerda.....8

**6.17. La última vez que acudió a (MENCIONE LA INSTITUCIÓN CORRESPONDIENTE), ¿le dieron la información, apoyo o servicio que necesitaba?**

REGISTRE EL CÓDIGO CORRESPONDIENTE

- Sí .....1
- No .....2
- La mandaron a otra dependencia para que le brindaran atención .....3

**6.18. Esa última vez que acudió a (MENCIONE LA INSTITUCIÓN CORRESPONDIENTE), ¿cómo la atendieron?**

REGISTRE EL CÓDIGO CORRESPONDIENTE

- La trataron bien y con respeto .....1
- La trataron mal, la humillaron .....2
- No hicieron nada para ayudarla .....3
- No había nadie que la atendiera .....4







**1. Instituto Nacional de las Mujeres?**.....

**2. Instituto de las Mujeres del estado o municipio?**.....

**3. alguna línea de atención telefónica?**.....

**4. algún organismo o asociación civil?**.....

<p><b>6.14. ¿Usted pidió apoyo, información o servicios a...</b></p> <p>REGISTRE EL CÓDIGO CORRESPONDIENTE EN CADA CASILLA</p> <p>SI EN 6.14 RESPONDIÓ "SÍ" (1), PREGUNTE PARA CADA FILA, 6.15 A 6.18</p> <p>Sí.....1</p> <p>No .....2</p>	<p><b>6.15. En (MENCIONE LA INSTITUCIÓN CORRESPONDIENTE), ¿usted solicitó...</b></p> <p>REGISTRE LOS CÓDIGOS CORRESPONDIENTES</p> <p><b>orientación e información?</b>.....1</p> <p><b>apoyo legal?</b>.....2</p> <p><b>apoyo psicológico?</b>.....3</p> <p><b>atención médica?</b>.....4</p> <p>Otro.....5</p>	<p><b>6.16. ¿Cuándo fue la última vez que pidió apoyo, orientación o servicios a, (MENCIONE LA INSTITUCIÓN CORRESPONDIENTE)?</b></p> <p>REGISTRE EL CÓDIGO DEL PERIODO AL QUE CORRESPONDE EL AÑO REPORTADO</p> <p>Antes de 1994 .....1</p> <p>Entre 1994 y 1999 .....2</p> <p>Entre 2000 y 2006 .....3</p> <p>Entre 2007 y 2012 .....4</p> <p>Entre 2013 y 2014 .....5</p> <p>Entre 2015 y 2016 .....6</p> <p>No recuerda.....8</p>	<p><b>6.17. La última vez que acudió a (MENCIONE LA INSTITUCIÓN CORRESPONDIENTE), ¿le dieron la información, apoyo o servicio que necesitaba?</b></p> <p>REGISTRE EL CÓDIGO CORRESPONDIENTE</p> <p>Sí.....1</p> <p>No.....2</p> <p>La mandaron a otra dependencia para que le brindaran atención.....3</p>	<p><b>6.18. Esa última vez que acudió a (MENCIONE LA INSTITUCIÓN CORRESPONDIENTE), ¿cómo la atendieron?</b></p> <p>REGISTRE EL CÓDIGO CORRESPONDIENTE</p> <p>La trataron bien y con respeto.....1</p> <p>La trataron mal, la humillaron.....2</p> <p>No hicieron nada para ayudarla.....3</p> <p>No había nadie que la atendiera.....4</p>
<b>5. Centro de Justicia para las Mujeres?</b> ..... <input type="checkbox"/>	<input type="checkbox"/> <input type="checkbox"/> <input type="checkbox"/> <input type="checkbox"/>	<input type="checkbox"/>	<input type="checkbox"/>	<input type="checkbox"/>
<b>6. Defensoría Pública?</b> ..... <input type="checkbox"/>	<input type="checkbox"/> <input type="checkbox"/> <input type="checkbox"/> <input type="checkbox"/>	<input type="checkbox"/>	<input type="checkbox"/>	<input type="checkbox"/>
<b>7. clínica, centro de salud u hospital público (ISSSTE, IMSS, Servicios de salud del estado)?</b> ..... <input type="checkbox"/>	<input type="checkbox"/> <input type="checkbox"/> <input type="checkbox"/> <input type="checkbox"/>	<input type="checkbox"/>	<input type="checkbox"/>	<input type="checkbox"/>
<b>8. consultorio médico, clínica u hospital privado?</b> ..... <input type="checkbox"/>	<input type="checkbox"/> <input type="checkbox"/> <input type="checkbox"/> <input type="checkbox"/>	<input type="checkbox"/>	<input type="checkbox"/>	<input type="checkbox"/>
<b>9. DIF?</b> ..... <input type="checkbox"/>	<input type="checkbox"/> <input type="checkbox"/> <input type="checkbox"/> <input type="checkbox"/>	<input type="checkbox"/>	<input type="checkbox"/>	<input type="checkbox"/>
<b>10. Otra institución pública</b> ..... <input type="checkbox"/>	<input type="checkbox"/> <input type="checkbox"/> <input type="checkbox"/> <input type="checkbox"/>	<input type="checkbox"/>	<input type="checkbox"/>	<input type="checkbox"/>

<b>6.19. ¿Presentó una queja o denuncia ante...</b>  <i>REGISTRE EL CÓDIGO CORRESPONDIENTE EN CADA CASILLA</i>  <i>SI EN 6.19 RESPONDIÓ "SÍ" (1), PREGUNTE PARA CADA FILA, 6.20 A 6.23</i>  Sí..... 1 No ..... 2	<b>6.20. ¿En qué año fue la última vez que presentó una queja o denuncia, ante (MENCIONE LA AUTORIDAD CORRESPONDIENTE)?</b>  <i>REGISTRE EL CÓDIGO DEL PERIODO AL QUE CORRESPONDE EL AÑO REPORTADO</i>  Antes de 1994 ..... 1 Entre 1994 y 1999 ..... 2 Entre 2000 y 2006 ..... 3 Entre 2007 y 2012 ..... 4 Entre 2013 y 2014 ..... 5 Entre 2015 y 2016 ..... 6 No recuerda..... 8	<b>6.21. En esa última vez, ¿cuál o cuáles fueron las agresiones por las que presentó la queja o denuncia?</b>  <i>REGISTRE LA CLAVE DEL O LOS ACTOS QUE LE INDIQUE, DE ACUERDO CON LO DECLARADO CON RESPUESTA "SÍ" (1) EN LAS OPCIONES DE LA PREGUNTA 6.6</i>	<b>6.22. En esa última vez que acudió a, (MENCIONE LA AUTORIDAD CORRESPONDIENTE)...</b>  <i>REGISTRE LOS CÓDIGOS CORRESPONDIENTES</i>  ¿recibieron su queja o denuncia e iniciaron una investigación o averiguación? ..... 1  ¿recibieron su queja o denuncia pero NO iniciaron la investigación o averiguación? ..... 2  ¿no recibieron su queja o denuncia porque... le dijeron que no procedía? ..... 3 le ofrecieron conciliación?..... 4 no le creyeron y no hicieron caso de su queja o denuncia? ..... 5 la convencieron de no poner su queja o denuncia?... 6 no hicieron nada para ayudarlo?..... 7 le dijeron que era algo sin importancia? ..... 8 la trataron mal, la humillaron ? ..... 9 Otro..... 10	<b>6.23. ¿Como resultado de su queja o denuncia...</b>  <i>REGISTRE LOS CÓDIGOS CORRESPONDIENTES</i>  castigaron o sancionaron al agresor? ..... 1  se consignó al responsable ante el juez? ..... 2  hicieron una recomendación para castigar o sancionar al responsable? ..... 3  no pasó nada porque usted no ratificó la denuncia?..... 4  No hicieron nada ..... 5  No sabe qué pasó ..... 8
				
1. las autoridades escolares? ..... <input type="checkbox"/>	<input type="checkbox"/>	<input type="checkbox"/> <input type="checkbox"/> <input type="checkbox"/>	<input type="checkbox"/> <input type="checkbox"/> <input type="checkbox"/>	<input type="checkbox"/> <input type="checkbox"/> <input type="checkbox"/>
2. el Ministerio Público? ..... <input type="checkbox"/>	<input type="checkbox"/>	<input type="checkbox"/> <input type="checkbox"/> <input type="checkbox"/>	<input type="checkbox"/> <input type="checkbox"/> <input type="checkbox"/>	<input type="checkbox"/> <input type="checkbox"/> <input type="checkbox"/>
3. la policía? ..... <input type="checkbox"/>	<input type="checkbox"/>	<input type="checkbox"/> <input type="checkbox"/> <input type="checkbox"/>	<input type="checkbox"/> <input type="checkbox"/> <input type="checkbox"/>	<input type="checkbox"/> <input type="checkbox"/> <input type="checkbox"/>
4. las autoridades municipales o delegacionales?... <input type="checkbox"/>	<input type="checkbox"/>	<input type="checkbox"/> <input type="checkbox"/> <input type="checkbox"/>	<input type="checkbox"/> <input type="checkbox"/> <input type="checkbox"/>	<input type="checkbox"/> <input type="checkbox"/> <input type="checkbox"/>

SI  
TODAS  
LAS  
RESPUESTAS  
FUERON  
ENTRE  
3 Y 10  
PASE A LA  
SIGUIENTE  
INSTITUCIÓN

**PREGUNTE SI EN 6.13.1 Y EN 6.13.2 RESPONDIÓ "NO" (2)**

**6.24. ¿Por qué razón no buscó ayuda o denunció lo que le ocurrió?**

*REGISTRE LOS CÓDIGOS CORRESPONDIENTES*

- Por vergüenza ..... 1
- Pensó que no le iban a creer o que le iban a decir que era su culpa ..... 2
- Por miedo a las consecuencias o a las amenazas..... 3
- Porque no quería que su familia se enterara ..... 4
- Porque la convencieron de no hacerlo ..... 5
- Porque se trató de algo sin importancia que no le afectó ..... 6
- Porque esas eran/son las costumbres ..... 7
- No sabía cómo y dónde denunciar..... 8
- Porque es una pérdida de tiempo o porque no tenía tiempo ..... 9
- No confía en las autoridades del gobierno ..... 10
- Otra ..... 11

*Especifique*

## SECCIÓN VII. ÁMBITO LABORAL

**7.1. Alguna vez, ¿usted ha trabajado por un salario, pago o ganancia?**

REGISTRE SÓLO UN CÓDIGO

Sí..... 1

No ..... 2 ➔ PASE A SECCIÓN VIII

**7.2. Durante los últimos 5 años, de octubre de 2011 a la fecha, ¿trabajó al menos una semana?**

REGISTRE SÓLO UN CÓDIGO

Sí..... 1

No ..... 2 ➔ PASE A 7.9

**7.3.1. En alguno de los trabajos que desempeñó de octubre de 2011 a la fecha...**

REGISTRE EL CÓDIGO CORRESPONDIENTE EN CADA CASILLA

Sí..... 1

No..... 2

1. ¿Le pidieron una prueba de embarazo como requisito para trabajar?.....

2. ¿Le pidieron prueba de embarazo como requisito para continuar en su trabajo o renovar el contrato?.....

**7.3.2. En alguno de los trabajos que desempeñó de octubre de 2011 a la fecha, ¿por embarazarse...**

REGISTRE EL CÓDIGO CORRESPONDIENTE EN CADA CASILLA

Sí..... 1

No..... 2

No estuvo embarazada en ese periodo..... 3

1. la despidieron?.....

2. no le renovaron el contrato?.....

3. le bajaron el salario o las prestaciones?.....

**7.4. En los últimos doce meses, de octubre de 2015 a la fecha, ¿trabajó?**

REGISTRE SÓLO UN CÓDIGO

Sí..... 1

No ..... 2 ➔ PASE A 7.9

**7.5. ¿En su trabajo es (era)...**  
(Si tuvo más de un trabajo en el año, pregunte por el último)

REGISTRE SÓLO UN CÓDIGO

empleada?..... 1

obrera?..... 2

jornalera?..... 3

trabajadora por cuenta propia

(no contrata trabajadores/as)?..... 4

patrona (contrata trabajadores/as)?..... 5

trabajadora sin pago en un negocio

familiar o no familiar?..... 6

}

PASE A 7.9

**7.6. ¿Cuál fue la ocupación que desempeñó el año pasado?**

(secretaria, maestra de primaria, agente de tránsito, policía, enfermera, empleada o trabajadora doméstica)

ANOTE TEXTUAL EL NOMBRE DE LA OCUPACIÓN

**7.7. ¿Su lugar de trabajo es (era)...**

REGISTRE SÓLO UN CÓDIGO

una dependencia o institución del gobierno estatal o municipal?..... 1

una dependencia o institución del gobierno federal?..... 2

escuela o universidad pública?..... 3

clínica u hospital público?..... 4

una compañía o empresa del sector privado comercial, bancaria o de servicios?..... 5

una fábrica o taller (empresa de manufactura)?..... 6

escuela o universidad privada?..... 7

clínica u hospital particular?..... 8

un negocio, local comercial o de servicios (puesto fijo o semifijo, local en el mercado, restaurante, cocina económica, taller mecánico, etc.)?..... 9

en la calle o la vía pública?..... 10

en una vivienda particular (en casa ajena)?..... 11

en su propia casa?..... 12

en el campo?..... 13

Otra..... 14

**7.8. En los últimos doce meses, de octubre de 2015 a la fecha, ¿en su trabajo (o en alguno de los trabajos), usted vivió alguna de las siguientes situaciones?**

REGISTRE EL CÓDIGO CORRESPONDIENTE EN CADA CASILLA

Sí..... 1

No..... 2

No aplica..... 3

1. ¿Le han pagado menos que a un hombre que hace el mismo trabajo o tiene el mismo puesto que usted?.....

2. ¿Ha tenido menos oportunidad que un hombre para ascender?.....

3. ¿Ha recibido menos prestaciones que un hombre que tiene el mismo nivel o puesto?.....

4. ¿Por su edad, por su estado civil o porque tiene hijos pequeños, no la contrataron, le bajaron el salario o la despidieron?.....

5. ¿Le pidieron la prueba de embarazo como requisito para trabajar o para continuar en su trabajo?.....

6. ¿Por embarazarse, la despidieron, no le renovaron contrato o le bajaron el salario?.....

7. ¿La han limitado en su desarrollo profesional para favorecer a algún hombre?.....

8. ¿Le han impedido o limitado realizar determinadas tareas o funciones porque están reservadas para los hombres?.....

9. ¿Le han dicho que las mujeres no son adecuadas o buenas para el trabajo que se requiere ahí?.....

Ahora le voy a pedir que piense en los trabajos que ha desempeñado, desde la primera vez que trabajó hasta la fecha, en las personas con las que trabajaba y en el ambiente de sus trabajos.

<p><b>7.9. Dígame si en alguno de sus trabajos, ¿alguna o algunas personas que trabajaban con usted...</b></p> <p><i>RECUERDE QUE NOS REFERIMOS A PERSONAS DE SU (SUS) TRABAJO(S). NO SE DEBEN CONSIDERAR A FAMILIARES, NI A PERSONAS DE LA COMUNIDAD QUE NO TIENEN QUE VER CON EL TRABAJO. SI SE TRATA DE UN NOVIO DEL TRABAJO, DÍGALE A LA ENTREVISTADA QUE DE ÉL HABLAREMOS MÁS TARDE</i></p> <p>REGISTRE EN CADA CASILLA EL CÓDIGO INDICADO Y EN LOS CASOS DE RESPUESTA "SÍ" (1), CONTINÚE CON 7.10.</p> <p>SI TODAS LAS RESPUESTAS SON "NO" (2), PASE A LA SECCIÓN VIII.</p> <p>Sí ..... 1 No ..... 2</p>	<p><b>7.10. De la lista de esta tarjeta, (ENTREGUE LA TARJETA 2), ¿qué personas del trabajo (MENCIONE LA SITUACIÓN)?</b></p> <p>REGISTRE LOS CÓDIGOS CORRESPONDIENTES</p> <p>Patrón(a) o jefe(a) ..... 1 Supervisor(a), capataz, Coordinador(a) ..... 2 Gerente, Directivo o ejecutivo ..... 3 Compañero(a) de trabajo . 4 Cliente ..... 5 Persona desconocida del trabajo ..... 6 Familiar del patrón ..... 7 Otra persona del trabajo... 8</p>	<p><b>PREGUNTE 7.11, SÓLO SI TRABAJÓ LOS ÚLTIMOS 12 MESES (7.4=1) Y EN LA 7.9 RESPONDIÓ "SÍ" (1). PREGUNTE 7.12 Y 7.13, SI EN 7.11 RESPONDIÓ 1, 2 o 3.</b></p>		
		<p><b>7.11. ¿Esto (MENCIONE LA SITUACIÓN) le ocurrió de octubre de 2015 a la fecha...</b></p> <p>REGISTRE EL CÓDIGO CORRESPONDIENTE</p> <p>muchas veces? ..... 1 pocas veces? ..... 2 una vez? ..... 3 No ocurrió ..... 4</p>	<p><b>7.12. De esa lista (TARJETA 2), dígame ¿quién o quiénes fueron?</b></p> <p>REGISTRE LOS CÓDIGOS CORRESPONDIENTES</p> <p>Patrón(a) o jefe(a) ..... 1 Supervisor(a), capataz, Coordinador(a) ..... 2 Gerente, Directivo o ejecutivo ..... 3 Compañero(a) de trabajo . 4 Cliente ..... 5 Persona desconocida del trabajo ..... 6 Familiar del patrón ..... 7 Otra persona del trabajo... 8</p>	<p><b>7.13. ¿Esto le ocurrió...</b></p> <p>REGISTRE LOS CÓDIGOS CORRESPONDIENTES</p> <p>en las instalaciones del trabajo? ..... 1 en la calle, parque o en un lugar público, cerca del trabajo? ..... 2 en la calle, parque o en un lugar público, lejos del trabajo? ..... 3 en el transporte público? ..... 4 en una casa particular? ..... 5 Otro ..... 6</p>
↓	→	→	→	
<p><b>1. le han enviado mensajes o publicado comentarios con insinuaciones sexuales, insultos u ofensas, a través del celular, correo electrónico o redes sociales (como Facebook, Twitter, WhatsApp)?</b> ..... <input type="checkbox"/></p>	<p><input type="checkbox"/><input type="checkbox"/><input type="checkbox"/><input type="checkbox"/></p>	<p><input type="checkbox"/></p>	<p><input type="checkbox"/><input type="checkbox"/><input type="checkbox"/><input type="checkbox"/></p>	
<p><b>2. le han propuesto o insinuado tener relaciones sexuales a cambio de mejoras o beneficios en el trabajo?</b> ..... <input type="checkbox"/></p>	<p><input type="checkbox"/><input type="checkbox"/><input type="checkbox"/><input type="checkbox"/></p>	<p><input type="checkbox"/></p>	<p><input type="checkbox"/><input type="checkbox"/><input type="checkbox"/><input type="checkbox"/></p>	<p><input type="checkbox"/><input type="checkbox"/><input type="checkbox"/><input type="checkbox"/></p>
<p><b>3. tomaron represalias en su contra, la castigaron, o trataron mal, porque se negó a tener relaciones sexuales (le limitaron sus posibilidades de mejora o promociones, intentaron despedirla o la despidieron, la congelaron o cambiaron de lugar, etc.)?</b> ..... <input type="checkbox"/></p>	<p><input type="checkbox"/><input type="checkbox"/><input type="checkbox"/><input type="checkbox"/></p>	<p><input type="checkbox"/></p>	<p><input type="checkbox"/><input type="checkbox"/><input type="checkbox"/><input type="checkbox"/></p>	<p><input type="checkbox"/><input type="checkbox"/><input type="checkbox"/><input type="checkbox"/></p>
<p><b>4. le han hecho sentir miedo de ser atacada o abusada sexualmente?</b> ..... <input type="checkbox"/></p>	<p><input type="checkbox"/><input type="checkbox"/><input type="checkbox"/><input type="checkbox"/></p>	<p><input type="checkbox"/></p>	<p><input type="checkbox"/><input type="checkbox"/><input type="checkbox"/><input type="checkbox"/></p>	<p><input type="checkbox"/><input type="checkbox"/><input type="checkbox"/><input type="checkbox"/></p>
<p><b>5. le han dicho piropos groseros u ofensivos de tipo sexual o sobre su cuerpo?</b> ..... <input type="checkbox"/></p>	<p><input type="checkbox"/><input type="checkbox"/><input type="checkbox"/><input type="checkbox"/></p>	<p><input type="checkbox"/></p>	<p><input type="checkbox"/><input type="checkbox"/><input type="checkbox"/><input type="checkbox"/></p>	<p><input type="checkbox"/><input type="checkbox"/><input type="checkbox"/><input type="checkbox"/></p>
<p><b>6. la han ofendido o humillado por el hecho de ser mujer (la hicieron sentir menos o mal)?</b> ..... <input type="checkbox"/></p>	<p><input type="checkbox"/><input type="checkbox"/><input type="checkbox"/><input type="checkbox"/></p>	<p><input type="checkbox"/></p>	<p><input type="checkbox"/><input type="checkbox"/><input type="checkbox"/><input type="checkbox"/></p>	<p><input type="checkbox"/><input type="checkbox"/><input type="checkbox"/><input type="checkbox"/></p>
<p><b>7. la han pateado o golpeado con el puño?</b> ..... <input type="checkbox"/></p>	<p><input type="checkbox"/><input type="checkbox"/><input type="checkbox"/><input type="checkbox"/></p>	<p><input type="checkbox"/></p>	<p><input type="checkbox"/><input type="checkbox"/><input type="checkbox"/><input type="checkbox"/></p>	<p><input type="checkbox"/><input type="checkbox"/><input type="checkbox"/><input type="checkbox"/></p>
<p><b>8. la han atacado o agredido con un cuchillo, navaja o arma de fuego?</b> ..... <input type="checkbox"/></p>	<p><input type="checkbox"/><input type="checkbox"/><input type="checkbox"/><input type="checkbox"/></p>	<p><input type="checkbox"/></p>	<p><input type="checkbox"/><input type="checkbox"/><input type="checkbox"/><input type="checkbox"/></p>	<p><input type="checkbox"/><input type="checkbox"/><input type="checkbox"/><input type="checkbox"/></p>
<p><b>9. la han obligado a mirar escenas o actos sexuales o pornográficos (fotos, revistas, videos o películas pornográficas)?</b> ..... <input type="checkbox"/></p>	<p><input type="checkbox"/><input type="checkbox"/><input type="checkbox"/><input type="checkbox"/></p>	<p><input type="checkbox"/></p>	<p><input type="checkbox"/><input type="checkbox"/><input type="checkbox"/><input type="checkbox"/></p>	<p><input type="checkbox"/><input type="checkbox"/><input type="checkbox"/><input type="checkbox"/></p>
<p><b>10. han comentado que sus logros o ascensos se debieron a que usted tuvo relaciones sexuales con algún superior?</b> ..... <input type="checkbox"/></p>	<p><input type="checkbox"/><input type="checkbox"/><input type="checkbox"/><input type="checkbox"/></p>	<p><input type="checkbox"/></p>	<p><input type="checkbox"/><input type="checkbox"/><input type="checkbox"/><input type="checkbox"/></p>	<p><input type="checkbox"/><input type="checkbox"/><input type="checkbox"/><input type="checkbox"/></p>
<p><b>11. la han vigilado o seguido al salir del trabajo?</b> ..... <input type="checkbox"/></p>	<p><input type="checkbox"/><input type="checkbox"/><input type="checkbox"/><input type="checkbox"/></p>	<p><input type="checkbox"/></p>	<p><input type="checkbox"/><input type="checkbox"/><input type="checkbox"/><input type="checkbox"/></p>	<p><input type="checkbox"/><input type="checkbox"/><input type="checkbox"/><input type="checkbox"/></p>



12. han tratado de obligarla a tener relaciones sexuales en contra de su voluntad?..... <input type="checkbox"/>	<input type="checkbox"/> <input type="checkbox"/> <input type="checkbox"/> <input type="checkbox"/>	<input type="checkbox"/>	<input type="checkbox"/> <input type="checkbox"/> <input type="checkbox"/> <input type="checkbox"/>	<input type="checkbox"/> <input type="checkbox"/> <input type="checkbox"/> <input type="checkbox"/>
13. la han obligado a tener relaciones sexuales en contra de su voluntad?..... <input type="checkbox"/>	<input type="checkbox"/> <input type="checkbox"/> <input type="checkbox"/> <input type="checkbox"/>	<input type="checkbox"/>	<input type="checkbox"/> <input type="checkbox"/> <input type="checkbox"/> <input type="checkbox"/>	<input type="checkbox"/> <input type="checkbox"/> <input type="checkbox"/> <input type="checkbox"/>
14. la han manoseado, tocado, besado o se le han arrimado, recargado o encimado sin su consentimiento?..... <input type="checkbox"/>	<input type="checkbox"/> <input type="checkbox"/> <input type="checkbox"/> <input type="checkbox"/>	<input type="checkbox"/>	<input type="checkbox"/> <input type="checkbox"/> <input type="checkbox"/> <input type="checkbox"/>	<input type="checkbox"/> <input type="checkbox"/> <input type="checkbox"/> <input type="checkbox"/>
15. alguna persona le mostró sus partes íntimas o se las manoseó enfrente de usted?..... <input type="checkbox"/>	<input type="checkbox"/> <input type="checkbox"/> <input type="checkbox"/> <input type="checkbox"/>	<input type="checkbox"/>	<input type="checkbox"/> <input type="checkbox"/> <input type="checkbox"/> <input type="checkbox"/>	<input type="checkbox"/> <input type="checkbox"/> <input type="checkbox"/> <input type="checkbox"/>
16. la han ignorado o no la han tomado en cuenta, por ser mujer?..... <input type="checkbox"/>	<input type="checkbox"/> <input type="checkbox"/> <input type="checkbox"/> <input type="checkbox"/>	<input type="checkbox"/>	<input type="checkbox"/> <input type="checkbox"/> <input type="checkbox"/> <input type="checkbox"/>	<input type="checkbox"/> <input type="checkbox"/> <input type="checkbox"/> <input type="checkbox"/>
17. le han hecho comentarios ofensivos acerca de que las mujeres no deberían trabajar?..... <input type="checkbox"/>	<input type="checkbox"/> <input type="checkbox"/> <input type="checkbox"/> <input type="checkbox"/>	<input type="checkbox"/>	<input type="checkbox"/> <input type="checkbox"/> <input type="checkbox"/> <input type="checkbox"/>	<input type="checkbox"/> <input type="checkbox"/> <input type="checkbox"/> <input type="checkbox"/>
18. la han pellizcado, jalado el cabello, empujado, jaloneado, abofeteado o aventado algún objeto?..... <input type="checkbox"/>	<input type="checkbox"/> <input type="checkbox"/> <input type="checkbox"/> <input type="checkbox"/>	<input type="checkbox"/>	<input type="checkbox"/> <input type="checkbox"/> <input type="checkbox"/> <input type="checkbox"/>	<input type="checkbox"/> <input type="checkbox"/> <input type="checkbox"/> <input type="checkbox"/>

**FILTRO: SI EN 7.9 TODAS LAS RESPUESTAS SON "NO" (2) PASE A SECCIÓN VIII. ÁMBITO COMUNITARIO**

**7.14. Hasta antes del día de hoy, ¿usted le contó a alguien sobre esto que le ocurrió en el trabajo?**

REGISTRE SÓLO UN CÓDIGO

Sí..... 1

No ..... 2 ➔ PASE A 7.16

**7.15. ¿Le contó lo ocurrido a...**

REGISTRE EL CÓDIGO CORRESPONDIENTE EN CADA CASILLA

Sí....1 No....2

1. esposo, novio o pareja?.....
2. algún familiar?.....
3. amiga(o) o compañera(o)?.....
4. supervisor(a) o gerente de su trabajo?.....
5. otra autoridad del trabajo?.....
6. persona de Sindicato?.....
7. psicóloga(o) o trabajador(a) social?.....
8. abogado(a)?.....
9. sacerdote, religiosa o ministro?.....
10. Otra persona.....

**7.16. Debido a lo que le ocurrió en el trabajo...**

REGISTRE EL CÓDIGO CORRESPONDIENTE EN CADA CASILLA





Sí....1 No....2





**7.16.1. ¿Pidió apoyo, información o servicios en alguna dependencia pública o de gobierno, a un grupo o asociación o una institución privada?.....**

**7.16.2. Usted o alguien de su familia, ¿presentó una queja o denunció lo ocurrido ante alguna autoridad?.....**

**FILTROS:**

1. SI EN 7.16.1 Y EN 7.16.2 RESPONDIÓ "SÍ", CONTINUE CON 7.17 Y HASTA 7.26, Y DESPUÉS CONTINUE CON LA SECCIÓN VIII
2. SI EN 7.16.1 RESPONDIÓ "SÍ" Y EN 7.16.2 RESPONDIÓ "NO", PREGUNTE DE 7.17 A 7.21 Y DESPUÉS PASE A LA SECCIÓN VIII
3. SI EN 7.16.1 RESPONDIÓ "NO" Y EN 7.16.2 "SÍ", PASE A 7.22 Y PREGUNTE HASTA 7.26 Y CONTINUE CON LA SECCIÓN VIII
4. SI EN LAS DOS RESPONDIÓ "NO", PASE A 7.27

<p><b>7.17. ¿Usted pidió apoyo, información o servicios a...</b></p> <p><i>REGISTRE EL CÓDIGO CORRESPONDIENTE EN CADA CASILLA</i></p> <p><i>SI EN 7.17 RESPONDIÓ "SI" (1), PREGUNTE PARA CADA FILA, 7.18 A 7.21</i></p> <p>Sí..... 1 No ..... 2</p>	<p><b>7.18. En (MENCIONE LA INSTITUCIÓN CORRESPONDIENTE), ¿usted solicitó...</b></p> <p><i>REGISTRE LOS CÓDIGOS CORRESPONDIENTES</i></p> <p><b>orientación e información? ..... 1</b> <b>apoyo legal? ..... 2</b> <b>apoyo psicológico? ..... 3</b> <b>atención médica? ..... 4</b> Otro ..... 5</p>	<p><b>7.19. ¿En qué año fue la última vez que solicitó apoyo, orientación o servicios a (MENCIONE LA INSTITUCIÓN CORRESPONDIENTE)?</b></p> <p><i>REGISTRE EL CÓDIGO DEL PERIODO AL QUE CORRESPONDE EL AÑO REPORTADO</i></p> <p>Antes de 1994 ..... 1 Entre 1994 y 1999 ..... 2 Entre 2000 y 2006 ..... 3 Entre 2007 y 2012 ..... 4 Entre 2013 y 2014 ..... 5 Entre 2015 y 2016 ..... 6 No recuerda..... 8</p>	<p><b>7.20. La última vez que acudió a (MENCIONE LA INSTITUCIÓN CORRESPONDIENTE), ¿le dieron la información, apoyo o servicio que necesitaba?</b></p> <p><i>REGISTRE EL CÓDIGO CORRESPONDIENTE</i></p> <p>Sí..... 1 No ..... 2 La mandaron a otra dependencia para que le brindaran atención ..... 3</p>	<p><b>7.21. Esa última vez que acudió a (MENCIONE LA INSTITUCIÓN CORRESPONDIENTE), ¿cómo la atendieron?</b></p> <p><i>REGISTRE EL CÓDIGO CORRESPONDIENTE</i></p> <p>La trataron bien y con respeto ..... 1 La trataron mal, la humillaron ..... 2 No hicieron nada para ayudarla..... 3 No había nadie que la atendiera..... 4</p>
				
1. Instituto Nacional de las Mujeres?..... <input type="checkbox"/>	<input type="checkbox"/> <input type="checkbox"/> <input type="checkbox"/> <input type="checkbox"/>	<input type="checkbox"/>	<input type="checkbox"/>	<input type="checkbox"/>
2. Instituto de las Mujeres del estado o municipio?..... <input type="checkbox"/>	<input type="checkbox"/> <input type="checkbox"/> <input type="checkbox"/> <input type="checkbox"/>	<input type="checkbox"/>	<input type="checkbox"/>	<input type="checkbox"/>
3. alguna línea de atención telefónica?..... <input type="checkbox"/>	<input type="checkbox"/> <input type="checkbox"/> <input type="checkbox"/> <input type="checkbox"/>	<input type="checkbox"/>	<input type="checkbox"/>	<input type="checkbox"/>
4. algún organismo o asociación civil?..... <input type="checkbox"/>	<input type="checkbox"/> <input type="checkbox"/> <input type="checkbox"/> <input type="checkbox"/>	<input type="checkbox"/>	<input type="checkbox"/>	<input type="checkbox"/>
5. Centro de Justicia para las Mujeres?..... <input type="checkbox"/>	<input type="checkbox"/> <input type="checkbox"/> <input type="checkbox"/> <input type="checkbox"/>	<input type="checkbox"/>	<input type="checkbox"/>	<input type="checkbox"/>
6. Defensoría Pública?..... <input type="checkbox"/>	<input type="checkbox"/> <input type="checkbox"/> <input type="checkbox"/> <input type="checkbox"/>	<input type="checkbox"/>	<input type="checkbox"/>	<input type="checkbox"/>
7. clínica, centro de salud u hospital público (ISSSTE, IMSS, Servicios de salud del estado)?..... <input type="checkbox"/>	<input type="checkbox"/> <input type="checkbox"/> <input type="checkbox"/> <input type="checkbox"/>	<input type="checkbox"/>	<input type="checkbox"/>	<input type="checkbox"/>
8. consultorio médico, clínica u hospital privado?..... <input type="checkbox"/>	<input type="checkbox"/> <input type="checkbox"/> <input type="checkbox"/> <input type="checkbox"/>	<input type="checkbox"/>	<input type="checkbox"/>	<input type="checkbox"/>
9. DIF?..... <input type="checkbox"/>	<input type="checkbox"/> <input type="checkbox"/> <input type="checkbox"/> <input type="checkbox"/>	<input type="checkbox"/>	<input type="checkbox"/>	<input type="checkbox"/>
10. Otra institución pública..... <input type="checkbox"/>	<input type="checkbox"/> <input type="checkbox"/> <input type="checkbox"/> <input type="checkbox"/>	<input type="checkbox"/>	<input type="checkbox"/>	<input type="checkbox"/>

<b>7.22. ¿Presentó una queja o denuncia ante...</b>  <small>REGISTRE EL CÓDIGO CORRESPONDIENTE EN CADA CASILLA</small>  <small>SI EN 7.22 RESPONDIÓ "SÍ"(1), PREGUNTE PARA CADA FILA, 7.23 A 7.26</small>  Sí..... 1 No ..... 2	<b>7.23. ¿En qué año fue la última vez que presentó una queja o denuncia, ante (MENCIONE LA AUTORIDAD CORRESPONDIENTE)?</b>  <small>REGISTRE EL CÓDIGO DEL PERIODO AL QUE CORRESPONDE EL AÑO REPORTADO</small>  Antes de 1994 ..... 1 Entre 1994 y 1999 ..... 2 Entre 2000 y 2006 ..... 3 Entre 2007 y 2012 ..... 4 Entre 2013 y 2014 ..... 5 Entre 2015 y 2016 ..... 6 No recuerda..... 8	<b>7.24. En esa última vez, ¿cuál o cuáles fueron las agresiones por las que presentó la queja o denuncia?</b>  <small>REGISTRE LA CLAVE DEL O LOS ACTOS QUE LE INDIQUE, DE ACUERDO CON LO DECLARADO CON RESPUESTA "SÍ" (1) EN LAS OPCIONES DE LA PREGUNTA 7.9</small>	<b>7.25. La última vez que acudió a (MENCIONE LA AUTORIDAD CORRESPONDIENTE)...</b>  <small>REGISTRE LOS CÓDIGOS CORRESPONDIENTES</small>  ¿recibieron su queja o denuncia e iniciaron una investigación o averiguación? ..... 1  ¿recibieron su queja o denuncia pero NO iniciaron la investigación o averiguación? ..... 2  ¿no recibieron su queja o denuncia porque... le dijeron que no procedía?.... 3 le ofrecieron conciliación?..... 4 no le creyeron y no hicieron caso de su queja o denuncia? ..... 5 la convencieron de no poner su queja o denuncia?.... 6 no hicieron nada para ayudarlo?..... 7 le dijeron que era algo sin importancia? ..... 8 la trataron mal, la humillaron?..... 9 Otro..... 10	<b>7.26. ¿Como resultado de su queja o denuncia...</b>  <small>REGISTRE LOS CÓDIGOS CORRESPONDIENTES</small>  sancionaron administrativamente al agresor? ..... 1  se consignó al responsable ante el juez? ..... 2  emitieron una recomendación para sancionar al responsable? ..... 3  la cambiaron de su área de trabajo o la corrieron?..... 4  cambiaron a su agresor de su área de trabajo o lo corrieron? ..... 5  no pasó nada porque usted no ratificó la denuncia?.... 6 No hicieron nada..... 7 No sabe qué pasó..... 8
				
1. las autoridades de su trabajo o del Sindicato? ..... <input type="checkbox"/>	<input type="checkbox"/>	<input type="checkbox"/> <input type="checkbox"/> <input type="checkbox"/>	<input type="checkbox"/> <input type="checkbox"/> <input type="checkbox"/>	<input type="checkbox"/> <input type="checkbox"/> <input type="checkbox"/>
2. la policía? ..... <input type="checkbox"/>	<input type="checkbox"/>	<input type="checkbox"/> <input type="checkbox"/> <input type="checkbox"/>	<input type="checkbox"/> <input type="checkbox"/> <input type="checkbox"/>	<input type="checkbox"/> <input type="checkbox"/> <input type="checkbox"/>
3. las autoridades municipales o delegacionales? .... <input type="checkbox"/>	<input type="checkbox"/>	<input type="checkbox"/> <input type="checkbox"/> <input type="checkbox"/>	<input type="checkbox"/> <input type="checkbox"/> <input type="checkbox"/>	<input type="checkbox"/> <input type="checkbox"/> <input type="checkbox"/>
4. el Ministerio Público? ..... <input type="checkbox"/>	<input type="checkbox"/>	<input type="checkbox"/> <input type="checkbox"/> <input type="checkbox"/>	<input type="checkbox"/> <input type="checkbox"/> <input type="checkbox"/>	<input type="checkbox"/> <input type="checkbox"/> <input type="checkbox"/>
5. la Procuraduría de la Defensa del Trabajo (federal y/o local)? ..... <input type="checkbox"/>	<input type="checkbox"/>	<input type="checkbox"/> <input type="checkbox"/> <input type="checkbox"/>	<input type="checkbox"/> <input type="checkbox"/> <input type="checkbox"/>	<input type="checkbox"/> <input type="checkbox"/> <input type="checkbox"/>

**PREGUNTE: SI EN 7.16.1 Y EN 7.16.2 RESPONDIÓ "NO" (2)**

**7.27. ¿Por qué razón no buscó ayuda o denunció lo que le ocurrió?**

REGISTRE LOS CÓDIGOS CORRESPONDIENTES



- Por vergüenza ..... 1
- Pensó que no le iban a creer o que le iban a decir que era su culpa ..... 2
- Por miedo a las consecuencias o a las amenazas..... 3
- Porque no quería que su familia se enterara ..... 4
- Porque la convencieron de no hacerlo..... 5
- Porque se trató de algo sin importancia que no le afectó ..... 6
- Porque esas eran/son las costumbres ..... 7
- No sabía cómo y dónde denunciar..... 8
- Porque es una pérdida de tiempo o porque no tenía tiempo ..... 9
- No confía en las autoridades del gobierno ..... 10
- Otra ..... 11

Especifique

## SECCIÓN VIII. ÁMBITO COMUNITARIO

Ahora quisiera preguntarle sobre algunas situaciones que vivimos las mujeres en los espacios o lugares públicos de nuestra comunidad (localidad, pueblo, barrio, colonia o ciudad); como la calle, el transporte público, mercados, tianguis, parques, canchas deportivas, iglesias, lugares de diversión como cines, antros, bares, salones o lugares de baile o fiesta, o las ferias, fiestas, asambleas o juntas vecinales, o religiosas.

<b>8.1. ¿Alguna vez...</b>  <i>ES MUY IMPORTANTE NO INCLUIR AQUÍ AL NOVIO, PAREJA, ESPOSO, O PERSONAS DE LA FAMILIA, DEL TRABAJO O DE LA ESCUELA.</i>  REGISTRE EN CADA CASILLA EL CÓDIGO INDICADO Y EN LOS CASOS DE RESPUESTA SÍ" (1), CONTINÚE CON 8.2.  SI TODAS LAS RESPUESTAS SON "NO" (2), PASE A LA SECCIÓN IX.  Sí.....1 No .....2	<b>8.2. De la lista de esta tarjeta (ENTREGUE LA TARJETA 3) ¿quién o quiénes (MENCIONE LA SITUACIÓN)?</b>  REGISTRE LOS CÓDIGOS CORRESPONDIENTES  Conocido ..... 1 Amigo ..... 2 Vecino ..... 3 Agente de seguridad o Policía ..... 4 Militar o marino ..... 5 Sacerdote o Ministro de culto ..... 6 Conductor de transporte público ..... 7 Desconocido ..... 8  Otro ..... 9 <i>Especifique</i>	<b>PREGUNTE 8.3, SÓLO SI EN 8.1. RESPONDIÓ "SÍ" (1). PREGUNTE 8.4 Y 8.5, SI EN 8.3 RESPONDIÓ 1, 2 o 3.</b>		
	<b>8.3. ¿Esto (MENCIONE LA SITUACIÓN) le ocurrió de octubre de 2015 a la fecha...</b>  REGISTRE EL CÓDIGO CORRESPONDIENTES  muchas veces? ..... 1 pocas veces? ..... 2 una vez? ..... 3 No ocurrió ..... 4	<b>8.4. De esa lista (TARJETA 3), dígame ¿quién o quiénes?</b>  REGISTRE LOS CÓDIGOS CORRESPONDIENTES  Conocido ..... 1 Amigo ..... 2 Vecino ..... 3 Agente de seguridad o Policía ..... 4 Militar o marino ..... 5 Sacerdote o Ministro de culto ..... 6 Conductor de transporte público ..... 7 Desconocido ..... 8  Otro ..... 9 <i>Especifique</i>	<b>8.5. ¿Esto le ocurrió en...</b>  REGISTRE LOS CÓDIGOS CORRESPONDIENTES  la calle, parque? ..... 1 mercado, plaza, tianguis, centro comercial? ..... 2 el autobús, microbús? ..... 3 el metro? ..... 4 el metrobús? ..... 5 taxi? ..... 6 iglesia o templo? ..... 7 una cantina, bar, antro? ..... 8 feria, fiesta, asamblea o junta vecinal? ..... 9 una vivienda particular? ..... 10 Otro lugar público ..... 11	
1. le han dicho piropos groseros u ofensivos de tipo sexual o sobre su cuerpo? ..... <input type="checkbox"/>	<input type="checkbox"/> <input type="checkbox"/> <input type="checkbox"/> <input type="checkbox"/>	<input type="checkbox"/>	<input type="checkbox"/> <input type="checkbox"/> <input type="checkbox"/> <input type="checkbox"/>	<input type="checkbox"/> <input type="checkbox"/> <input type="checkbox"/> <input type="checkbox"/>
2. la han vigilado o seguido?..... <input type="checkbox"/>	<input type="checkbox"/> <input type="checkbox"/> <input type="checkbox"/> <input type="checkbox"/>	<input type="checkbox"/>	<input type="checkbox"/> <input type="checkbox"/> <input type="checkbox"/> <input type="checkbox"/>	<input type="checkbox"/> <input type="checkbox"/> <input type="checkbox"/> <input type="checkbox"/>
3. la han ofendido o humillado por el hecho de ser mujer (la hicieron sentir menos o mal)?.. <input type="checkbox"/>	<input type="checkbox"/> <input type="checkbox"/> <input type="checkbox"/> <input type="checkbox"/>	<input type="checkbox"/>	<input type="checkbox"/> <input type="checkbox"/> <input type="checkbox"/> <input type="checkbox"/>	<input type="checkbox"/> <input type="checkbox"/> <input type="checkbox"/> <input type="checkbox"/>
4. la han pellizcado, jalado el cabello, empujado, jaloneado, abofeteado o aventado algún objeto?..... <input type="checkbox"/>	<input type="checkbox"/> <input type="checkbox"/> <input type="checkbox"/> <input type="checkbox"/>	<input type="checkbox"/>	<input type="checkbox"/> <input type="checkbox"/> <input type="checkbox"/> <input type="checkbox"/>	<input type="checkbox"/> <input type="checkbox"/> <input type="checkbox"/> <input type="checkbox"/>
5. le han levantado la falda, el vestido o le han jaloneado la ropa para ver sus partes íntimas o su ropa interior? ..... <input type="checkbox"/>	<input type="checkbox"/> <input type="checkbox"/> <input type="checkbox"/> <input type="checkbox"/>	<input type="checkbox"/>	<input type="checkbox"/> <input type="checkbox"/> <input type="checkbox"/> <input type="checkbox"/>	<input type="checkbox"/> <input type="checkbox"/> <input type="checkbox"/> <input type="checkbox"/>
6. la han atacado o agredido con un cuchillo, navaja o arma de fuego? ..... <input type="checkbox"/>	<input type="checkbox"/> <input type="checkbox"/> <input type="checkbox"/> <input type="checkbox"/>	<input type="checkbox"/>	<input type="checkbox"/> <input type="checkbox"/> <input type="checkbox"/> <input type="checkbox"/>	<input type="checkbox"/> <input type="checkbox"/> <input type="checkbox"/> <input type="checkbox"/>
7. la han manoseado, tocado, besado o se le han arrimado, recargado o encimado sin su consentimiento?..... <input type="checkbox"/>	<input type="checkbox"/> <input type="checkbox"/> <input type="checkbox"/> <input type="checkbox"/>	<input type="checkbox"/>	<input type="checkbox"/> <input type="checkbox"/> <input type="checkbox"/> <input type="checkbox"/>	<input type="checkbox"/> <input type="checkbox"/> <input type="checkbox"/> <input type="checkbox"/>
8. le han hecho sentir miedo de ser atacada o abusada sexualmente?..... <input type="checkbox"/>	<input type="checkbox"/> <input type="checkbox"/> <input type="checkbox"/> <input type="checkbox"/>	<input type="checkbox"/>	<input type="checkbox"/> <input type="checkbox"/> <input type="checkbox"/> <input type="checkbox"/>	<input type="checkbox"/> <input type="checkbox"/> <input type="checkbox"/> <input type="checkbox"/>
9. alguna persona le mostró sus partes íntimas o se las manoseó enfrente de usted?..... <input type="checkbox"/>	<input type="checkbox"/> <input type="checkbox"/> <input type="checkbox"/> <input type="checkbox"/>	<input type="checkbox"/>	<input type="checkbox"/> <input type="checkbox"/> <input type="checkbox"/> <input type="checkbox"/>	<input type="checkbox"/> <input type="checkbox"/> <input type="checkbox"/> <input type="checkbox"/>

<p><b>8.1. ¿Alguna vez...</b></p> <p><i>ES MUY IMPORTANTE NO INCLUIR AQUÍ AL NOVIO, PAREJA, ESPOSO, O PERSONAS DE LA FAMILIA, DEL TRABAJO O DE LA ESCUELA.</i></p> <p>REGISTRE EN CADA CASILLA EL CÓDIGO INDICADO Y EN LOS CASOS DE RESPUESTA "SÍ" (1), CONTINÚE CON 8.2.</p> <p>SI TODAS LAS RESPUESTAS SON "NO" (2), PASE A LA SECCIÓN IX.</p> <p>Sí.....1</p> <p>No .....2</p>	<p><b>8.2. De la lista de esta tarjeta (ENTREGUE LA TARJETA 3) ¿quién o quiénes (MENCIONE LA SITUACIÓN)?</b></p> <p>REGISTRE LOS CÓDIGOS CORRESPONDIENTES</p> <p>Conocido ..... 1</p> <p>Amigo ..... 2</p> <p>Vecino ..... 3</p> <p>Agente de seguridad o Policía ..... 4</p> <p>Militar o marino ..... 5</p> <p>Sacerdote o Ministro de culto ..... 6</p> <p>Conductor de transporte público ..... 7</p> <p>Desconocido ..... 8</p> <p>Otro ..... 9</p> <p><i>Especifique</i></p>	<p><b>PREGUNTE 8.3, SÓLO SI EN 8.1. RESPONDIÓ "SÍ" (1). PREGUNTE 8.4 Y 8.5, SI EN 8.3 RESPONDIÓ 1, 2 o 3.</b></p>		
		<p><b>8.3. ¿Esto (MENCIONE LA SITUACIÓN) le ocurrió de octubre de 2015 a la fecha...</b></p> <p>REGISTRE EL CÓDIGO CORRESPONDIENTES</p> <p>muchas veces? .... 1</p> <p>pocas veces? ..... 2</p> <p>una vez? ..... 3</p> <p>No ocurrió ..... 4</p>	<p><b>8.4. De esa lista (TARJETA 3), dígame ¿quién o quiénes?</b></p> <p>REGISTRE LOS CÓDIGOS CORRESPONDIENTES</p> <p>Conocido ..... 1</p> <p>Amigo ..... 2</p> <p>Vecino ..... 3</p> <p>Agente de seguridad o Policía ..... 4</p> <p>Militar o marino ..... 5</p> <p>Sacerdote o Ministro de culto ..... 6</p> <p>Conductor de transporte público ..... 7</p> <p>Desconocido ..... 8</p> <p>Otro ..... 9</p> <p><i>Especifique</i></p>	<p><b>8.5. ¿Esto le ocurrió en...</b></p> <p>REGISTRE LOS CÓDIGOS CORRESPONDIENTES</p> <p>la calle, parque? ..... 1</p> <p>mercado, plaza, tianguis, centro comercial? ..... 2</p> <p>el autobús, microbús? ..... 3</p> <p>el metro? ..... 4</p> <p>el metrobús? ..... 5</p> <p>taxi? ..... 6</p> <p>iglesia o templo? ..... 7</p> <p>una cantina, bar, antro? ..... 8</p> <p>feria, fiesta, asamblea o junta vecinal? ..... 9</p> <p>una vivienda particular? ..... 10</p> <p>Otro lugar público ..... 11</p>
				
<p><b>10. le han enviado mensajes o publicado comentarios con insinuaciones sexuales, insultos u ofensas, a través del celular, correo electrónico o redes sociales (como Facebook, Twitter, WhatsApp)?</b> <input type="checkbox"/></p>	<p><input type="checkbox"/><input type="checkbox"/><input type="checkbox"/><input type="checkbox"/></p>	<p><input type="checkbox"/></p>	<p><input type="checkbox"/><input type="checkbox"/><input type="checkbox"/><input type="checkbox"/></p>	
<p><b>11. la han pateado o golpeado con el puño?</b> <input type="checkbox"/></p>	<p><input type="checkbox"/><input type="checkbox"/><input type="checkbox"/><input type="checkbox"/></p>	<p><input type="checkbox"/></p>	<p><input type="checkbox"/><input type="checkbox"/><input type="checkbox"/><input type="checkbox"/></p>	<p><input type="checkbox"/><input type="checkbox"/><input type="checkbox"/><input type="checkbox"/></p>
<p><b>12. han tratado de obligarla a tener relaciones sexuales en contra de su voluntad?</b> <input type="checkbox"/></p>	<p><input type="checkbox"/><input type="checkbox"/><input type="checkbox"/><input type="checkbox"/></p>	<p><input type="checkbox"/></p>	<p><input type="checkbox"/><input type="checkbox"/><input type="checkbox"/><input type="checkbox"/></p>	<p><input type="checkbox"/><input type="checkbox"/><input type="checkbox"/><input type="checkbox"/></p>
<p><b>13. la han obligado a tener relaciones sexuales en contra de su voluntad?</b> <input type="checkbox"/></p>	<p><input type="checkbox"/><input type="checkbox"/><input type="checkbox"/><input type="checkbox"/></p>	<p><input type="checkbox"/></p>	<p><input type="checkbox"/><input type="checkbox"/><input type="checkbox"/><input type="checkbox"/></p>	<p><input type="checkbox"/><input type="checkbox"/><input type="checkbox"/><input type="checkbox"/></p>
<p><b>14. la han ignorado o no la han tomado en cuenta, por ser mujer?</b> <input type="checkbox"/></p>	<p><input type="checkbox"/><input type="checkbox"/><input type="checkbox"/><input type="checkbox"/></p>	<p><input type="checkbox"/></p>	<p><input type="checkbox"/><input type="checkbox"/><input type="checkbox"/><input type="checkbox"/></p>	<p><input type="checkbox"/><input type="checkbox"/><input type="checkbox"/><input type="checkbox"/></p>
<p><b>15. la han obligado a mirar escenas o actos sexuales o pornográficos (fotos, revistas, videos o películas pornográficas)?</b> <input type="checkbox"/></p>	<p><input type="checkbox"/><input type="checkbox"/><input type="checkbox"/><input type="checkbox"/></p>	<p><input type="checkbox"/></p>	<p><input type="checkbox"/><input type="checkbox"/><input type="checkbox"/><input type="checkbox"/></p>	<p><input type="checkbox"/><input type="checkbox"/><input type="checkbox"/><input type="checkbox"/></p>

**FILTRO: SI EN 8.1 TODAS LAS RESPUESTAS SON "NO" (2) PASE A SECCIÓN IX. ATENCIÓN OBSTÉTRICA**

**8.6. Hasta antes del día de hoy, ¿usted le contó a alguien sobre esto que le ocurrió en su comunidad?**

REGISTRE SÓLO UN CÓDIGO

Sí..... 1

No ..... 2  PASE A 8.8

**8.7. ¿Le contó lo ocurrido a...**

REGISTRE EL CÓDIGO CORRESPONDIENTE EN CADA CASILLA

Sí....1      No....2

1. esposo, novio o pareja?

2. algún familiar?

3. amiga(o) o compañera(o)?

4. psicóloga(o) o trabajador(a) social?

5. abogado(a)?

6. sacerdote, religiosa o ministro?

7. Otra persona

**8.8. Debido a lo que le ocurrió en los espacios o lugares públicos o de su comunidad...**

Sí...1 No...2





REGISTRE EL CÓDIGO CORRESPONDIENTE EN CADA CASILLA

**8.8.1. ¿Pidió apoyo, información o servicios en alguna dependencia pública o de gobierno, a un grupo o asociación o una institución privada?**.....

**8.8.2. Usted o alguien de su familia, ¿presentó una queja o denunció lo ocurrido ante alguna autoridad?**.....

**FILTROS:**

1. SI EN 8.8.1 Y EN 8.8.2 RESPONDIÓ "SÍ", CONTINUE CON 8.9. Y HASTA 8.18, Y DESPUÉS PASE A LA SECCIÓN IX
2. SI EN 8.8.1 RESPONDIÓ "SÍ" Y EN 8.8.2 RESPONDIÓ "NO", PREGUNTE DE 8.9 A 8.13 Y DESPUÉS PASE A LA SECCIÓN IX
3. SI EN 8.8.1 RESPONDIÓ "NO" Y EN 8.8.2 "SÍ", PASE A 8.14 Y PREGUNTE HASTA 8.18 Y CONTINUE CON LA SECCIÓN IX
4. SI EN LAS DOS RESPONDIÓ "NO", PASE A 8.19

<p><b>8.9. ¿Usted pidió apoyo, información o servicios a...</b></p> <p>REGISTRE EL CÓDIGO CORRESPONDIENTE EN CADA CASILLA</p> <p>SI EN 8.9 RESPONDIÓ "SÍ" (1), PREGUNTE PARA CADA FILA, 8.10 A 8.13</p> <p>Sí..... 1</p> <p>No ..... 2</p>	<p><b>8.10. En (MENCIONE LA INSTITUCIÓN CORRESPONDIENTE), ¿usted solicitó...</b></p> <p>REGISTRE LOS CÓDIGOS CORRESPONDIENTES</p> <p>orientación e información? .....1</p> <p>apoyo legal? .....2</p> <p>apoyo psicológico? .....3</p> <p>atención médica?.....4</p> <p>Otro .....5</p>	<p><b>8.11.¿En qué año fue la última vez que solicitó apoyo, orientación o servicios a (MENCIONE LA INSTITUCIÓN CORRESPONDIENTE)?</b></p> <p>REGISTRE EL CÓDIGO DEL PERIODO AL QUE CORRESPONDE EL AÑO REPORTADO</p> <p>Antes de 1994 .....1</p> <p>Entre 1994 y 1999 .....2</p> <p>Entre 2000 y 2006 .....3</p> <p>Entre 2007 y 2012 .....4</p> <p>Entre 2013 y 2014 .....5</p> <p>Entre 2015 y 2016 .....6</p> <p>No recuerda.....8</p>	<p><b>8.12. La última vez que acudió a (MENCIONE LA INSTITUCIÓN CORRESPONDIENTE), ¿le dieron la información, apoyo o servicio que necesitaba?</b></p> <p>REGISTRE EL CÓDIGO CORRESPONDIENTE</p> <p>Sí.....1</p> <p>No .....2</p> <p>La mandaron a otra dependencia para que le brindaran atención...3</p>	<p><b>8.13. Esa última vez que acudió a (MENCIONE LA INSTITUCIÓN CORRESPONDIENTE), ¿cómo la atendieron?</b></p> <p>REGISTRE EL CÓDIGO CORRESPONDIENTE</p> <p>La trataron bien y con respeto ..... 1</p> <p>La trataron mal, la humillaron ..... 2</p> <p>No hicieron nada para ayudarla..... 3</p> <p>No había nadie que la atendiera ..... 4</p>
				
<b>1. Instituto Nacional de las Mujeres?</b> ..... <input type="checkbox"/>	<input type="checkbox"/> <input type="checkbox"/> <input type="checkbox"/>	<input type="checkbox"/>	<input type="checkbox"/>	<input type="checkbox"/>
<b>2. Instituto de las Mujeres del estado o municipio?</b> ..... <input type="checkbox"/>	<input type="checkbox"/> <input type="checkbox"/> <input type="checkbox"/>	<input type="checkbox"/>	<input type="checkbox"/>	<input type="checkbox"/>
<b>3. alguna línea de atención telefónica?</b> ..... <input type="checkbox"/>	<input type="checkbox"/> <input type="checkbox"/> <input type="checkbox"/>	<input type="checkbox"/>	<input type="checkbox"/>	<input type="checkbox"/>
<b>4. algún organismo o asociación civil?</b> ..... <input type="checkbox"/>	<input type="checkbox"/> <input type="checkbox"/> <input type="checkbox"/>	<input type="checkbox"/>	<input type="checkbox"/>	<input type="checkbox"/>
<b>5. Centro de Justicia para las Mujeres?</b> ..... <input type="checkbox"/>	<input type="checkbox"/> <input type="checkbox"/> <input type="checkbox"/>	<input type="checkbox"/>	<input type="checkbox"/>	<input type="checkbox"/>
<b>6. Defensoría Pública?</b> ..... <input type="checkbox"/>	<input type="checkbox"/> <input type="checkbox"/> <input type="checkbox"/>	<input type="checkbox"/>	<input type="checkbox"/>	<input type="checkbox"/>
<b>7. clínica, centro de salud u hospital público (ISSSTE, IMSS, Servicios de salud del estado)?</b> ..... <input type="checkbox"/>	<input type="checkbox"/> <input type="checkbox"/> <input type="checkbox"/>	<input type="checkbox"/>	<input type="checkbox"/>	<input type="checkbox"/>
<b>8. consultorio médico, clínica u hospital privado?</b> ..... <input type="checkbox"/>	<input type="checkbox"/> <input type="checkbox"/> <input type="checkbox"/>	<input type="checkbox"/>	<input type="checkbox"/>	<input type="checkbox"/>
<b>9. DIF?</b> ..... <input type="checkbox"/>	<input type="checkbox"/> <input type="checkbox"/> <input type="checkbox"/>	<input type="checkbox"/>	<input type="checkbox"/>	<input type="checkbox"/>
<b>10. Otra institución pública</b> ..... <input type="checkbox"/>	<input type="checkbox"/> <input type="checkbox"/> <input type="checkbox"/>	<input type="checkbox"/>	<input type="checkbox"/>	<input type="checkbox"/>

<b>8.14. ¿Presentó una queja o denuncia ante...</b>  <small>REGISTRE EL CÓDIGO CORRESPONDIENTE EN CADA CASILLA</small>  <small>SI EN 8.14 RESPONDIÓ "SÍ" (1), PREGUNTE PARA CADA FILA, 8.15 A 8.18</small>  SÍ..... 1 No ..... 2	<b>8.15. ¿En qué año fue la última vez que presentó una queja o denuncia, ante (MENCIONE LA AUTORIDAD CORRESPONDIENTE)?</b>  <small>REGISTRE EL CÓDIGO DEL PERIODO AL QUE CORRESPONDE EL AÑO REPORTADO</small>  Antes de 1994 ..... 1 Entre 1994 y 1999 ..... 2 Entre 2000 y 2006 ..... 3 Entre 2007 y 2012 ..... 4 Entre 2013 y 2014 ..... 5 Entre 2015 y 2016 ..... 6 No recuerda..... 8	<b>8.16. En esa última vez, ¿cuál o cuáles fueron las agresiones por las que presentó la queja o denuncia?</b>  <small>REGISTRE LA CLAVE DEL O LOS ACTOS QUE LE INDIQUE, DE ACUERDO CON LO DECLARADO CON RESPUESTA "SÍ" (1) EN LAS OPCIONES DE LA PREGUNTA 8.1</small>	<b>8.17. La última vez que acudió a (MENCIONE LA AUTORIDAD CORRESPONDIENTE)...</b>  <small>REGISTRE LOS CÓDIGOS CORRESPONDIENTES</small>  ¿recibieron su queja o denuncia e iniciaron una investigación o averiguación? ..... 1  ¿recibieron su queja o denuncia pero NO iniciaron la investigación o averiguación? ..... 2  ¿no recibieron su queja o denuncia porque... le dijeron que no procedía? ..... 3 le ofrecieron conciliación?..... 4 no le creyeron y no hicieron caso de su queja o denuncia?..... 5 la convencieron de no poner su queja o denuncia?... 6 no hicieron nada para ayudarlo?..... 7 le dijeron que era algo sin importancia? ..... 8 la trataron mal, la humillaron? ..... 9 Otro..... 10	<b>8.18. ¿Como resultado de su queja o denuncia...</b>  <small>REGISTRE LOS CÓDIGOS CORRESPONDIENTES</small>  se consignó al responsable ante el juez? ..... 1 sancionaron al agresor? ..... 2 no pasó nada porque usted no ratificó la denuncia?..... 3 No hicieron nada ..... 4 No sabe qué pasó ..... 8
↓	→	→	→	
1. la policía?..... <input type="checkbox"/>	<input type="checkbox"/>	<input type="checkbox"/> <input type="checkbox"/> <input type="checkbox"/>	<input type="checkbox"/> <input type="checkbox"/> <input type="checkbox"/>	<input type="checkbox"/> <input type="checkbox"/> <input type="checkbox"/>
2. las autoridades municipales o delegacionales? .. <input type="checkbox"/>	<input type="checkbox"/>	<input type="checkbox"/> <input type="checkbox"/> <input type="checkbox"/>	<input type="checkbox"/> <input type="checkbox"/> <input type="checkbox"/>	<input type="checkbox"/> <input type="checkbox"/> <input type="checkbox"/>
3. el Ministerio Público? ..... <input type="checkbox"/>	<input type="checkbox"/>	<input type="checkbox"/> <input type="checkbox"/> <input type="checkbox"/>	<input type="checkbox"/> <input type="checkbox"/> <input type="checkbox"/>	<input type="checkbox"/> <input type="checkbox"/> <input type="checkbox"/>

**PREGUNTE: SI EN 8.8.1 Y EN 8.8.2 RESPONDIÓ "NO" (2)**

**8.19. ¿Por qué razón no buscó ayuda o denunció lo que le ocurrió?**

*REGISTRE LOS CÓDIGOS CORRESPONDIENTES*

- Por vergüenza ..... 1
- Pensó que no le iban a creer o que le iban a decir que era su culpa ..... 2
- Por miedo a las consecuencias o a las amenazas..... 3
- Porque no quería que su familia se enterara ..... 4
- Porque la convencieron de no hacerlo ..... 5
- Porque se trató de algo sin importancia que no le afectó ..... 6
- Porque esas eran/son las costumbres ..... 7
- No sabía cómo y dónde denunciar..... 8
- Porque es una pérdida de tiempo o porque no tenía tiempo ..... 9
- No confía en las autoridades del gobierno ..... 10
- Otra ..... 11

*Especifique*

## SECCIÓN IX. ATENCIÓN OBSTÉTRICA

### PARA MUJERES DE 15 A 49 AÑOS

#### 9.1. ¿Está afiliada o tiene usted derecho a los servicios médicos a través de...

*REGISTRE LOS CÓDIGOS CORRESPONDIENTES*

- IMSS?..... 1
- IMSS-Prospera (antes Oportunidades)?..... 2
- ISSSTE? ..... 3
- ISSSTE estatal? ..... 4
- Pemex, Defensa o Marina?..... 5
- Seguro Popular?..... 6
- Seguro de Gastos Médicos Mayores?..... 7
- Otro servicio de salud pública del estado..... 8
- No tiene derecho a ningún servicio médico..... 9

#### 9.2. En los últimos cinco años, de octubre de 2011 a la fecha, ¿usted tuvo algún embarazo?

*REGISTRE SÓLO UN CÓDIGO*

- Sí..... 1
- No ..... 2 → *PASE A SECCIÓN X*

#### 9.3. ¿Cuántos embarazos tuvo durante ese periodo?

*REGISTRE CON NÚMERO*

|\_|\_|

#### 9.4. Resultado de ese (esos) embarazo(s),...

*REGISTRE CON NÚMERO*

¿Cuántas hijas e hijos nacieron vivos?.....|\_|\_|

¿Cuántas hijas e hijos nacieron muertos?.....|\_|\_|

¿Cuántos abortos?.....|\_|\_|

#### 9.5. Durante su último embarazo, ¿dónde la atendieron la mayoría de las veces para consulta de control prenatal?

*REGISTRE LOS CÓDIGOS CORRESPONDIENTES*

- Centro de salud ..... 1
- Clínica del IMSS ..... 2
- Clínica del ISSSTE ..... 3
- Clínica del ISSSTE del estado ..... 4
- Hospital o clínica pública ..... 5
- Clínica o dispensario médico..... 6
- Hospital, clínica o médico particular ..... 7
- Partera o curandera..... 8
- Consultorio de farmacia (del Ahorro, Similares, etc.) ..... 9
- Otro..... 10
- Nadie la atendió..... 11

#### 9.6. ¿En qué año fue su último parto?

*REGISTRE CON NÚMERO EL AÑO*

|\_|\_|\_|

*SI EL ÚLTIMO PARTO FUE ENTRE 2011 Y 2016, CONTINUE*

*SI EL ÚLTIMO PARTO FUE ANTES DE 2011, PASE A LA SECCIÓN X*

- Está embarazada por primera vez*..... **0000** } *PASE A SECCIÓN X*
- Fue aborto* ..... **8888** }

#### 9.7. ¿Dónde atendieron su último parto?

*REGISTRE SÓLO UN CÓDIGO*

- Centro de salud ..... 1
- Hospital o Clínica del IMSS ..... 2
- Hospital o Clínica del ISSSTE ..... 3
- Hospital o Clínica del ISSSTE del estado ..... 4
- Otro hospital o clínica pública del estado ..... 5
- Hospital o Clínica privada ..... 6
- Consultorio Médico particular ..... 7
- En casa con partera o curandera(o) ..... 8
- Nadie la atendió, dio a luz sola... **9** → *PASE A 10.1*
- Otro..... 10

#### 9.8. Ahora le voy a preguntar sobre cómo la atendieron durante su último parto.

*REGISTRE EL CÓDIGO CORRESPONDIENTE EN CADA CASILLA*

Sí ..... 1  
No ..... 2

1. ¿Durante el trabajo de parto, la obligaron a permanecer en una posición incómoda o molesta para usted?.....|\_|
2. ¿Le gritaron o la regañaron? .....|\_|
3. ¿Le dijeron cosas ofensivas o humillantes (por ejemplo, "¿así gritaba cuando se lo hicieron?" o "cuando se lo hicieron, ahí si abrió las piernas ¿no?")?.....|\_|
4. ¿La ignoraban cuando usted preguntaba cosas sobre su parto o sobre su bebé?.....|\_|
5. ¿Se negaron a anestesiarla o a aplicarle un bloqueo para disminuir el dolor, sin darle explicaciones? .....|\_|
6. ¿Se tardaron mucho tiempo en atenderla porque le dijeron que estaba gritando o quejándose mucho?.....|\_|
7. ¿Le colocaron algún método anticonceptivo o la operaron o esterilizaron para ya no tener hijos(as) (ligadura de trompas-OTB) sin preguntarle o avisarle? .....|\_|
8. ¿La presionaron para que usted aceptara que le pusieran un dispositivo o la operaran para ya no tener hijos? .....|\_|
9. ¿La obligaron o la amenazaron para que firmara algún papel sin informarle qué o para qué era? .....|\_|
10. ¿Le impidieron ver, cargar o amamantar a su bebé durante mas de 5 horas, sin causa alguna o sin que le informaran la causa de la tardanza?.....|\_|
11. ¿Su último hijo(a) nació por cesárea?.....|\_| *SI RESPONDIÓ "NO" (2), PASE A SECCIÓN X*
12. ¿Le informaron de manera que usted pudiera comprender por qué era necesario hacer la cesárea?.....|\_|
13. ¿Usted dio el permiso o autorización para que le hicieran la cesárea?.....|\_|

*SI EN 9.8.13 RESPONDIÓ "NO" (2), PREGUNTE. SI RESPONDIÓ "SÍ" (1), PASE A 10.1.*

14. ¿Quién dio el permiso o autorización para la cesárea?.....|\_|
- Novio o pareja (ex-novio o ex-pareja) ..... 1
- Padre, madre o algún familiar ..... 2
- Otra persona..... 3
- Nadie ..... 4



## SECCIÓN X. ÁMBITO FAMILIAR

A continuación le voy a preguntar sobre situaciones que haya vivido en su familia EN EL ÚLTIMO AÑO. No considere a su novio o pareja (ex-novio o ex-pareja), ni a personas de la escuela o el trabajo.

<b>10.1 Durante el último año, de octubre de 2015 a la fecha, ¿alguna o algunas personas de su familia (no incluya a su novio o pareja (ex-novio o ex-pareja))...</b> <small>ES MUY IMPORTANTE QUE SOLO SE INCLUYA A PERSONAS CON LAS QUE TIENE ALGÚN VÍNCULO DE PARENTESCO CONSANGUÍNEO O POR AFINIDAD. NO INCLUYA AQUÍ AL NOVIO, PAREJA, ESPOSO, O PERSONAS DEL TRABAJO, DE LA ESCUELA O DE SU COMUNIDAD.</small>  <small>REGISTRE EN CADA CASILLA EL CÓDIGO INDICADO Y EN LOS CASOS DE RESPUESTA CON CÓDIGO 1, 2 O 3 PREGUNTE DE 10.2 A 10.3</small>  <small>SI TODAS LAS RESPUESTAS SON "NO OCURRIÓ" (4), PASE A LA SECCIÓN XI.</small>  muchas veces?..... 1 pocas veces?..... 2 una vez?..... 3 No ocurrió..... 4	<b>10.2 De la lista de esta tarjeta (ENTREGUE LA TARJETA 4) ¿quién o quiénes (MENCIONE LA SITUACIÓN)?</b> <small>REGISTRE LOS CÓDIGOS CORRESPONDIENTES</small> Padre..... 1 Madre..... 2 Padrastro/madrastra..... 3 Abuelo(a)..... 4 Hijo(a)..... 5 Hermano(a)..... 6 Tío(a)..... 7 Primo(a)..... 8 Suegro(a) o ex-suegra(o)..... 9 Cuñado(a) o ex-cuñado(a)..... 10 Sobrino(a)..... 11 Yerno..... 12 Otro familiar..... 13	<b>10.3. ¿Esto le ocurrió en...</b>  <small>REGISTRE LOS CÓDIGOS CORRESPONDIENTES</small>  la casa de usted?..... 1 la casa de otro familiar?..... 2 la calle, parque?..... 3 mercados, centro comercial?..... 4 otro lugar público?..... 5 Otro..... 6
↓	→	
1. la han ignorado o no la han tomado en cuenta, por ser mujer..... <input type="checkbox"/>	<input type="checkbox"/> <input type="checkbox"/> <input type="checkbox"/>	<input type="checkbox"/> <input type="checkbox"/> <input type="checkbox"/>
2. la han manoseado, tocado, besado o se le han arrimado, recargado o encimado sin su consentimiento..... <input type="checkbox"/>	<input type="checkbox"/> <input type="checkbox"/> <input type="checkbox"/>	<input type="checkbox"/> <input type="checkbox"/> <input type="checkbox"/>
3. la han obligado a tener relaciones sexuales en contra de su voluntad..... <input type="checkbox"/>	<input type="checkbox"/> <input type="checkbox"/> <input type="checkbox"/>	<input type="checkbox"/> <input type="checkbox"/> <input type="checkbox"/>
4. han tratado de obligarla a tener relaciones sexuales en contra de su voluntad..... <input type="checkbox"/>	<input type="checkbox"/> <input type="checkbox"/> <input type="checkbox"/>	<input type="checkbox"/> <input type="checkbox"/> <input type="checkbox"/>
5. la han pateado o golpeado con el puño..... <input type="checkbox"/>	<input type="checkbox"/> <input type="checkbox"/> <input type="checkbox"/>	<input type="checkbox"/> <input type="checkbox"/> <input type="checkbox"/>
6. le han roto o escondido algún objeto personal..... <input type="checkbox"/>	<input type="checkbox"/> <input type="checkbox"/> <input type="checkbox"/>	<input type="checkbox"/> <input type="checkbox"/> <input type="checkbox"/>
7. la han ofendido o humillado por el hecho de ser mujer (la hicieron sentir menos o mal)..... <input type="checkbox"/>	<input type="checkbox"/> <input type="checkbox"/> <input type="checkbox"/>	<input type="checkbox"/> <input type="checkbox"/> <input type="checkbox"/>
8. le han impedido o prohibido estudiar o trabajar..... <input type="checkbox"/>	<input type="checkbox"/> <input type="checkbox"/> <input type="checkbox"/>	<input type="checkbox"/> <input type="checkbox"/> <input type="checkbox"/>
9. la han obligado a poner a nombre de otra persona alguna propiedad de usted o le han quitado o robado papeles de alguna propiedad..... <input type="checkbox"/>	<input type="checkbox"/> <input type="checkbox"/> <input type="checkbox"/>	<input type="checkbox"/> <input type="checkbox"/> <input type="checkbox"/>
10. la han atacado o agredido con un cuchillo, navaja o arma de fuego..... <input type="checkbox"/>	<input type="checkbox"/> <input type="checkbox"/> <input type="checkbox"/>	<input type="checkbox"/> <input type="checkbox"/> <input type="checkbox"/>
11. la han pellizcado, jalado el cabello, empujado, jaloneado, abofeteado o aventado algún objeto..... <input type="checkbox"/>	<input type="checkbox"/> <input type="checkbox"/> <input type="checkbox"/>	<input type="checkbox"/> <input type="checkbox"/> <input type="checkbox"/>
12. la han amenazado con hacerle daño a usted o a alguien que a usted le importa..... <input type="checkbox"/>	<input type="checkbox"/> <input type="checkbox"/> <input type="checkbox"/>	<input type="checkbox"/> <input type="checkbox"/> <input type="checkbox"/>
13. alguna persona le mostró sus partes íntimas o se las manoseó enfrente de usted..... <input type="checkbox"/>	<input type="checkbox"/> <input type="checkbox"/> <input type="checkbox"/>	<input type="checkbox"/> <input type="checkbox"/> <input type="checkbox"/>
14. la han corrido de su casa o amenazado con correrla..... <input type="checkbox"/>	<input type="checkbox"/> <input type="checkbox"/> <input type="checkbox"/>	<input type="checkbox"/> <input type="checkbox"/> <input type="checkbox"/>
15. le han quitado su dinero o lo han usado sin su consentimiento..... <input type="checkbox"/>	<input type="checkbox"/> <input type="checkbox"/> <input type="checkbox"/>	<input type="checkbox"/> <input type="checkbox"/> <input type="checkbox"/>

16. le han quitado bienes o propiedades de usted ..... <input type="checkbox"/>	<input type="checkbox"/>	<input type="checkbox"/>	<input type="checkbox"/>	<input type="checkbox"/>	<input type="checkbox"/>	<input type="checkbox"/>
17. la han encerrado o impedido salir de su casa..... <input type="checkbox"/>	<input type="checkbox"/>	<input type="checkbox"/>	<input type="checkbox"/>	<input type="checkbox"/>	<input type="checkbox"/>	<input type="checkbox"/>
18. la han obligado a mirar escenas o actos sexuales o pornográficos (fotos, revistas, videos o películas pornográficas) ..... <input type="checkbox"/>	<input type="checkbox"/>	<input type="checkbox"/>	<input type="checkbox"/>	<input type="checkbox"/>	<input type="checkbox"/>	<input type="checkbox"/>

**FILTRO: SI EN 10.1 TODAS LAS RESPUESTAS SON "NO OCURRIÓ" (4) PASE A SECCIÓN XI. FAMILIA DE ORIGEN**

**10.4. Hasta antes del día de hoy, ¿usted le contó a alguien sobre esto que le ocurrió?**

*REGISTRE SÓLO UN CÓDIGO*

Sí..... 1

No ..... 2 *PASE A 10.6*

**10.5. ¿Le contó lo ocurrido a...**

*REGISTRE EL CÓDIGO CORRESPONDIENTE EN CADA CASILLA*

	Sí...1	No...2
1. esposo, novio o pareja?.....	<input type="checkbox"/>	<input type="checkbox"/>
2. algún familiar? .....	<input type="checkbox"/>	<input type="checkbox"/>
3. amiga(o) o compañera(o)? .....	<input type="checkbox"/>	<input type="checkbox"/>
4. psicóloga(o) o trabajador(a) social? .....	<input type="checkbox"/>	<input type="checkbox"/>
5. abogado(a)? .....	<input type="checkbox"/>	<input type="checkbox"/>
6. sacerdote, religiosa o ministro?.....	<input type="checkbox"/>	<input type="checkbox"/>
7. Otra persona .....	<input type="checkbox"/>	<input type="checkbox"/>

**10.6. Debido a lo que le ocurrió con personas de su familia...**



*REGISTRE EL CÓDIGO CORRESPONDIENTE EN CADA CASILLA*



	Sí...1	No...2
10.6.1. ¿Pidió apoyo, información o servicios en alguna dependencia pública o de gobierno, a un grupo o asociación o una institución privada? .....	<input type="checkbox"/>	<input type="checkbox"/>
10.6.2. Usted o alguien de su familia, ¿presentó una queja o denunció lo ocurrido ante alguna autoridad? .....	<input type="checkbox"/>	<input type="checkbox"/>

**FILTROS:**

- SI EN 10.6.1 Y EN 10.6.2 RESPONDIÓ "SÍ", CONTINUE CON 10.7 Y HASTA 10.14 Y DESPUÉS PASE A SECCIÓN XI
- SI EN 10.6.1 RESPONDIÓ "SÍ" Y EN 10.6.2 RESPONDIÓ "NO", PREGUNTE DE 10.7 A 10.10 Y DESPUÉS PASE A LA SECCIÓN XI
- SI EN 10.6.1 RESPONDIÓ "NO" Y EN 10.6.2 "SÍ", PASE A 10.11 Y PREGUNTE HASTA 10.14 Y CONTINUE CON LA SECCIÓN XI
- SI EN LAS DOS RESPONDIÓ "NO", PASE 10.15

10.7 En el último año, ¿usted solicitó o pidió apoyo a...	10.8. En (MENCIONE LA INSTITUCIÓN CORRESPONDIENTE), ¿usted solicitó...	10.9. La última vez que acudió a (MENCIONE LA INSTITUCIÓN CORRESPONDIENTE), ¿le dieron la información, apoyo o servicio que necesitaba?	10.10. Esa última vez que acudió a (MENCIONE LA INSTITUCIÓN CORRESPONDIENTE), ¿cómo la atendieron?
<p style="text-align: center;"><i>REGISTRE EL CÓDIGO CORRESPONDIENTE EN CADA CASILLA</i></p> <p style="text-align: center;"><i>SI EN 10.7 RESPONDIÓ "SÍ"(1), PREGUNTE PARA CADA FILA, 10.8 A 10.10</i></p> <p>Sí..... 1</p> <p>No ..... 2</p>	<p style="text-align: center;"><i>REGISTRE LOS CÓDIGOS CORRESPONDIENTES</i></p> <p>orientación e información?..... 1</p> <p>apoyo legal?..... 2</p> <p>apoyo psicológico?..... 3</p> <p>atención médica?..... 4</p> <p>Otro..... 5</p>	<p style="text-align: center;"><i>REGISTRE EL CÓDIGO CORRESPONDIENTE</i></p> <p>Sí..... 1</p> <p>No ..... 2</p> <p>La mandaron a otra dependencia para que le brindaran atención ..... 3</p>	<p style="text-align: center;"><i>REGISTRE EL CÓDIGO CORRESPONDIENTE</i></p> <p>La trataron bien y con respeto..... 1</p> <p>La trataron mal, la humillaron ..... 2</p> <p>No hicieron nada para ayudarla..... 3</p> <p>No había nadie que la atendiera..... 4</p>
1. Instituto Nacional de las Mujeres? .....	<input type="checkbox"/>	<input type="checkbox"/>	<input type="checkbox"/>
2. Instituto de las Mujeres del estado o municipio?.....	<input type="checkbox"/>	<input type="checkbox"/>	<input type="checkbox"/>
3. alguna línea de atención telefónica?.....	<input type="checkbox"/>	<input type="checkbox"/>	<input type="checkbox"/>

<p><b>10.7 En el último año ¿usted solicitó o pidió apoyo a...</b></p> <p><i>REGISTRE EL CÓDIGO CORRESPONDIENTE EN CADA CASILLA</i></p> <p><i>SI EN 10.7 RESPONDIÓ "SÍ" (1), PREGUNTE PARA CADA FILA, 10.8 A 10.10</i></p> <p>Sí..... 1</p> <p>No ..... 2</p>	<p><b>10.8 En (MENCIONE LA INSTITUCIÓN CORRESPONDIENTE), ¿usted solicitó...</b></p> <p><i>REGISTRE LOS CÓDIGOS CORRESPONDIENTES</i></p> <p><b>orientación e información?</b>..... 1</p> <p><b>apoyo legal?</b>..... 2</p> <p><b>apoyo psicológico?</b>..... 3</p> <p><b>atención médica?</b>..... 4</p> <p>Otro..... 5</p>	<p><b>10.9. La última vez que acudió a (MENCIONE LA INSTITUCIÓN CORRESPONDIENTE), ¿le dieron la información, apoyo o servicio que necesitaba?</b></p> <p><i>REGISTRE EL CÓDIGO CORRESPONDIENTE</i></p> <p>Sí..... 1</p> <p>No ..... 2</p> <p>La mandaron a otra dependencia para que le brindaran atención..... 3</p>	<p><b>10.10. Esa última vez que acudió a (MENCIONE LA INSTITUCIÓN CORRESPONDIENTE), ¿cómo la atendieron?</b></p> <p><i>REGISTRE EL CÓDIGO CORRESPONDIENTE</i></p> <p>La trataron bien y con respeto..... 1</p> <p>La trataron mal, la humillaron ..... 2</p> <p>No hicieron nada para ayudarla..... 3</p> <p>No había nadie que la atendiera..... 4</p>
			
<b>4. algún organismo o asociación civil?</b> ..... <input type="checkbox"/>	<input type="checkbox"/> <input type="checkbox"/> <input type="checkbox"/>	<input type="checkbox"/>	<input type="checkbox"/>
<b>5. CAVI (Centro de Atención a la Violencia Intrafamiliar)?</b> ..... <input type="checkbox"/>	<input type="checkbox"/> <input type="checkbox"/> <input type="checkbox"/>	<input type="checkbox"/>	<input type="checkbox"/>
<b>6. Centro de Justicia para las Mujeres?</b> ..... <input type="checkbox"/>	<input type="checkbox"/> <input type="checkbox"/> <input type="checkbox"/>	<input type="checkbox"/>	<input type="checkbox"/>
<b>7. Defensoría Pública?</b> ..... <input type="checkbox"/>	<input type="checkbox"/> <input type="checkbox"/> <input type="checkbox"/>	<input type="checkbox"/>	<input type="checkbox"/>
<b>8. clínica, centro de salud u hospital público (ISSSTE, IMSS, Servicios de salud del estado)?</b> ..... <input type="checkbox"/>	<input type="checkbox"/> <input type="checkbox"/> <input type="checkbox"/>	<input type="checkbox"/>	<input type="checkbox"/>
<b>9. consultorio médico, clínica u hospital privado?</b> ..... <input type="checkbox"/>	<input type="checkbox"/> <input type="checkbox"/> <input type="checkbox"/>	<input type="checkbox"/>	<input type="checkbox"/>
<b>10. DIF?</b> ..... <input type="checkbox"/>	<input type="checkbox"/> <input type="checkbox"/> <input type="checkbox"/>	<input type="checkbox"/>	<input type="checkbox"/>
<b>11. Otra institución pública</b> ..... <input type="checkbox"/>	<input type="checkbox"/> <input type="checkbox"/> <input type="checkbox"/>	<input type="checkbox"/>	<input type="checkbox"/>

<b>10.11. ¿Presentó una queja o denuncia ante...</b>  <i>REGISTRE EL CÓDIGO CORRESPONDIENTE EN CADA CASILLA</i>  <i>SI EN 10.11 RESPONDIÓ "SÍ" (1), PREGUNTE PARA CADA FILA, 10.12 A 10.14</i>  Sí..... 1 No ..... 2	<b>10.12. En esa última vez, que acudió a (MENCIONE LA AUTORIDAD CORRESPONDIENTE), ¿cuál o cuáles fueron las situaciones por las que presentó la queja o denuncia?</b>  <i>REGISTRE LA CLAVE DEL O LOS ACTOS QUE LE INDIQUE, DE ACUERDO CON LO DECLARADO CON RESPUESTA 1, 2 o 3 EN LAS OPCIONES DE LA PREGUNTA 10.1</i>	<b>10.13. ¿La última vez que acudió a (MENCIONE LA AUTORIDAD CORRESPONDIENTE)...</b> <i>REGISTRE LOS CÓDIGOS CORRESPONDIENTES</i>  ¿recibieron su queja o denuncia e iniciaron una investigación o averiguación? ..... 1  ¿recibieron su queja o denuncia pero NO iniciaron la investigación o averiguación? ..... 2  ¿no recibieron su queja o denuncia porque... le dijeron que no procedía? ..... 3 le ofrecieron conciliación? ..... 4 no le creyeron y no hicieron caso de su queja o denuncia? ..... 5 la convencieron de no poner su queja o denuncia? ..... 6 no hicieron nada para ayudarlo? ..... 7 le dijeron que era algo sin importancia? ... 8 la trataron mal, la humillaron ? ..... 9 Otro..... 10	<b>10.14. ¿Como resultado de su queja o denuncia...</b>  <i>REGISTRE LOS CÓDIGOS CORRESPONDIENTES</i>  se consignó al responsable ante el juez? .....1 sancionaron al agresor? .....2 no pasó nada porque usted no ratificó la denuncia? ....3 No hicieron nada .....4 No sabe qué pasó .....8
			
1. la policía? ..... <input type="checkbox"/>	<input type="checkbox"/> <input type="checkbox"/> <input type="checkbox"/> <input type="checkbox"/> <input type="checkbox"/> <input type="checkbox"/>	<input type="checkbox"/> <input type="checkbox"/> <input type="checkbox"/>	<input type="checkbox"/> <input type="checkbox"/> <input type="checkbox"/>
2. las autoridades municipales o delegacionales? ..... <input type="checkbox"/>	<input type="checkbox"/> <input type="checkbox"/> <input type="checkbox"/> <input type="checkbox"/> <input type="checkbox"/> <input type="checkbox"/>	<input type="checkbox"/> <input type="checkbox"/> <input type="checkbox"/>	<input type="checkbox"/> <input type="checkbox"/> <input type="checkbox"/>
3. el Ministerio Público? ..... <input type="checkbox"/>	<input type="checkbox"/> <input type="checkbox"/> <input type="checkbox"/> <input type="checkbox"/> <input type="checkbox"/> <input type="checkbox"/>	<input type="checkbox"/> <input type="checkbox"/> <input type="checkbox"/>	<input type="checkbox"/> <input type="checkbox"/> <input type="checkbox"/>

**PREGUNTE: SI EN 10.6.1 Y EN 10.6.2 RESPONDIÓ "NO" (2)**

**10.15. ¿Por qué razón no buscó ayuda o denunció lo que le ocurrió?**

*REGISTRE LOS CÓDIGOS CORRESPONDIENTES*

- Por vergüenza ..... 1
- Pensó que no le iban a creer o que le iban a decir que era su culpa ..... 2
- Por miedo a las consecuencias o a las amenazas..... 3
- Porque no quería que su familia se enterara ..... 4
- Porque la convencieron de no hacerlo ..... 5
- Porque se trató de algo sin importancia que no le afectó ..... 6
- Porque esas eran/son las costumbres ..... 7
- No sabía cómo y dónde denunciar..... 8
- Porque es una pérdida de tiempo o porque no tenía tiempo ..... 9
- No confía en las autoridades del gobierno ..... 10
- Otra ..... 11

*Especifique*

## SECCIÓN XI. FAMILIA DE ORIGEN

Ahora le quiero hacer unas preguntas de cuando usted era niña, le pido que piense en esa etapa de su vida, desde que usted se acuerde y hasta antes de cumplir 15 años.

### 11.1. ¿Usted nació...

REGISTRE SÓLO UN CÓDIGO

- aquí, en este estado? ..... 1
- en otro estado del país? ..... 2
- en los Estados Unidos de América? ..... 3
- en otro país? ..... 4

### 11.2. Cuando usted era niña, ¿vivió la mayor parte del tiempo...

REGISTRE SÓLO UN CÓDIGO

- en el mismo estado donde nació? ..... 1
- en otro estado del país? ..... 2
- en Estados Unidos de América? ..... 3
- en otro país? ..... 4

### 11.3. El lugar donde usted vivió la mayor parte del tiempo hasta antes de cumplir 15 años era...

REGISTRE SÓLO UN CÓDIGO

- ¿una ranchería, pueblo o comunidad pequeña? ..... 1
- ¿un pueblo mediano? ..... 2
- ¿una ciudad pequeña? ..... 3
- ¿una ciudad grande? ..... 4

### 11.4. ¿Recuerda si entre las personas adultas con las que vivía, había golpes...

REGISTRE SÓLO UN CÓDIGO

- de vez en cuando? ..... 1
- seguido? ..... 2
- No había golpes ..... 3

### 11.5. ¿Recuerda si las personas con las que vivía se insultaban o se ofendían...

REGISTRE SÓLO UN CÓDIGO

- de vez en cuando? ..... 1
- seguido? ..... 2
- No había insultos ni ofensas ..... 3

### 11.6. ¿Las personas con las que vivía le pegaban a usted...

REGISTRE SÓLO UN CÓDIGO

- de vez en cuando? ..... 1
- seguido? ..... 2
- No le pegaban ..... 3

### 11.7. ¿Recuerda si las personas con las que vivía la insultaban o la ofendían a usted...

REGISTRE SÓLO UN CÓDIGO

- de vez en cuando? ..... 1
- seguido? ..... 2
- No la insultaban ni la ofendían ..... 3

**FILTRO: MUJERES SOLTERAS QUE NUNCA HAN TENIDO NOVIO ➡ PASAR A 11.11**  
**VERIFICAR: NUNCA HA TENIDO NOVIO O PAREJA, SI EN SECCIÓN III, LA ENTREVISTADA RESPONDIÓ EN LAS PREGUNTAS 3.1=6 Y 3.6=4**

### 11.8. Cuando su novio o pareja (ex-novio o ex-pareja) era niño (hasta antes de cumplir 15 años), ¿le pegaban o insultaban en su casa...

REGISTRE SÓLO UN CÓDIGO

- de vez en cuando? ..... 1
- seguido? ..... 2
- No le pegaban ni lo insultaban ..... 3
- No sabe ..... 8

### 11.9. ¿Sabe si cuando su novio o pareja (ex-novio o ex-pareja) era niño (hasta antes de cumplir 15 años), a la mamá de él le pegaba su marido?

REGISTRE SÓLO UN CÓDIGO

- Sí le pegaba ..... 1
- No les pegaba ..... 2
- No sabe ..... 8

### 11.10. Cuando su novio o pareja (ex-novio o ex-pareja) se enoja o desespera con sus hijas e hijos, ¿les pega o pegaba...

REGISTRE SÓLO UN CÓDIGO

- de vez en cuando? ..... 1
- seguido? ..... 2
- No les pega ..... 3
- No tiene hijos(as) ..... 4

### 11.11. Cuando usted se enoja o desespera con sus hijas e hijos, ¿les pega o pegaba...

REGISTRE SÓLO UN CÓDIGO

- de vez en cuando? ..... 1
- seguido? ..... 2
- No les pega ..... 3
- No tiene hijos(as) ..... 4

**11.12. Durante su infancia (hasta antes de cumplir 15 años), ¿dígame si vivió o le ocurrieron alguna de las situaciones que se mencionan en la tarjeta?**

Entregue la Tarjeta 5 a la mujer y anote su respuesta en cada opción de la 1 a la 6. Si la mujer no sabe leer o le cuesta trabajo, o si es invidente, dígame que usted le va a leer y que le vaya respondiendo Si le ocurrió o No.

REGISTRE EL CÓDIGO CORRESPONDIENTE EN CADA CASILLA PARA CADA OPCIÓN CON CÓDIGO 1, PREGUNTE 11.13

SI RESPONDIÓ EN TODOS LOS CÓDIGOS 2 u 8, PASE A SECCIÓN XII

- Sí .....1
- No .....2
- No recuerda.....8

**11.13. Ahora dígame de esta tarjeta (ENTREGUE LA TARJETA 6) ¿Quién o quiénes le hicieron eso?**

REGISTRE LOS CÓDIGOS CORRESPONDIENTES

- Padre .....1
- Madre .....2
- Padrastro/madrastra.....3
- Abuelo(a).....4
- Hermano(a) .....5
- Tío(a).....6
- Primo(a).....7
- Otro familiar .....8
- Un no familiar (vecino, conocido).....9
- Desconocido.....10
- Otro.....11



1. ¿Le tocaron sus partes íntimas o la obligaron a tocar las partes íntimas de otra persona sin su consentimiento? .....	<input type="checkbox"/>	<input type="checkbox"/>	<input type="checkbox"/>	<input type="checkbox"/>
2. ¿La obligaron a mostrar sus partes íntimas y/o a mirar las partes íntimas de otra persona? .....	<input type="checkbox"/>	<input type="checkbox"/>	<input type="checkbox"/>	<input type="checkbox"/>
3. ¿La obligaron a mirar escenas o actos sexuales o pornográficos (fotos, revistas, videos, películas pornográficas)?.....	<input type="checkbox"/>	<input type="checkbox"/>	<input type="checkbox"/>	<input type="checkbox"/>
4. ¿Intentaron forzarla a tener relaciones sexuales? .....	<input type="checkbox"/>	<input type="checkbox"/>	<input type="checkbox"/>	<input type="checkbox"/>
5. ¿La obligaron a tener relaciones sexuales bajo amenazas o usando la fuerza? .....	<input type="checkbox"/>	<input type="checkbox"/>	<input type="checkbox"/>	<input type="checkbox"/>
6. ¿La obligaron a realizar actos sexuales a cambio de dinero o regalos?.....	<input type="checkbox"/>	<input type="checkbox"/>	<input type="checkbox"/>	<input type="checkbox"/>

**SECCIÓN XII. VIDA EN PAREJA**

**12.C.1. ¿Actualmente...**

REGISTRE SÓLO UN CÓDIGO

- tiene una relación de noviazgo o pareja? ..... 1 → PASE A 12.C.3
- no tiene, pero sí tuvo una relación de noviazgo o pareja? ..... 2
- nunca ha tenido una relación de noviazgo o pareja?..... 3 → PASE A SECCION XIV

**12.C.2. ¿Hace cuánto tiempo terminó esa relación?**

REGISTRE SÓLO UN CÓDIGO.

- De 0 a 3 meses .....1
- De 4 a 11 meses.....2
- 1 año.....3
- De 2 a 3 años .....4
- De 4 a 9 años .....5
- De 10 años y más.....6
- No se acuerda .....8

**12.C.3. ¿Cuánto tiempo lleva en esa relación? (¿cuánto tiempo duró?)**

REGISTRE SÓLO UN CÓDIGO

- De 0 a 3 meses .....1
- De 4 a 11 meses.....2
- 1 año.....3
- De 2 a 3 años .....4
- De 4 a 9 años .....5
- De 10 años y más.....6
- No se acuerda .....8

**12.C.4. ¿Su (último) novio o pareja está (estaba)...**

REGISTRE SÓLO UN CÓDIGO

- soltero? .....1
- casado o unido?.....2
- separado o divorciado? .....3
- viudo?.....4
- No sabe .....8

**12.1. En total, ¿cuántas hijas e hijos nacidos vivos ha tenido?**

REGISTRE CON NÚMERO

NINGUNA(O)....00 → PASE A 12.4

**12.2. ¿Qué edad tenía cuando tuvo a su primera hija o hijo?**

REGISTRE CON NÚMERO

AÑOS

NO RECUERDA.....98

**12.3. ¿Cuántas de sus hijas e hijos son de su novio o pareja actual (o última)?**

REGISTRE CON NÚMERO

NINGUNA(O).....00

**12.4. ¿Cuántas hijas e hijos tiene su novio (ex – novio) o pareja (ex-pareja) con otras mujeres?**

REGISTRE CON NÚMERO

\_\_\_\_\_

NINGUNA(O).....00

NO SABE.....98

**12.5. ¿Su pareja actual o última es...**

REGISTRE SÓLO UN CÓDIGO

hombre?.....1

mujer?.....2

**12.6. ¿Cuántos años tenía usted cuando tuvo su primera relación sexual?**

REGISTRE CON NÚMERO

\_\_\_\_\_

AÑOS

NO HA TENIDO RELACIONES SEXUALES.....00 → PASE A 12.8

NO RECUERDA.....98

NO QUISO RESPONDER... 99

**12.7. ¿Esta primera experiencia fue con su consentimiento (usted así lo quiso)?**

REGISTRE SÓLO UN CÓDIGO

Sí.....1

No.....2

**12.8.C. Con su actual (último) novio o pareja, ¿tiene o tenía relaciones íntimas (sexuales)?**

REGISTRE SÓLO UN CÓDIGO

Sí.....1

No.....2

No quiso responder.....99

**12.8. ¿Qué edad tenía usted cuando inició el noviazgo o relación con su novio o pareja actual (o última)?**

REGISTRE CON NÚMERO

\_\_\_\_\_

AÑOS

NO RECUERDA.....98

**12.10.C. ¿Qué edad tenía su novio o pareja actual (o última) cuando inició su relación?**

REGISTRE CON NÚMERO

\_\_\_\_\_

AÑOS

NO SABE.....98

**12.11.C. Contando a su (último) novio o pareja, ¿cuántos novios o parejas (que usted considere importantes) ha tenido?**

\_\_\_\_\_

SI RESPONDIÓ UNO → PASE A SECCIÓN XII.I

**12.12.C. ¿Qué edad tenía usted cuando tuvo su primer novio?**

REGISTRE CON NÚMERO

\_\_\_\_\_

AÑOS

NO RECUERDA.....98

NO QUISO RESPONDER.....99

**12.13.C. Anteriormente, ¿usted vivió en unión libre o estuvo casada con otra persona?**

REGISTRE SÓLO UN CÓDIGO

Sí.....1 → PASE A 12.16

No.....2

**12.14.C. ¿Cuántas veces ha estado casada o unida?**

REGISTRE CON NÚMERO

\_\_\_\_\_

**12.15.C. ¿Qué edad tenía usted cuando se casó o unió por primera vez?**

REGISTRE CON NÚMERO

\_\_\_\_\_

AÑOS

NO RECUERDA.....98

**PAREJAS ANTERIORES A LA ACTUAL O ÚLTIMA**

**12.16. ¿Terminó esa relación con su anterior pareja (novio o esposo) porque...**

REGISTRE LOS CÓDIGOS CORRESPONDIENTES

él tenía otra pareja?.....1

él la abandonó?.....2

usted lo dejó?.....3

él no quería trabajar?.....4

él no daba para el gasto?.....5

ya no se querían?.....6

usted encontró otra pareja?.....7

hubo problemas de salud?.....8

él no quería que usted trabajara?.....9

él tenía problemas de alcohol o drogas?.....10

él era grosero o agresivo?.....11

usted se fue a otro lugar?.....12

vivía violencia física?.....13

vivía violencia sexual?.....14

Falleció.....15

Otro.....16

\_\_\_\_\_ Especifique

**12.17. Considerando a todas sus parejas o novios anteriores (al actual o último), ¿durante su relación o después de terminar con alguno (algunos de ellos)...**

REGISTRE EL CÓDIGO CORRESPONDIENTE EN CADA CASILLA

Sí.....1

No.....2

1. la golpeó o agredió físicamente (abofeteado, golpeado con .. el puño, pateado)?.....

2. la lastimó con un cuchillo o arma de fuego?.....

3. le gritó, humilló, insultó o amenazó?.....

4. agredió a otros integrantes de su hogar?.....

5. la agredió sexualmente (intentó obligarla o la obligó a tener relaciones sexuales por la fuerza o con amenazas)?.....

6. le quitó o robó cosas, dinero o propiedades de usted?.....

## SECCIÓN XII.I. TENSIONES Y CONFLICTOS

En la vida de las parejas es común que haya situaciones que provocan enojo, dígame...	Ahora veamos las cosas al revés.
12.1.1. ¿Su novio o pareja (ex-novio o ex-pareja) se enoja o enojaba con usted porque... <i>REGISTRE EL CÓDIGO CORRESPONDIENTE EN CADA CASILLA</i> Sí ..... 1    No ..... 2	12.1.2. ¿Usted se enoja o enojaba con él, porque... <i>REGISTRE EL CÓDIGO CORRESPONDIENTE EN CADA CASILLA</i> Sí ..... 1    No ..... 2
1. usted trabaja o estudia? ..... <input type="checkbox"/>	1. él no trabaja? ..... <input type="checkbox"/>
2. usted gana o tiene más dinero que él? ..... <input type="checkbox"/>	2. él no gana o no tiene dinero suficiente? ..... <input type="checkbox"/>
3. dice que usted no le dedica suficiente tiempo o atención? ..... <input type="checkbox"/>	3. él no le dedica suficiente tiempo o atención? ..... <input type="checkbox"/>
4. usted le dedica demasiado tiempo a su trabajo o por su horario? ..... <input type="checkbox"/>	4. él le dedica demasiado tiempo a su trabajo o por su horario? ..... <input type="checkbox"/>
5. él dice que usted es celosa? ..... <input type="checkbox"/>	5. él es celoso? ..... <input type="checkbox"/>
6. dice que usted es muy posesiva o absorbente? ..... <input type="checkbox"/>	6. él es muy posesivo o absorbente? ..... <input type="checkbox"/>
7. él dice que usted siempre llora por todo? ..... <input type="checkbox"/>	7. él no respeta sus sentimientos o sus opiniones? ..... <input type="checkbox"/>
8. él cree que usted lo engaña? ..... <input type="checkbox"/>	8. usted cree que él la engaña? ..... <input type="checkbox"/>
9. a él no le gusta su manera de vestir o usted no quiere vestirse como a él le gusta? ..... <input type="checkbox"/>	9. él visita demasiado a su familia o amistades? ..... <input type="checkbox"/>
10. la visitan o sale con amistades o familiares? ..... <input type="checkbox"/>	10. él sale con sus amistades sin avisarle o pedirle permiso? ..... <input type="checkbox"/>
11. a él no le gustan sus amistades? ..... <input type="checkbox"/>	11. a usted no le gustan las amistades de él? ..... <input type="checkbox"/>
12. usted sale con sus amistades sin avisarle o pedirle permiso? ..... <input type="checkbox"/>	12. él habla con otras mujeres o cuando se le acercan para hablar? ..... <input type="checkbox"/>
13. usted habla con otros hombres o cuando se le acercan para hablar? ..... <input type="checkbox"/>	
14. usted no cumple con lo que acuerdan? ..... <input type="checkbox"/>	13. él no cumple con lo que acuerdan? ..... <input type="checkbox"/>
15. usted no le obedece? ..... <input type="checkbox"/>	14. él no la obedece? ..... <input type="checkbox"/>
16. él dice que usted toma decisiones en asuntos que él considera su responsabilidad sin tomarlo en cuenta? ..... <input type="checkbox"/>	15. él dice que es la única autoridad y sólo su opinión es la que vale? ..... <input type="checkbox"/>
17. usted opina diferente o lo desmiente frente a otras personas? ..... <input type="checkbox"/>	16. él no le da su lugar? ..... <input type="checkbox"/>
18. usted toma alcohol o se droga? ..... <input type="checkbox"/>	17. él toma o tomaba alcohol o drogas? ..... <input type="checkbox"/>
19. usted no desea tener relaciones sexuales? ..... <input type="checkbox"/>	18. él no desea tener relaciones sexuales? ..... <input type="checkbox"/>
28. él se enoja o enojaba por todo o sin razón aparente? ..... <input type="checkbox"/>	27. usted se enoja o enojaba por todo o sin razón aparente? ..... <input type="checkbox"/>
29. Otra situación ..... <input type="checkbox"/>	28. Otra situación ..... <input type="checkbox"/>
30. No se enoja o enojaba por nada ..... <input type="checkbox"/>	29. No se enoja o enojaba por nada ..... <input type="checkbox"/>



<b>RECUERDE APLICAR PRIMERO LAS REFERIDAS AL NOVIO O PAREJA (EX-NOVIO O EX-PAREJA) Y DESPUÉS LAS QUE CORRESPONDEN A LA MUJER ENTREVISTADA.</b>	<b>12.1.3. Cuando su actual o último novio o pareja se enoja o enojaba con usted...</b>	<b>12.1.4. Cuando usted se enoja o enojaba con su actual o último novio o pareja...</b>
	REGISTRE EL CÓDIGO CORRESPONDIENTE A CADA CASILLA Sí..... <b>1</b> No..... <b>2</b>	
1. ¿le deja de hablar o la(o) ignora?	.....□□.....	.....□□.....
2. ¿discute o le grita?	.....□□.....	.....□□.....
3. ¿la(o) ofende o la(o) insulta?	.....□□.....	.....□□.....
4. ¿golpea o avienta cosas?	.....□□.....	.....□□.....
5. ¿la(o) empuja o jalonea?	.....□□.....	.....□□.....
6. ¿la(o) amenaza con golpearla(o) o abandonarla(o)?	.....□□.....	.....□□.....
7. ¿la(o) golpea o agrede físicamente?	.....□□.....	.....□□.....
9. ¿se va, se ausenta o es indiferente?	.....□□.....	.....□□.....
10. ¿habla o platica para resolver los conflictos?	.....□□.....	.....□□.....
11. Otro	.....□□.....	.....□□.....
12. No tienen problemas o conflictos	.....□□.....	.....□□.....
<b>12.1.5. Comparando el inicio de su relación de noviazgo o pareja con el momento actual (o con el momento en que terminaron o rompieron), ¿usted diría que los conflictos o problemas entre ustedes...</b>		
REGISTRE SÓLO UN CÓDIGO		
aumentaron?..... <b>1</b> disminuyeron?..... <b>2</b> se resolvieron?..... <b>3</b> se mantienen o mantuvieron igual?..... <b>4</b> Nunca ha habido conflictos..... <b>5</b>		

### SECCIÓN XIII. RELACIÓN ACTUAL O ÚLTIMA

**Ahora quisiera preguntarle si usted ha vivido alguna de las situaciones o problemas con su novio o pareja (ex-novio o ex-pareja) a lo largo de su relación (y también después de que terminaron).**

<p><i>LEA PRIMERO LA PREGUNTA 13.1 Y APLÍQUELAS VERTICALMENTE DE LA 1 A LA 32, ANOTANDO EN CADA UNA LA RESPUESTA INDICADA.</i></p> <p><i>CONTINÚE CON LAS PREGUNTAS 13.2 Y 13.3 DE MANERA HORIZONTAL, PARA CADA UNA DE LAS SITUACIONES QUE EN 13.1 RESPONDIÓ LOS CÓDIGOS 1, 2 O 3.</i></p>	<p><b>13.1 ¿Desde que inició la relación con su novio o pareja (ex-novio o ex-pareja)...</b></p> <p style="text-align: center;"><i>REGISTRE EL CÓDIGO CORRESPONDIENTE</i></p> <p>muchas veces? ..... 1                      pocas veces? ..... 2                      una vez? ..... 3                      No ocurrió ..... 4</p>	<p><b>13.2 El que la (le) haya (SITUACIÓN EN 13.1) ¿le parece...</b></p> <p style="text-align: center;"><i>REGISTRE EL CÓDIGO CORRESPONDIENTE</i></p> <p>muy grave? ..... 1                      grave? ..... 2                      sin importancia? ..... 3</p>	<p><b>13.3 De octubre de 2015 a la fecha, ¿esto ha ocurrido...</b></p> <p style="text-align: center;"><i>REGISTRE EL CÓDIGO CORRESPONDIENTE</i></p> <p>muchas veces? ..... 1                      pocas veces? ..... 2                      una vez? ..... 3                      No ocurrió ..... 4</p>
SITUACIÓN	↓	→	
1. la ha empujado o le ha jalado el cabello	<input type="checkbox"/>	<input type="checkbox"/>	<input type="checkbox"/>
2. la ha abofeteado o cacheteado	<input type="checkbox"/>	<input type="checkbox"/>	<input type="checkbox"/>
3. la ha amarrado	<input type="checkbox"/>	<input type="checkbox"/>	<input type="checkbox"/>
4. la ha pateado	<input type="checkbox"/>	<input type="checkbox"/>	<input type="checkbox"/>
5. le ha aventado algún objeto	<input type="checkbox"/>	<input type="checkbox"/>	<input type="checkbox"/>
6. la ha golpeado con el puño o con algún objeto	<input type="checkbox"/>	<input type="checkbox"/>	<input type="checkbox"/>
7. la ha tratado de ahorcar o asfixiar	<input type="checkbox"/>	<input type="checkbox"/>	<input type="checkbox"/>
8. la ha agredido con cuchillo o navaja	<input type="checkbox"/>	<input type="checkbox"/>	<input type="checkbox"/>
9. le ha disparado con un arma de fuego	<input type="checkbox"/>	<input type="checkbox"/>	<input type="checkbox"/>
10. la ha avergonzado, ofendido, menospreciado o humillado (le ha dicho que es fea o la ha comparado con otras mujeres)	<input type="checkbox"/>	<input type="checkbox"/>	<input type="checkbox"/>
11. la ha ignorado, no la toma en cuenta, o no le brinda cariño	<input type="checkbox"/>	<input type="checkbox"/>	<input type="checkbox"/>
12. le ha dicho que usted lo engaña	<input type="checkbox"/>	<input type="checkbox"/>	<input type="checkbox"/>
13. le ha hecho sentir miedo	<input type="checkbox"/>	<input type="checkbox"/>	<input type="checkbox"/>
14. la ha amenazado con dejarla/abandonarla, dañarla	<input type="checkbox"/>	<input type="checkbox"/>	<input type="checkbox"/>
15. la ha encerrado, le ha prohibido salir o que la visiten	<input type="checkbox"/>	<input type="checkbox"/>	<input type="checkbox"/>
16. la ha vigilado, espiado, la ha seguido cuando sale de su casa o se le aparece de manera sorpresiva	<input type="checkbox"/>	<input type="checkbox"/>	<input type="checkbox"/>
17. la llama o le manda mensajes por teléfono todo el tiempo, para saber dónde y con quién está y qué está haciendo	<input type="checkbox"/>	<input type="checkbox"/>	<input type="checkbox"/>
18. la ha amenazado con algún arma (cuchillo, navaja, pistola o rifle) o con quemarla	<input type="checkbox"/>	<input type="checkbox"/>	<input type="checkbox"/>
19. la ha amenazado con matarla, matarse él	<input type="checkbox"/>	<input type="checkbox"/>	<input type="checkbox"/>
20. le ha destruido, tirado o escondido cosas de usted	<input type="checkbox"/>	<input type="checkbox"/>	<input type="checkbox"/>
21. le ha dejado de hablar	<input type="checkbox"/>	<input type="checkbox"/>	<input type="checkbox"/>





<p>LEA PRIMERO LA PREGUNTA 13.1 Y PREGUNTE POR CADA SITUACIÓN VERTICALMENTE DE LA 1 A LA 32, ANOTANDO EN CADA UNA LA RESPUESTA INDICADA.</p> <p>CONTINÚE CON LAS PREGUNTAS 13.2 Y 13.3 DE MANERA HORIZONTAL, PARA CADA UNA DE LAS SITUACIONES QUE EN 13.1 RESPONDIÓ LOS CÓDIGOS 1, 2 O 3.</p>	<p><b>13.1 ¿Desde que inició la relación con su novio o pareja (ex-novio o ex-pareja)...</b></p> <p>REGISTRE EL CÓDIGO CORRESPONDIENTE</p> <p>muchas veces?..... 1 pocas veces?..... 2 una vez?..... 3 No ocurrió..... 4</p>	<p><b>13.2 El que la (le) haya (SITUACIÓN EN 13.1) ¿le parece...</b></p> <p>REGISTRE EL CÓDIGO CORRESPONDIENTE</p> <p>muy grave?..... 1 grave?..... 2 sin importancia?..... 3</p>	<p><b>13.3 De octubre de 2015 a la fecha, ¿esto ha ocurrido...</b></p> <p>REGISTRE EL CÓDIGO CORRESPONDIENTE</p> <p>muchas veces?..... 1 pocas veces?..... 2 una vez?..... 3 No ocurrió..... 4</p>
SITUACIÓN	↓	→	
22. le revisa su correo o celular y le exige que le dé las contraseñas	<input type="checkbox"/>	<input type="checkbox"/>	<input type="checkbox"/>
25. le ha exigido con amenazas o chantaje tener relaciones sexuales, aunque usted no quiera	<input type="checkbox"/>	<input type="checkbox"/>	<input type="checkbox"/>
26. cuando tienen relaciones sexuales la ha obligado hacer cosas que a usted no le gustan	<input type="checkbox"/>	<input type="checkbox"/>	<input type="checkbox"/>
27. ha usado su fuerza física para obligarla a tener relaciones sexuales	<input type="checkbox"/>	<input type="checkbox"/>	<input type="checkbox"/>
28. la ha obligado a mirar escenas o actos sexuales o pornográficos (fotos, revistas, videos o películas pornográficas)	<input type="checkbox"/>	<input type="checkbox"/>	<input type="checkbox"/>
29. la ha obligado a tener relaciones sexuales sin protección	<input type="checkbox"/>	<input type="checkbox"/>	<input type="checkbox"/>
30. le ha prohibido trabajar o estudiar	<input type="checkbox"/>	<input type="checkbox"/>	<input type="checkbox"/>
31. le ha quitado su dinero o lo ha usado sin su consentimiento	<input type="checkbox"/>	<input type="checkbox"/>	<input type="checkbox"/>
32. se ha adueñado o le ha quitado bienes (terrenos, casas, departamento, coche, etc.)	<input type="checkbox"/>	<input type="checkbox"/>	<input type="checkbox"/>

**FILTRO: SI EN 13.1 TODAS LAS RESPUESTAS SON “NO OCURRIÓ” (4) PASE A LA SECCIÓN XIV. DECISIONES Y LIBERTAD PERSONAL**

<p><b>13.4. ¿Había usted hablado antes con alguien sobre los problemas que ha vivido o vivió con su novio o pareja (ex-novio o ex-pareja)?</b></p> <p>REGISTRE SÓLO UN CÓDIGO</p> <p>Sí..... 1 No ..... 2 → PASE A 13.6</p>	<p><b>13.5. ¿Le contó lo ocurrido a...</b></p> <p>REGISTRE EL CÓDIGO CORRESPONDIENTE EN CADA CASILLA</p> <p>Sí..... 1 No..... 2</p> <p>1. algún familiar?..... <input type="checkbox"/></p> <p>2. amiga o compañera?..... <input type="checkbox"/></p> <p>3. vecina, conocida?..... <input type="checkbox"/></p> <p>4. psicóloga(o) o trabajador(a) social?..... <input type="checkbox"/></p> <p>5. abogada(o)?..... <input type="checkbox"/></p> <p>6. sacerdote, religiosa o ministro?..... <input type="checkbox"/></p> <p>7. Otra persona..... <input type="checkbox"/></p>
<p><b>13.6. Debido a las dificultades y problemas que ha vivido o vivió con su novio o pareja (ex-novio o ex-pareja), ¿sabe usted a dónde acudir para pedir apoyo o ayuda?</b></p> <p>REGISTRE SÓLO UN CÓDIGO</p> <p>Sí..... 1 No ..... 2</p>	<p><b>13.7. Debido a lo que le ha ocurrido con su novio o pareja (ex-novio o ex-pareja)...</b></p> <p>REGISTRE EL CÓDIGO CORRESPONDIENTE EN CADA CASILLA</p> <p>Sí..... 1 No..... 2</p> <p>13.7.1. ¿Pidió apoyo, información o servicios en alguna dependencia pública o de gobierno, a un grupo o asociación o una institución privada?..... <input type="checkbox"/></p> <p>13.7.2. Usted o alguien de su familia, ¿presentó una queja o denunció lo ocurrido ante alguna autoridad?..... <input type="checkbox"/></p>

**FILTROS:**

1. SI EN 13.7.1 Y EN 13.7.2 RESPONDIÓ “SÍ”, CONTINUE CON 13.8
2. SI EN 13.7.1 RESPONDIÓ “SÍ” Y EN 13.7.2 RESPONDIÓ “NO”, PREGUNTE DE 13.8 A 13.12 Y PASE A 13.19C
3. SI EN 13.7.1 RESPONDIÓ “NO” Y EN 13.7.2 “SÍ” PREGUNTE A PARTIR DE 13.13
4. SI EN 13.7.1 Y EN 13.7.2 RESPONDIÓ “NO”, PASE A 13.21 Y CONTINUE CON EL RESTO DE LAS PREGUNTAS DE LA SECCIÓN

<p><b>13.8. ¿Usted pidió apoyo, información o servicios a...</b></p> <p>REGISTRE EL CÓDIGO CORRESPONDIENTE EN CADA CASILLA</p> <p>SI EN 13.8 RESPONDIÓ “SÍ” (1), PREGUNTE PARA CADA FILA, 13.9 A 13.12</p> <p>Sí ..... 1</p> <p>No ..... 2</p>	<p><b>13.9. En (MENCIONE LA INSTITUCIÓN CORRESPONDIENTE), ¿usted solicitó...</b></p> <p>REGISTRE LOS CÓDIGOS CORRESPONDIENTES</p> <p>orientación e información? ..... 1</p> <p>apoyo legal? ..... 2</p> <p>apoyo psicológico? ..... 3</p> <p>atención médica? ..... 4</p> <p>Otro ..... 5</p>	<p><b>13.10. ¿Cuándo fue la última vez que solicitó apoyo, orientación o servicios a, (MENCIONE LA INSTITUCIÓN CORRESPONDIENTE)?</b></p> <p>REGISTRE EL CÓDIGO DEL PERIODO AL QUE CORRESPONDE EL AÑO REPORTADO</p> <p>Antes de 1994 ..... 1</p> <p>Entre 1994 y 1999 ..... 2</p> <p>Entre 2000 y 2006 ..... 3</p> <p>Entre 2007 y 2012 ..... 4</p> <p>Entre 2013 y 2014 ..... 5</p> <p>Entre 2015 y 2016 ..... 6</p> <p>No recuerda ..... 8</p>	<p><b>13.11. La última vez que acudió a (MENCIONE LA INSTITUCIÓN CORRESPONDIENTE), ¿le dieron la información, apoyo o servicio que necesitaba?</b></p> <p>REGISTRE EL CÓDIGO CORRESPONDIENTE</p> <p>Sí ..... 1</p> <p>No ..... 2</p> <p>La mandaron a otra dependencia para que le brindaran atención ..... 3</p>	<p><b>13.12. Esa última vez que acudió a (MENCIONE LA INSTITUCIÓN CORRESPONDIENTE), ¿cómo la atendieron?</b></p> <p>REGISTRE EL CÓDIGO CORRESPONDIENTE</p> <p>La trataron bien y con respeto ..... 1</p> <p>La trataron mal, la humillaron ..... 2</p> <p>No hicieron nada para ayudarla ..... 3</p> <p>No había nadie que la atendiera ..... 4</p>
				
1. Instituto Nacional de las Mujeres? ..... <input type="checkbox"/>	<input type="checkbox"/> <input type="checkbox"/> <input type="checkbox"/> <input type="checkbox"/>	<input type="checkbox"/>	<input type="checkbox"/>	<input type="checkbox"/>
2. Instituto de las Mujeres del estado o municipio? ..... <input type="checkbox"/>	<input type="checkbox"/> <input type="checkbox"/> <input type="checkbox"/> <input type="checkbox"/>	<input type="checkbox"/>	<input type="checkbox"/>	<input type="checkbox"/>
3. alguna línea de atención telefónica? ..... <input type="checkbox"/>	<input type="checkbox"/> <input type="checkbox"/> <input type="checkbox"/> <input type="checkbox"/>	<input type="checkbox"/>	<input type="checkbox"/>	<input type="checkbox"/>
4. algún organismo o asociación civil? ..... <input type="checkbox"/>	<input type="checkbox"/> <input type="checkbox"/> <input type="checkbox"/> <input type="checkbox"/>	<input type="checkbox"/>	<input type="checkbox"/>	<input type="checkbox"/>
5. CAVI (Centro de Atención a la Violencia Intrafamiliar)? ..... <input type="checkbox"/>	<input type="checkbox"/> <input type="checkbox"/> <input type="checkbox"/> <input type="checkbox"/>	<input type="checkbox"/>	<input type="checkbox"/>	<input type="checkbox"/>
6. Centro de Justicia para las Mujeres? ..... <input type="checkbox"/>	<input type="checkbox"/> <input type="checkbox"/> <input type="checkbox"/> <input type="checkbox"/>	<input type="checkbox"/>	<input type="checkbox"/>	<input type="checkbox"/>
7. Defensoría Pública? ..... <input type="checkbox"/>	<input type="checkbox"/> <input type="checkbox"/> <input type="checkbox"/> <input type="checkbox"/>	<input type="checkbox"/>	<input type="checkbox"/>	<input type="checkbox"/>
8. clínica, centro de salud u hospital público (ISSSTE, IMSS, Servicios de salud del estado)? ..... <input type="checkbox"/>	<input type="checkbox"/> <input type="checkbox"/> <input type="checkbox"/> <input type="checkbox"/>	<input type="checkbox"/>	<input type="checkbox"/>	<input type="checkbox"/>
9. consultorio médico, clínica u hospital privado? ..... <input type="checkbox"/>	<input type="checkbox"/> <input type="checkbox"/> <input type="checkbox"/> <input type="checkbox"/>	<input type="checkbox"/>	<input type="checkbox"/>	<input type="checkbox"/>
10. DIF? ..... <input type="checkbox"/>	<input type="checkbox"/> <input type="checkbox"/> <input type="checkbox"/> <input type="checkbox"/>	<input type="checkbox"/>	<input type="checkbox"/>	<input type="checkbox"/>
11. Otra institución pública ..... <input type="checkbox"/>	<input type="checkbox"/> <input type="checkbox"/> <input type="checkbox"/> <input type="checkbox"/>	<input type="checkbox"/>	<input type="checkbox"/>	<input type="checkbox"/>

<p><b>13.13. ¿Usted notificó o presentó una queja o denuncia ante...</b></p> <p>REGISTRE EL CÓDIGO CORRESPONDIENTE EN CADA CASILLA</p> <p>SI EN 13.13 RESPONDIÓ "SÍ" (1), PREGUNTE PARA CADA FILA, 13.14 A 13.18</p> <p>Sí ..... 1 No ..... 2</p>	<p><b>13.14. ¿En qué año fue la última vez que presentó una queja o denuncia, ante (MENCIONE LA AUTORIDAD CORRESPONDIENTE)?</b></p> <p>REGISTRE EL CÓDIGO DEL PERÍODO AL QUE CORRESPONDE EL AÑO REPORTADO</p> <p>Antes de 1994 ..... 1 Entre 1994 y 1999 .. 2 Entre 2000 y 2006 .. 3 Entre 2007 y 2012 .. 4 Entre 2013 y 2014 .. 5 Entre 2015 y 2016 .. 6 No recuerda ..... 8</p>	<p><b>13.15. La última vez que acudió a (MENCIONE LA AUTORIDAD CORRESPONDIENTE), ¿cuál o cuáles fueron las agresiones por las que presentó la queja o denuncia?</b></p> <p>REGISTRE LA CLAVE DEL O LOS ACTOS QUE LE INDIQUE, DE ACUERDO CON LO DECLARADO CON RESPUESTA 1, 2 o 3 EN LAS OPCIONES DE LA PREGUNTA 13.1</p>	<p><b>13.16. La última vez que acudió a (MENCIONE LA AUTORIDAD CORRESPONDIENTE)...</b></p> <p>REGISTRE LOS CÓDIGOS CORRESPONDIENTES</p> <p>¿levantó su queja o denuncia contra su novio o pareja (ex-novio o ex-pareja) e iniciaron una investigación o averiguación? ..... 1</p> <p>¿recibieron su queja o denuncia pero NO iniciaron la investigación o averiguación? ..... 2</p> <p>¿no recibieron su queja o denuncia porque... le dijeron que no procedía? ..... 3 la autoridad le propuso conciliar? ... 4 no le creyeron y no hicieron caso de su queja o denuncia? .... 5 la convencieron de no levantar su queja o denuncia? ..... 6 no hicieron nada para ayudarla? ..... 7 le dijeron que era algo sin importancia? ..... 8 usted sólo solicitó una constancia de hechos? ..... 9 Otro ..... 10</p> <p>SI TODAS LAS RESPUESTAS FUERON ENTRE 3 Y 10 PASE A LA SIGUIENTE INSTITUCIÓN</p>	<p><b>13.17. Como resultado de su queja o denuncia...</b></p> <p>REGISTRE LOS CÓDIGOS CORRESPONDIENTES</p> <p>¿emitieron la orden para desalojarlo de su casa? ..... 1</p> <p>¿detuvieron a su novio o pareja (ex-novio o ex-pareja)? ..... 2</p> <p>¿lo consignaron ante un juez? ..... 3</p> <p>¿emitieron una orden de protección? ..... 4</p> <p>¿firmaron un acuerdo conciliatorio? ..... 5</p> <p>¿no procedió la denuncia? ..... 6</p> <p>¿retiró la demanda, no la ratificó o no siguió los trámites? ..... 7</p> <p>No sabe qué pasó .... 8</p>	<p><b>13.18. ¿Cómo la atendieron?</b></p> <p>REGISTRE EL CÓDIGO CORRESPONDIENTE</p> <p>La atendieron bien (le informaron sobre el procedimiento, la asesoraron o canalizaron) ..... 1</p> <p>La trataron mal, la ofendieron o humillaron ..... 2</p> <p>No hicieron nada para ayudarla ..... 3</p> <p>Otra ..... 4 <i>Especifique</i></p>
↓	→	→	→	→	
1. la policía? ..... <input type="checkbox"/>	<input type="checkbox"/>	<input type="checkbox"/> <input type="checkbox"/> <input type="checkbox"/>	<input type="checkbox"/> <input type="checkbox"/> <input type="checkbox"/>	<input type="checkbox"/> <input type="checkbox"/> <input type="checkbox"/>	<input type="checkbox"/> _____
2. las autoridades municipales o delegacionales? .. <input type="checkbox"/>	<input type="checkbox"/>	<input type="checkbox"/> <input type="checkbox"/> <input type="checkbox"/>	<input type="checkbox"/> <input type="checkbox"/> <input type="checkbox"/>	<input type="checkbox"/> <input type="checkbox"/> <input type="checkbox"/>	<input type="checkbox"/> _____
3. el Juez de paz o Autoridades tradicionales o comunitarias? .... <input type="checkbox"/>	<input type="checkbox"/>	<input type="checkbox"/> <input type="checkbox"/> <input type="checkbox"/>	<input type="checkbox"/> <input type="checkbox"/> <input type="checkbox"/>	<input type="checkbox"/> <input type="checkbox"/> <input type="checkbox"/>	<input type="checkbox"/> _____
4. el Ministerio Público? ..... <input type="checkbox"/>	<input type="checkbox"/>	<input type="checkbox"/> <input type="checkbox"/> <input type="checkbox"/>	<input type="checkbox"/> <input type="checkbox"/> <input type="checkbox"/>	<input type="checkbox"/> <input type="checkbox"/> <input type="checkbox"/>	<input type="checkbox"/> _____

**13.19.C. Derivado de que denunció o pidió ayuda, su novio o pareja (ex-novio o ex-pareja)...**

REGISTRE SÓLO UN CÓDIGO

- ¿terminaron por un tiempo y después regresaron? ..... 1
- ¿usted se fue de su casa? ..... 2
- ¿él se fue de su casa? ..... 3
- No se separaron ..... 4

**13.20. ¿Considera que por haber recurrido a pedir apoyo, el trato de él hacia usted...**

REGISTRE SÓLO UN CÓDIGO

- mejoró? ..... 1
  - mejoró por un tiempo? ..... 2
  - siguió igual? ..... 3
  - empeoró? ..... 4
- PASE A 13.22

**SOLO PREGUNTE SI EN 13.7.1 Y 13.7.2 RESPONDIÓ "NO" (2)**

**13.21. ¿Por qué razón no lo comentó o no buscó ayuda o denunció el hecho?**

REGISTRE LOS CÓDIGOS CORRESPONDIENTES

- Por miedo de las consecuencias ..... 1
  - Por vergüenza ..... 2
  - Porque su novio o pareja (ex-novio o ex-pareja) la amenazó ..... 3
  - Pensó que no le iban a creer ..... 4
  - Por sus hijos ..... 5
  - Porque no quería que su familia se enterara ..... 6
  - Porque la convencieron de no hacerlo ..... 7
  - Porque se trató de algo sin importancia que no le afectó ..... 8
  - Porque su novio o pareja (ex-novio o ex-pareja) dijo que iba a cambiar ..... 9
  - Porque su novio o pareja (ex-novio o ex-pareja) tiene derecho a reprenderla ..... 10
  - Porque él no va a cambiar ..... 11
  - No sabía cómo y dónde denunciar ..... 12
  - No confía en las autoridades ..... 13
  - No sabía que existían leyes para sancionar la violencia ..... 14
  - Otro ..... 15
- Especifique

**13.22. ¿Debido a los problemas o agresiones con su novio o pareja (ex-novio o ex-pareja)...**

REGISTRE LOS CÓDIGOS CORRESPONDIENTES

- usted tuvo que hospitalizarse u operarse? ..... 1
  - usted tuvo moretones o hinchazón? ..... 2
  - usted tuvo cortadas, quemaduras o pérdida de dientes? ..... 3
  - usted tuvo hemorragias o sangrado? ..... 4
  - usted tuvo fracturas? ..... 5
  - usted tuvo un aborto o parto prematuro? ..... 6
  - usted tuvo ardor o sangrado vaginal? ..... 7
  - la contagió de alguna enfermedad de transmisión sexual? ..... 8
  - usted tuvo desmayos? ..... 9
  - no puede mover alguna parte de su cuerpo? ..... 10
  - resultó lesionado un familiar? ..... 11
  - falleció algún integrante del hogar? ..... 12
  - Otro daño físico ..... 13
- Especifique
- No tuvo ningún daño físico ..... 00

**13.23. A causa de los problemas con su novio o pareja (ex-novio o ex-pareja), ¿de octubre de 2015 a la fecha, aproximadamente...**

REGISTRE EL NÚMERO DE DÍAS

- a. cuántos días dejó de acudir a trabajar? .....
- b. cuántos días no pudo o dejó de hacer sus actividades cotidianas o sus quehaceres? .....
- NINGUNO ..... 00
- DEJÓ DE TRABAJAR 97 DÍAS O MÁS ..... 97
- NO TRABAJÓ DURANTE EL AÑO PASADO ..... 98
- QUEDÓ INCAPACITADA PARA TRABAJAR O PARA HACER SUS QUEHACERES ..... 888

**13.24. De octubre de 2015 a la fecha, ¿recibió atención médica o psicológica por los problemas con su novio o pareja (ex-novio o ex-pareja)?**

REGISTRE SÓLO UN CÓDIGO

- Sí ..... 1
- No ..... 2 → PASE A 13.27

**13.25. ¿A dónde acudió la última vez?**

REGISTRE SÓLO UN CÓDIGO

- Médico particular ..... 1
  - Cruz Roja ..... 2
  - IMSS ..... 3
  - ISSSTE ..... 4
  - Clínica de Salud ..... 5
  - Otro ..... 6
- Especifique

**13.26. ¿En el (la) (RESPUESTA DE 13.25)...**

REGISTRE LOS CÓDIGOS CORRESPONDIENTES

- indagaron sobre cómo sucedieron las lesiones? ..... 1
  - le informaron sobre los servicios psicológicos, médicos y de trabajo social? ..... 2
  - le sugirieron denunciar los hechos ante el Ministerio Público? ..... 3
  - no hicieron nada, no le hicieron caso? ..... 4
  - la humillaron o la trataron mal? ..... 5
  - Otro ..... 6
- Especifique

**13.27. ¿Debido a los problemas con su novio o pareja (ex-novio o ex-pareja), usted ha...**

REGISTRE LOS CÓDIGOS CORRESPONDIENTES

- dejado de salir? ..... 1
- dejado de ver a sus familiares o amistades? ..... 2
- dejado de ir al médico? ..... 3
- dejado de trabajar o estudiar? ..... 4
- faltado al trabajo? ..... 5
- perdido dinero o propiedades? ..... 6
- No ha pasado nada ..... 7
- Otro ..... 8

**13.28. ¿Los problemas con su novio o pareja (ex-novio o ex-pareja) le provocaron...**

REGISTRE LOS CÓDIGOS CORRESPONDIENTES

- pérdida o aumento del apetito? ..... 1
- problemas nerviosos? ..... 2
- angustia o miedo? ..... 3
- tristeza, aflicción o depresión? ..... 4
- insomnio? ..... 5
- otras enfermedades? ..... 6
- Otro ..... 7
- No le ha pasado nada ..... 8

**13.29. Por los conflictos con su novio o pareja (ex-novio o ex-pareja), ¿alguna vez ha pensado en quitarse la vida?**

REGISTRE SÓLO UN CÓDIGO

- Sí ..... 1  
 No ..... 2 → PASE A 13.31

**13.30. ¿Ha intentado hacerlo?**

REGISTRE SÓLO UN CÓDIGO

- Sí ..... 1  
 No ..... 2

**13.31. Desde que están juntos, ¿esa manera de reaccionar de su novio o pareja (ex-novio o ex-pareja) ante los problemas...**

REGISTRE SÓLO UN CÓDIGO

- ha mejorado? ..... 1  
 ha empeorado? ..... 2  
 siempre ha sido igual? ..... 3

**SECCIÓN XIV. DECISIONES Y LIBERTAD PERSONAL**

**14.1C. ¿Quién decide, la mayor parte de las veces, en el hogar o en su relación de pareja...**

REGISTRE EL CÓDIGO CORRESPONDIENTE EN CADA CASILLA  
 PARA CADA OPCIÓN CON CÓDIGO 2,3,4,5,6,7 Y 8 PREGUNTE 14.2C  
 SI EN TODAS RESPONDIÓ 1 PASE A SECCIÓN XV

- |   |   |                      |
|---|---|----------------------|
| Sólo usted (la entrevistada).....                           | 1 |                      |
| Su padre o padrastro.....                                   | 2 | } PASE<br>A<br>14.2C |
| Su madre o madrastra.....                                   | 3 |                      |
| Ambos padres.....   | 4 |                      |
| Hermanos(as).....   | 5 |                      |
| Su novio o pareja (ex-novio o ex-pareja).....               | 6 |                      |
| Entre usted y su novio o pareja (ex-novio o ex-pareja)..... | 7 |                      |
| Otras personas.....   | 8 |                      |
| No aplica.....  | 9 |                      |

**14.2C. ¿Qué arreglos hace con (MENCIONA A QUIEN DECIDE) para que usted pueda (MENCIONE LA ACTIVIDAD)**

REGISTRE EL CÓDIGO CORRESPONDIENTE

- le debe pedir permiso? ..... 1  
 le avisa o pide su opinión? ..... 2  
 no tiene que hacer nada? ..... 3  
 No va sola, la acompañan ..... 4  
 Otro..... 5



1. si usted puede estudiar? .....
2. si usted puede trabajar? .....
3. si usted puede salir de su casa? .....
4. si usted puede salir a fiestas o a divertirse con sus amistades?.....
5. si usted puede salir a visitar a familiares o amigas(os)?.....
6. qué hacer con el dinero que usted gana o tiene?.....
7. si puede comprar cosas para usted?.....
8. cuando usted quiere o tiene interés en participar en la vida social o política de su comunidad? .....
9. sobre el tipo de ropa y arreglo personal para usted?.....
10. cuando quiere votar por un candidato o partido? .....
11. cuándo tener relaciones sexuales?.....
12. si se usan anticonceptivos?.....
13. quién debe usar los métodos anticonceptivos?.....

- .....
- .....
- .....
- .....
- .....
- .....
- .....
- .....
- .....
- .....
- .....
- .....
- .....

## SECCIÓN XV. OPINIÓN SOBRE LOS ROLES MASCULINOS Y FEMENINOS

**15.1. De acuerdo con lo que usted piensa o cree, dígame en cada una de las frases que le voy a leer “sí” cuando esté de acuerdo y “no” cuando esté en desacuerdo:**

*REGISTRE EL CÓDIGO CORRESPONDIENTE EN CADA CASILLA*

Sí (de acuerdo).....1

No (en desacuerdo) .....2

1. ¿Usted cree que las mujeres deben ser las responsables del cuidado de los hijos(as), de las personas enfermas y ancianas? .....
2. ¿Usted cree que los hombres deben ganar más salario que las mujeres?.....
3. ¿Usted cree que las mujeres deben ser igual de responsables que los hombres de traer dinero para la casa? .....
4. ¿Usted cree que los hombres deben encargarse, al igual que las mujeres, de las tareas de la casa y de cuidar a los niños(as), y a las personas enfermas y ancianas? .....
5. ¿Usted cree que las mujeres deben tener derecho a salir solas en la noche a divertirse?.....
6. ¿Usted cree que los hombres deben ocupar mejores puestos que las mujeres en los trabajos? .....
7. ¿Usted cree que las mujeres que trabajan descuidan a sus hijos(as)?.....
8. ¿Usted cree que las mujeres deben vestirse sin escotes para que no las molesten los hombres? .....
9. ¿Usted cree que las mujeres casadas deben tener relaciones sexuales con su esposo cuando él quiera? .....

## SECCIÓN XVI. RECURSOS SOCIALES

**16.1. Cuando necesita dinero, ¿recurre a...**

*REGISTRE LOS CÓDIGOS CORRESPONDIENTES*

- amigas?..... 1
- vecinas? ..... 2
- familiares?..... 3
- empeñar cosas? ..... 4
- No pide dinero ..... 5
- Otro..... 6

**16.2. ¿Acostumbra usted...**

*REGISTRE EL CÓDIGO CORRESPONDIENTE EN CADA CASILLA*

Sí ..... 1

No ..... 2

1. salir con amigas a divertirse? .....
2. platicar con vecinas?.....
3. reunirse con familiares? .....
4. asistir a reuniones religiosas?.....
5. asistir a reuniones de colonos o de organizaciones? .....
6. practicar deportes en equipo? .....

**16.3. En caso de que usted necesitara ayuda, ¿a quién o quiénes recurriría para...**

*REGISTRE LOS CÓDIGOS CORRESPONDIENTES*

- Vecina(o) ..... 1
- Amiga(o)..... 2
- Compañera(o) ..... 3
- Algún familiar ..... 4
- Otra persona..... 5
- No cuenta con nadie..... 6

1. cuidar un rato a las personas que están a su cargo (hijas/hijos), cuando usted tiene alguna emergencia o se enferman? .....
2. hacer alguna tarea o labor?.....
3. cuando usted se enferma? .....
4. para platicar de sus problemas o preocupaciones? .....
5. consejos u orientación cuando tiene dificultades con su novio o pareja (ex-novio o ex-pareja)? .....
6. cuando tiene alguna dificultad o problema económico? .....



## SECCIÓN XVII. DIVISIÓN DEL TRABAJO EN EL HOGAR

### 17.1. En su hogar, ¿quién o quiénes, se encargan principalmente de...

*REGISTRE LOS CÓDIGOS CORRESPONDIENTES*

Entrevistada .....	1
Novio o pareja (ex-novio o ex-pareja) .....	2
Ambos .....	3
Hijas .....	4
Hijos .....	5
Madre .....	6
Padre .....	7
Ambos padres .....	8
Hermanas .....	9
Hermanos .....	10
Trabajador(a) doméstico(a) .....	11
Otra persona integrante del hogar .....	12
Otra persona no integrante del hogar .....	13
Nadie .....	14
No aplica .....	15

1. cuidar o apoyar a las niñas y niños que viven aquí?.....	<input type="checkbox"/>	<input type="checkbox"/>	<input type="checkbox"/>
2. cuidar o apoyar a las ancianas y ancianos que viven aquí?.....	<input type="checkbox"/>	<input type="checkbox"/>	<input type="checkbox"/>
3. hacer los quehaceres domésticos (cocinar, lavar, planchar, asear la casa)? .....	<input type="checkbox"/>	<input type="checkbox"/>	<input type="checkbox"/>
4. hacer los trámites y compras para el hogar (pagos de luz, teléfono, ir al banco, al mercado, etc.)?.....	<input type="checkbox"/>	<input type="checkbox"/>	<input type="checkbox"/>
5. atender o apoyar a las personas con alguna discapacidad?.....	<input type="checkbox"/>	<input type="checkbox"/>	<input type="checkbox"/>
6. hacer reparaciones a su vivienda, muebles, vehículos o aparatos electrodomésticos?.....	<input type="checkbox"/>	<input type="checkbox"/>	<input type="checkbox"/>
7. atender a personas enfermas? .....	<input type="checkbox"/>	<input type="checkbox"/>	<input type="checkbox"/>

SECCIÓN XVIII. MUJERES DE 60 AÑOS O MÁS

**18.1. ¿Usted depende económicamente de su(s)...**

REGISTRE LOS CÓDIGOS CORRESPONDIENTES

- novio o pareja (ex-novio o ex-pareja)? ..... 1
- hija(s) o hijo(s)? ..... 2
- hermana(s) o hermano(s)? ..... 3
- sobrina(s) o sobrino(s)? ..... 4
- nieta(s) o nieto(s)? ..... 5
- otro familiar? ..... 6
- Otra persona ..... 7
- No depende de nadie ..... 8

**18.2. ¿Usted a veces ayuda económicamente, le da dinero o le paga alguna cosa a su(s)...**

REGISTRE LOS CÓDIGOS CORRESPONDIENTES

- novio o pareja (ex-novio o ex-pareja)? ..... 1
- hija(s) o hijo(s)? ..... 2
- hermana(s) o hermano(s)? ..... 3
- sobrina(s) o sobrino(s)? ..... 4
- nieta(s) o nieto(s)? ..... 5
- otro familiar? ..... 6
- Otra persona ..... 7
- No apoya a nadie ..... 8

**18.3. ¿Mantiene económicamente a su(s)...**

REGISTRE LOS CÓDIGOS CORRESPONDIENTES

- novio o pareja (ex-novio o ex-pareja)? ..... 1
- hija(s) o hijo(s)? ..... 2
- hermana(s) o hermano(s)? ..... 3
- sobrina(s) o sobrino(s)? ..... 4
- nieta(s) o nieto(s)? ..... 5
- otro familiar? ..... 6
- Otra persona ..... 7
- No mantiene a nadie ..... 8

**18.4. ¿Usted cuida a sus nietos(as) o sobrinos(as)...**

REGISTRE SÓLO UN CÓDIGO

- todos los días? ..... 1
- algún día de la semana? ..... 2
- de vez en cuando? ..... 3
- No los cuida ..... 4
- No tiene ..... 5

PASE  
A  
18.6.

**18.5. ¿Es responsable de sus nietos(as) o sobrinos(as) porque sus padres...**

REGISTRE SÓLO UN CÓDIGO

- trabajan y viven en Estados Unidos? ..... 1
- trabajan y viven en otro lugar del país? ..... 2
- trabajan todo el día? ..... 3
- murieron? ..... 4
- Otro ..... 5

**18.6. ¿Tiene alguna enfermedad, limitación física o discapacidad que le impide desplazarse sola?**

REGISTRE SÓLO UN CÓDIGO

- Sí ..... 1
- No ..... 2

**18.7. Sin contar a su novio o pareja (ex-novio o ex-pareja), dígame si usted pasa o ha pasado por alguna de las siguientes situaciones con sus familiares cercanos o con las personas con quienes vive actualmente, en los últimos 12 meses (de octubre de 2015 a la fecha):**

LEA PRIMERO CADA UNA DE LAS SITUACIONES 1 A LA 10 DE LA PREGUNTA 18.7, REGISTRANDO EN CADA UNA LA RESPUESTA INDICADA.

- PARA CADA OPCIÓN CON CÓDIGO 1, PREGUNTE 18.8.
- Sí ..... 1
  - No ..... 2

**18.8. Dígame, ¿quién o quiénes (MENCIONE LA SITUACIÓN)?**

REGISTRE LOS CÓDIGOS CORRESPONDIENTES

- Su(s) hija(s) ..... 1
- Su(s) hijo(s) ..... 2
- Su(s) nieta(s) o nieto(s) ..... 3
- Su(s) otro(s) familiar(es) ..... 4
- No familiar(es) ..... 5

1. ¿Le dejan de hablar?.....	<input type="checkbox"/>	<input type="checkbox"/>	<input type="checkbox"/>	<input type="checkbox"/>
2. ¿La dejan sola o la abandonan?.....	<input type="checkbox"/>	<input type="checkbox"/>	<input type="checkbox"/>	<input type="checkbox"/>
3. ¿Le gritan, la insultan o la ofenden?.....	<input type="checkbox"/>	<input type="checkbox"/>	<input type="checkbox"/>	<input type="checkbox"/>
4. ¿Le dejan de dar dinero, aunque tengan?.....	<input type="checkbox"/>	<input type="checkbox"/>	<input type="checkbox"/>	<input type="checkbox"/>
5. ¿La han amenazado con correrla o sacarla de la casa?.....	<input type="checkbox"/>	<input type="checkbox"/>	<input type="checkbox"/>	<input type="checkbox"/>
6. ¿La han lastimado, golpeado o aventado cosas?.....	<input type="checkbox"/>	<input type="checkbox"/>	<input type="checkbox"/>	<input type="checkbox"/>
7. ¿Le han dicho o le hacen sentir que es un estorbo?.....	<input type="checkbox"/>	<input type="checkbox"/>	<input type="checkbox"/>	<input type="checkbox"/>
8. ¿La descuidan cuando se enferma o le dejan de comprar sus medicamentos, aunque tiene dinero para hacerlo?.....	<input type="checkbox"/>	<input type="checkbox"/>	<input type="checkbox"/>	<input type="checkbox"/>
9. ¿Le piden que haga quehaceres que le cuesta trabajo realizar?.....	<input type="checkbox"/>	<input type="checkbox"/>	<input type="checkbox"/>	<input type="checkbox"/>
10. ¿Se niegan a ayudarla cuando lo necesita?.....	<input type="checkbox"/>	<input type="checkbox"/>	<input type="checkbox"/>	<input type="checkbox"/>

## SECCIÓN XIX. FINAL DE LA ENTREVISTA

**19.1. Hemos terminado la entrevista, ¿hay algo más que le haya sucedido y que quisiera comentarme?**

---



---

*ESCRIBA TEXTUAL LO QUE MENCIONE LA ENTREVISTADA*

No tiene o no quiere decir nada más..... **00**

**19.2. Le he preguntado sobre asuntos muy delicados. ¿Cómo se sintió al hablar de ellos?**

*REGISTRE SÓLO UN CÓDIGO*

- |                  |          |
|------------------|----------|
| Bien .....       | <b>1</b> |
| Mal .....        | <b>2</b> |
| Indiferente..... | <b>3</b> |
| Otro .....       | <b>4</b> |
- Especifique*

**Gracias.**

## SOLO PARA LA ENTREVISTADORA

**E5. Durante la entrevista y al finalizar, indique si...**

*REGISTRE EL CÓDIGO CORRESPONDIENTE EN CADA CASILLA*

Sí ..... **1**

No ..... **2**

- |  |                          |
|--|--------------------------|
| 1. ¿El novio o pareja (ex–novio o ex–pareja) escuchó parte o toda la entrevista? .....   | <input type="checkbox"/> |
| 2. ¿El novio o pareja (ex–novio o ex–pareja) estuvo atento a su visita, pero no se acercó? .....   | <input type="checkbox"/> |
| 3. ¿Las interrumpieron varias veces (3 o más veces)?.....  | <input type="checkbox"/> |
| 4. ¿La madre o padre estaban en la casa y escucharon toda o parte de la entrevista?.....   | <input type="checkbox"/> |
| 5. ¿Algún menor de 0-3 años estuvo presente durante la entrevista?.....  | <input type="checkbox"/> |
| 6. ¿Alguna persona adulta, familiar o no familiar, estuvo presente durante una parte o toda la entrevista y escuchó las preguntas? ..... | <input type="checkbox"/> |
| 7. ¿El novio o pareja (ex–novio o ex–pareja) o padres, le dijeron que ya se fuera? .....   | <input type="checkbox"/> |
| 8. ¿Alguna persona la interrogó sobre qué quería o para qué necesitaba hablar a solas con la mujer? .....                                | <input type="checkbox"/> |
| 9. ¿La corrieron o no la dejaron hablar a solas con la mujer? .....  | <input type="checkbox"/> |
| 10. ¿Logró hacer la entrevista en privado (nadie escuchó la entrevista)?.....  | <input type="checkbox"/> |
| 11. ¿Estuvieron solas durante toda la entrevista y nadie las escuchó?.....   | <input type="checkbox"/> |
| 12. ¿La mujer estuvo atenta a la entrevista y en buena disposición para responder? .....   | <input type="checkbox"/> |
| 13. ¿La mujer no estuvo atenta a la entrevista y mostró impaciencia o molestia durante la entrevista? .....                              | <input type="checkbox"/> |
| 14. ¿La mujer estuvo tranquila durante toda la entrevista? .....   | <input type="checkbox"/> |
| 15. ¿La mujer mostró tristeza, enojo, aflicción o preocupación? .....  | <input type="checkbox"/> |

## OBSERVACIONES DE LA ENTREVISTADORA

---



---



---



---



---



---



---

## Anexo 3. Diagramas de flujo

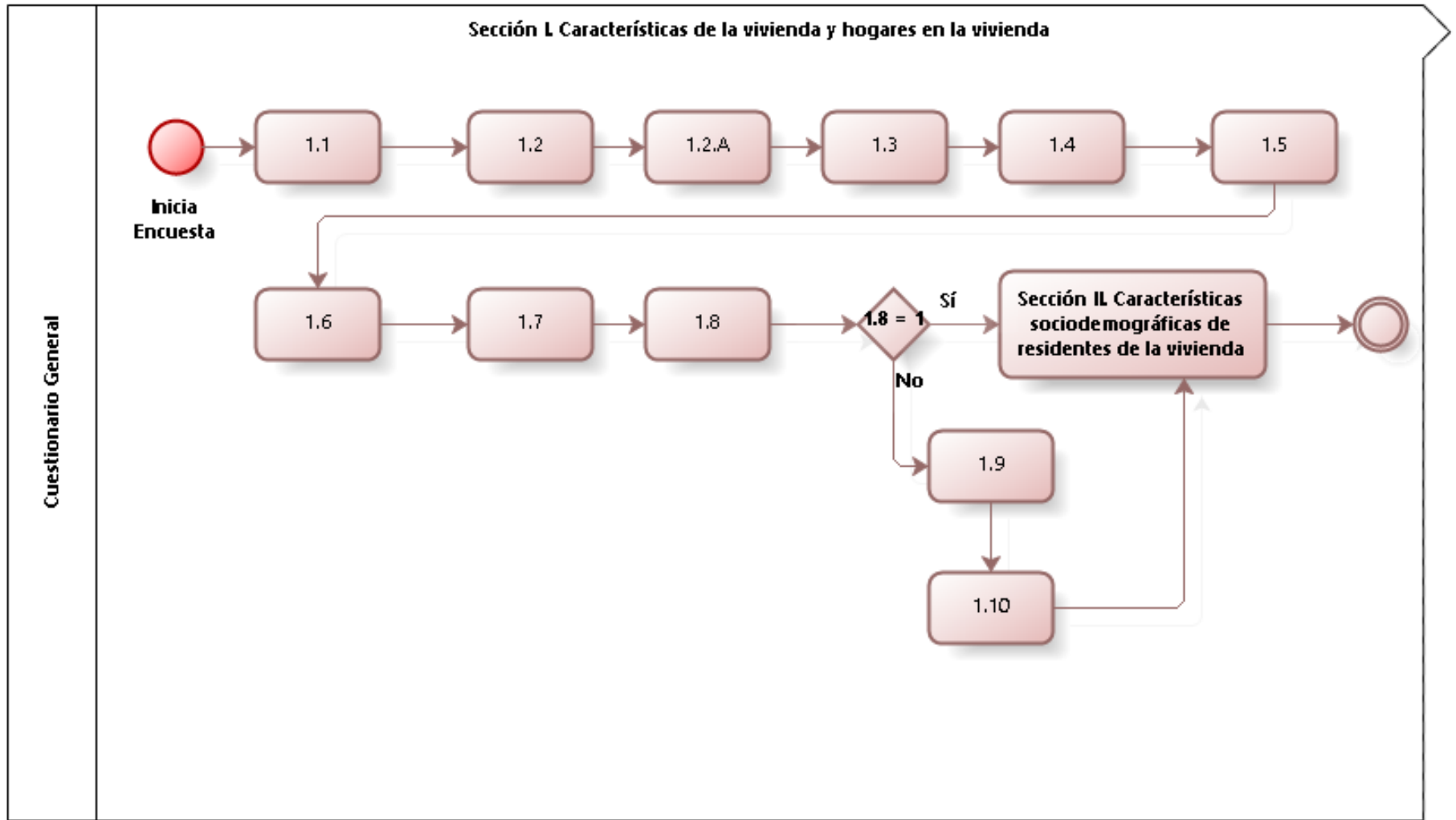

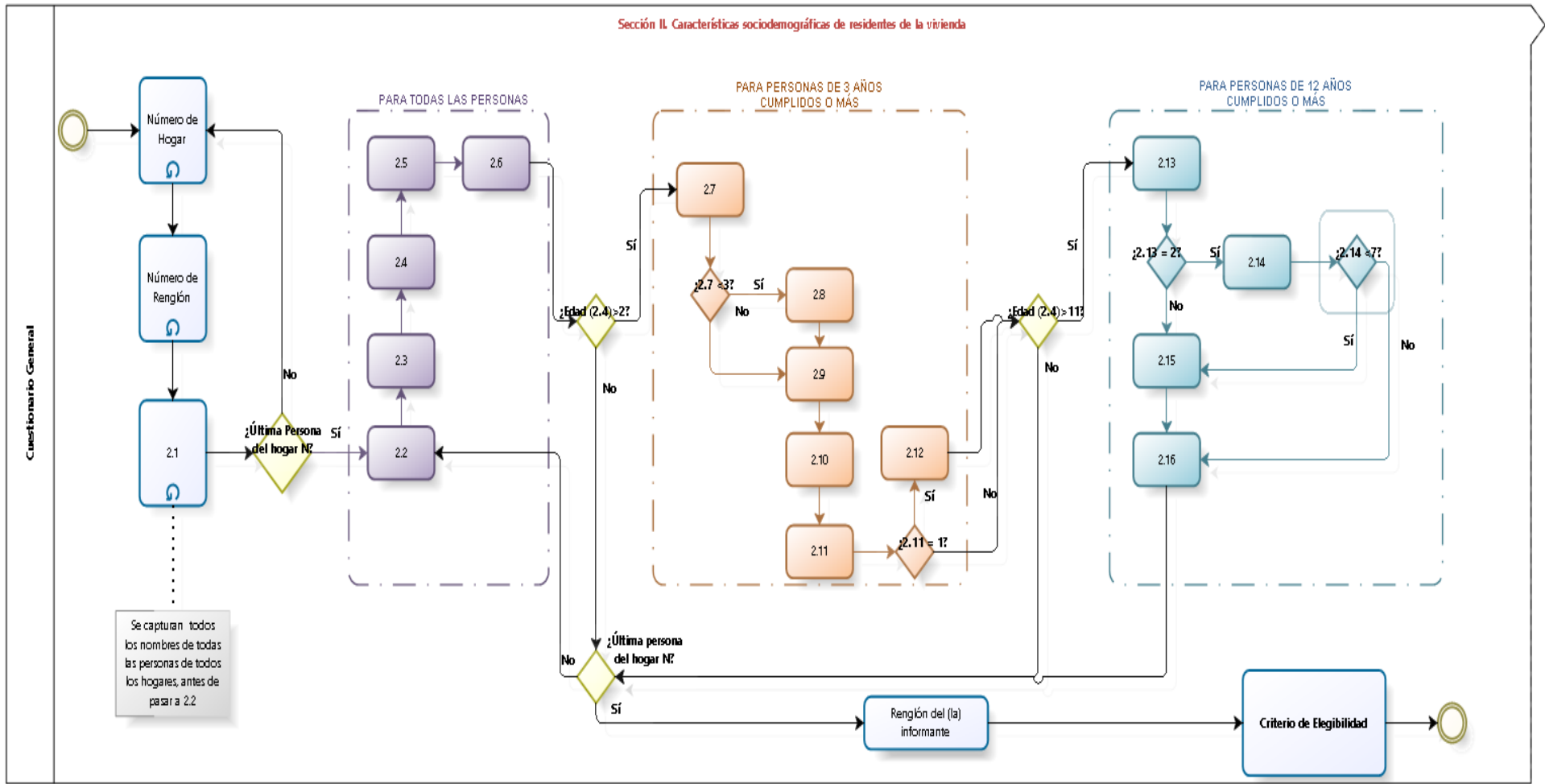

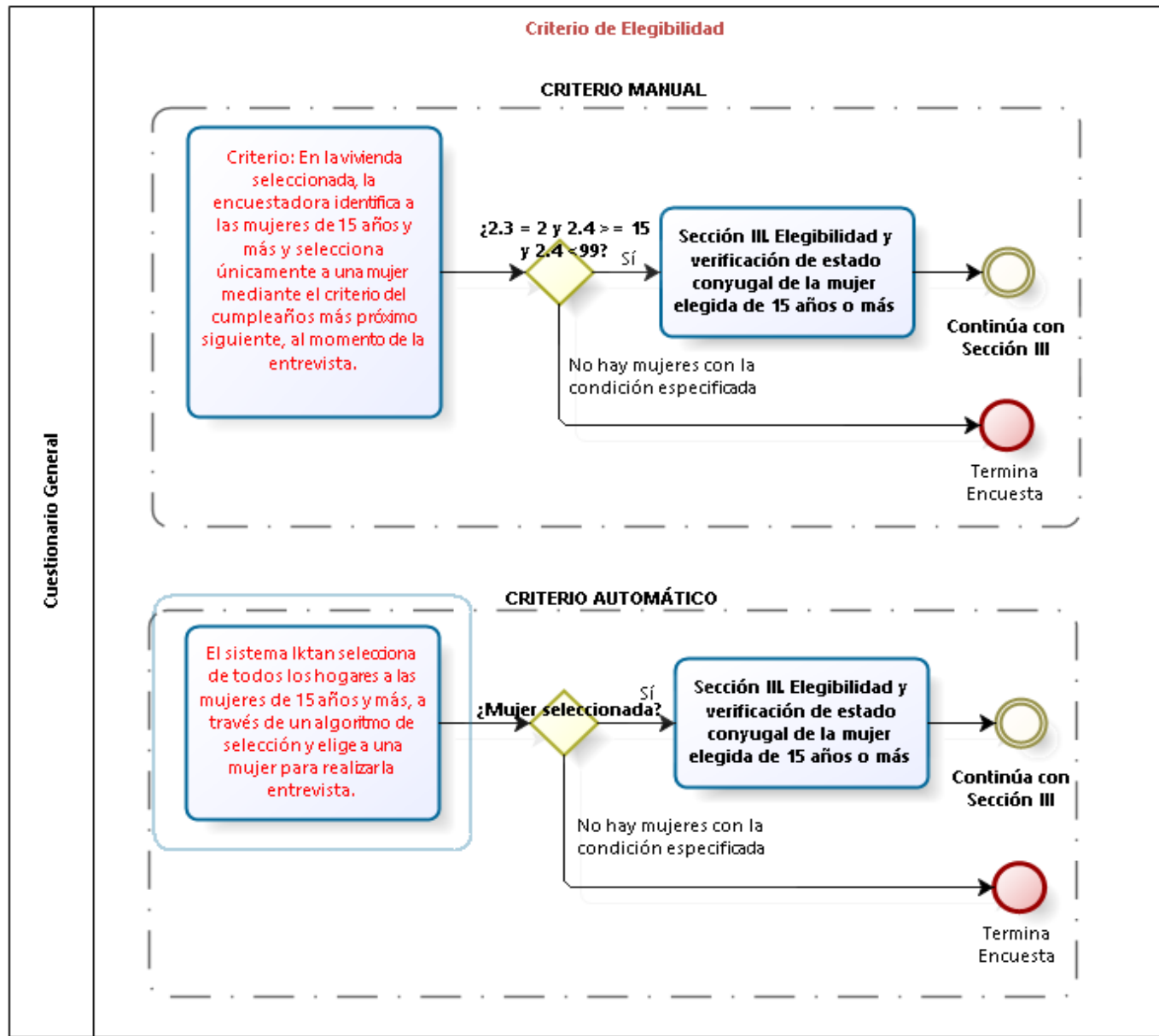

Sección III Elegibilidad y verificación de estado conyugal de la mujer elegida de 15 años o más

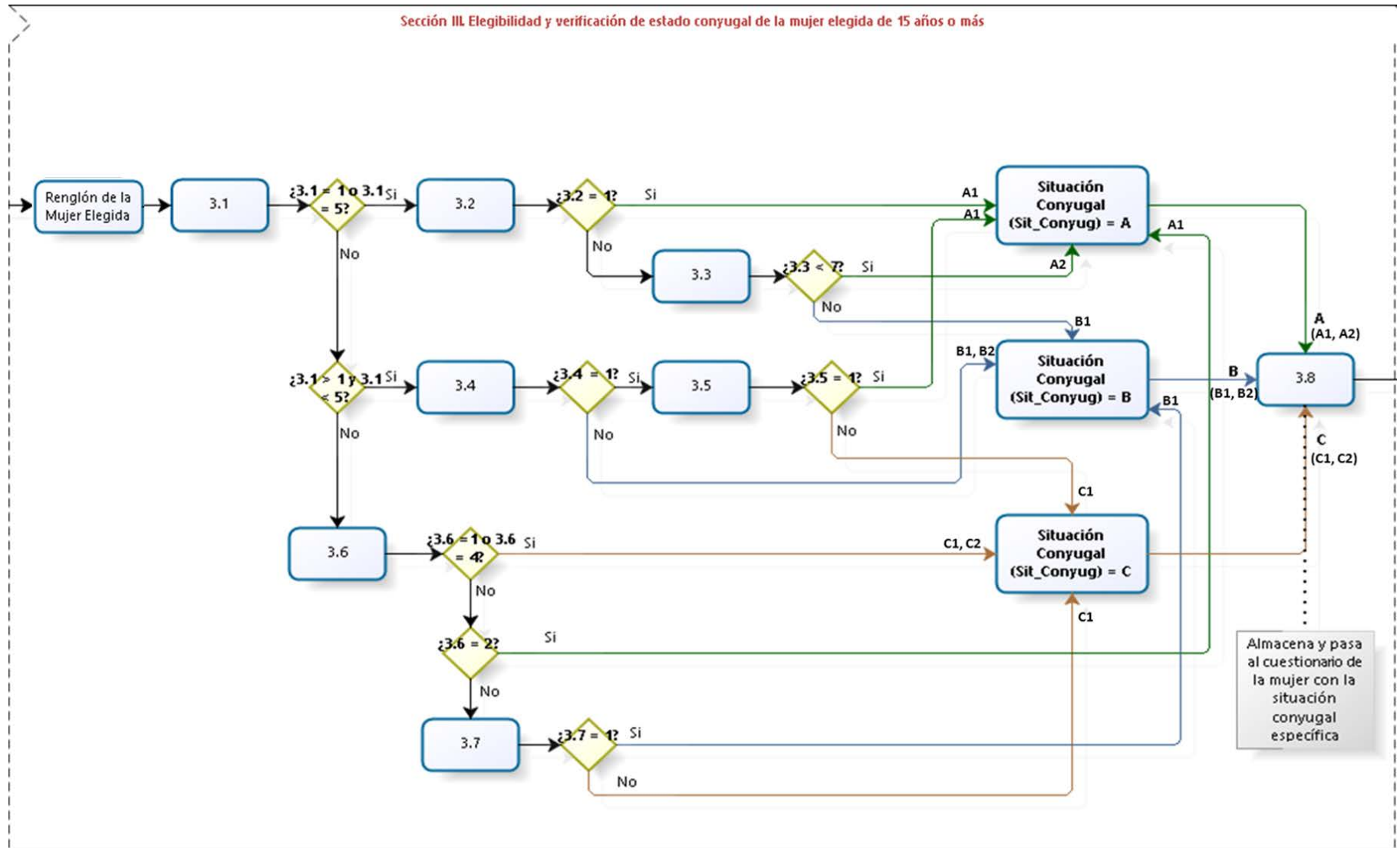



### CONFIRMACIÓN DE VERIFICACIÓN DEL ESTADO CONYUGAL DE LA MUJER ELEGIDA, RESPUESTAS DE LA SECCIÓN III

<b>3.8. RESULTADO VERIFICACIÓN DEL ESTADO CONYUGAL DE LA MUJER ELEGIDA</b>
<b>CASADA O UNIDA</b> Con pareja residente ..... A1 1. En 3.1 = 1 o 5; y en 3.2=1 2. En 3.1 = 2, 3 o 4; y en 3.4=1; y en 3.5=1 3. En 3.1 = 6; y en 3.6=2 Con pareja ausente temporal ..... A2 4. En 3.1 = 1 o 5; y en 3.2 =2 y en 3.3=1, 2, 3, 4, 5 o 6
<b>SEPARADA, DIVORCIADA O VIUDA</b> Separada o divorciada .... B1 5. En 3.1 = 2 o 3 y en 3.4.=2 6. En 3.1 = 1 o 5; y en 3.2=2; y en 3.3= 7 7. En 3.1 = 6; y en 3.6 = 3; y en 3.7=1 Viuda ..... B2 8. En 3.1 = 4 y en 3.4.=2
<b>SOLTERA</b> Con novio o pareja o ex-novio o ex-pareja ..... C1 9. En 3.1=6; y 3.6=1 10. En 3.1=6 y 3.6=3 y 3.7=2 11. En 3.1=2, 3 o 4; y 3.4=1; y en 3.5=2 Nunca ha tenido novio .... C2 12. En 3.1=6; y 3.6=4

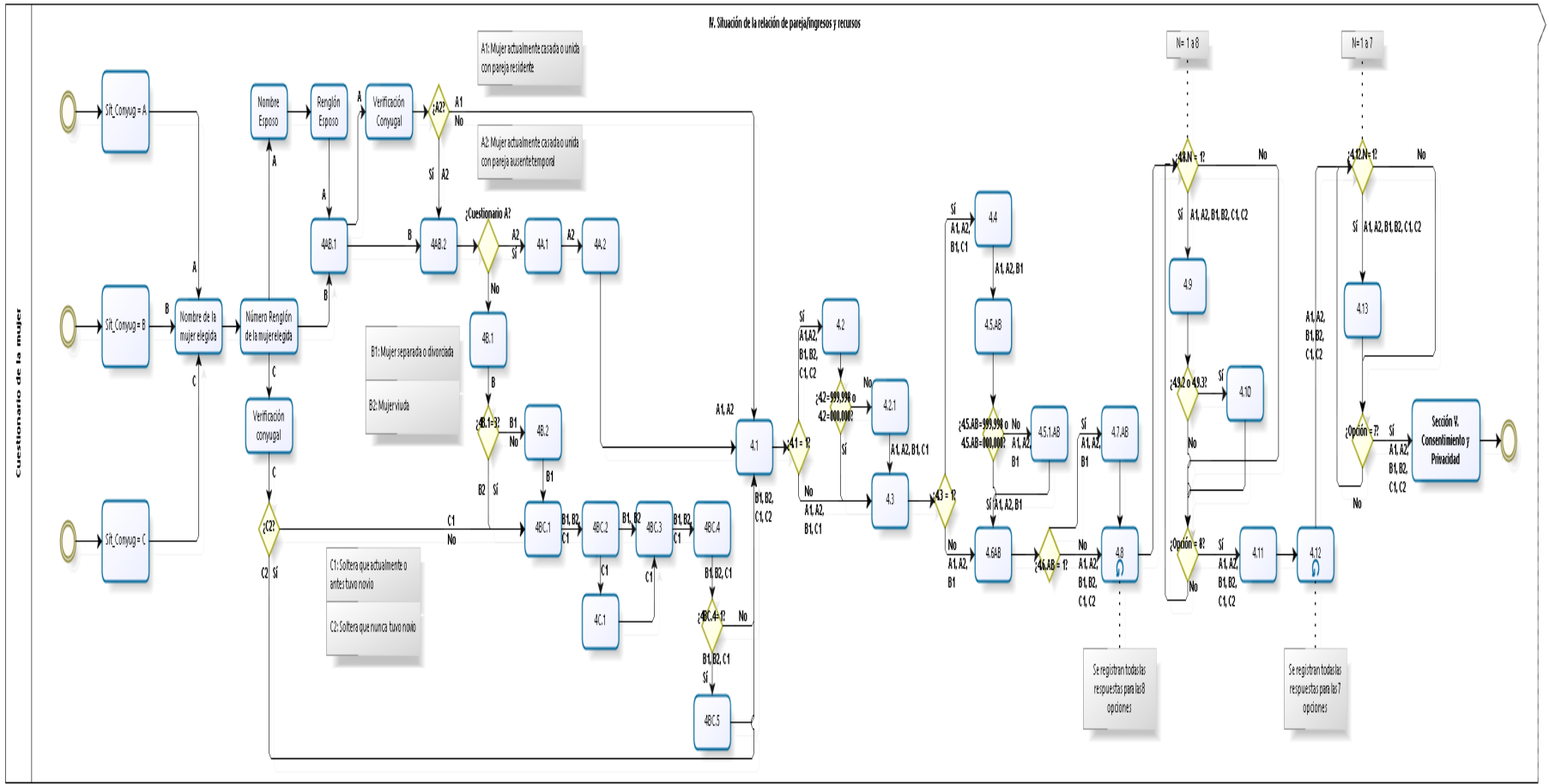

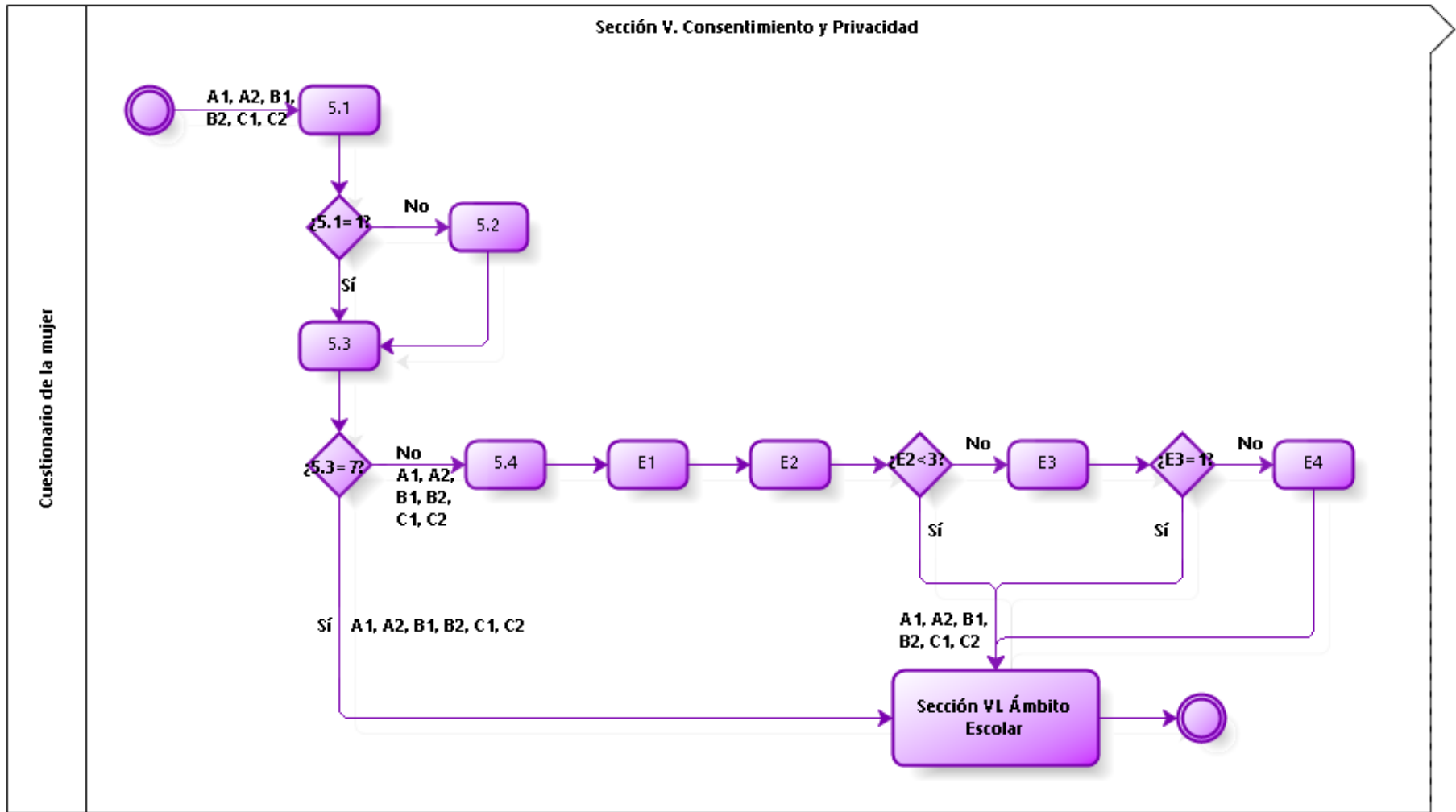

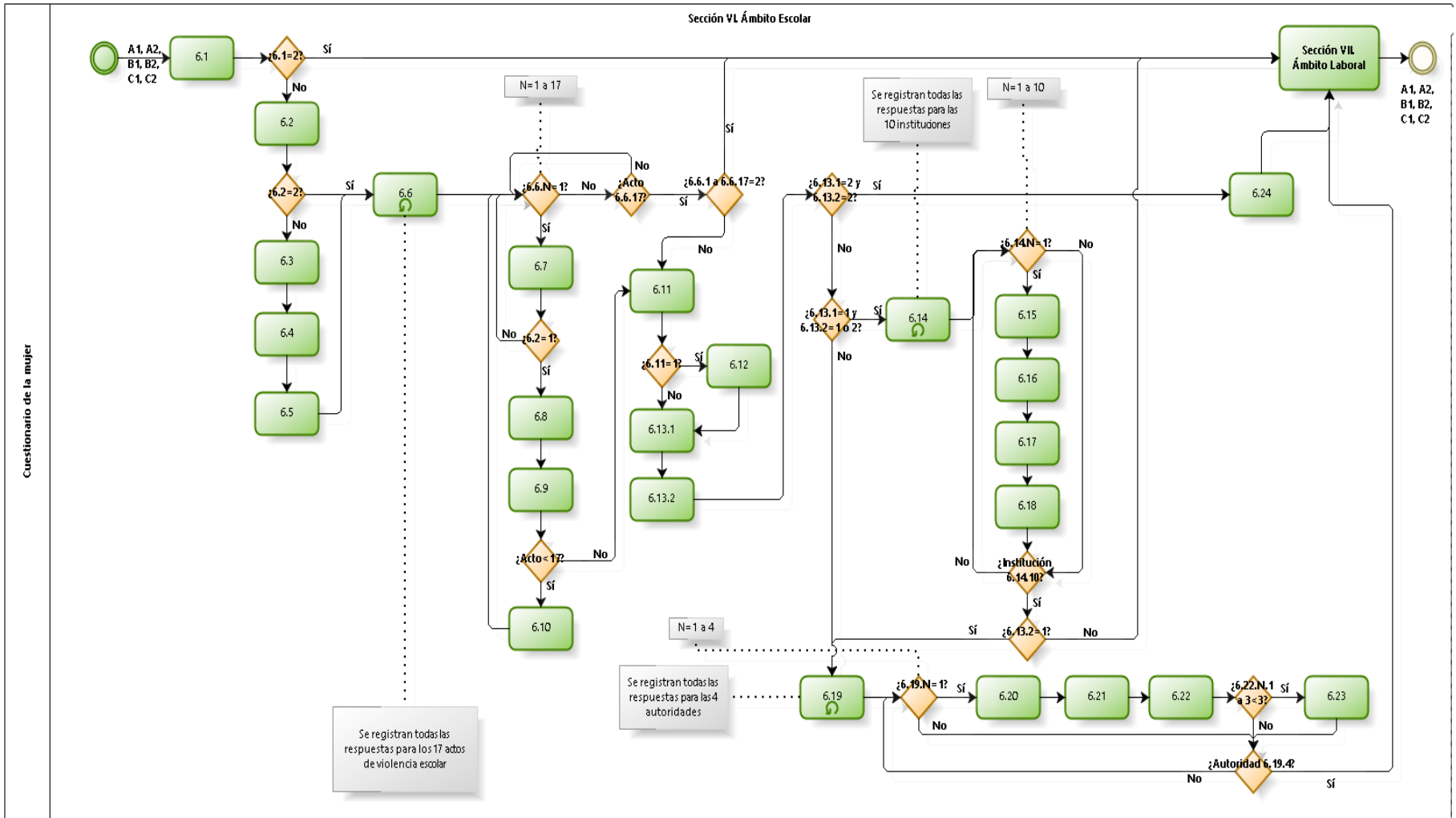

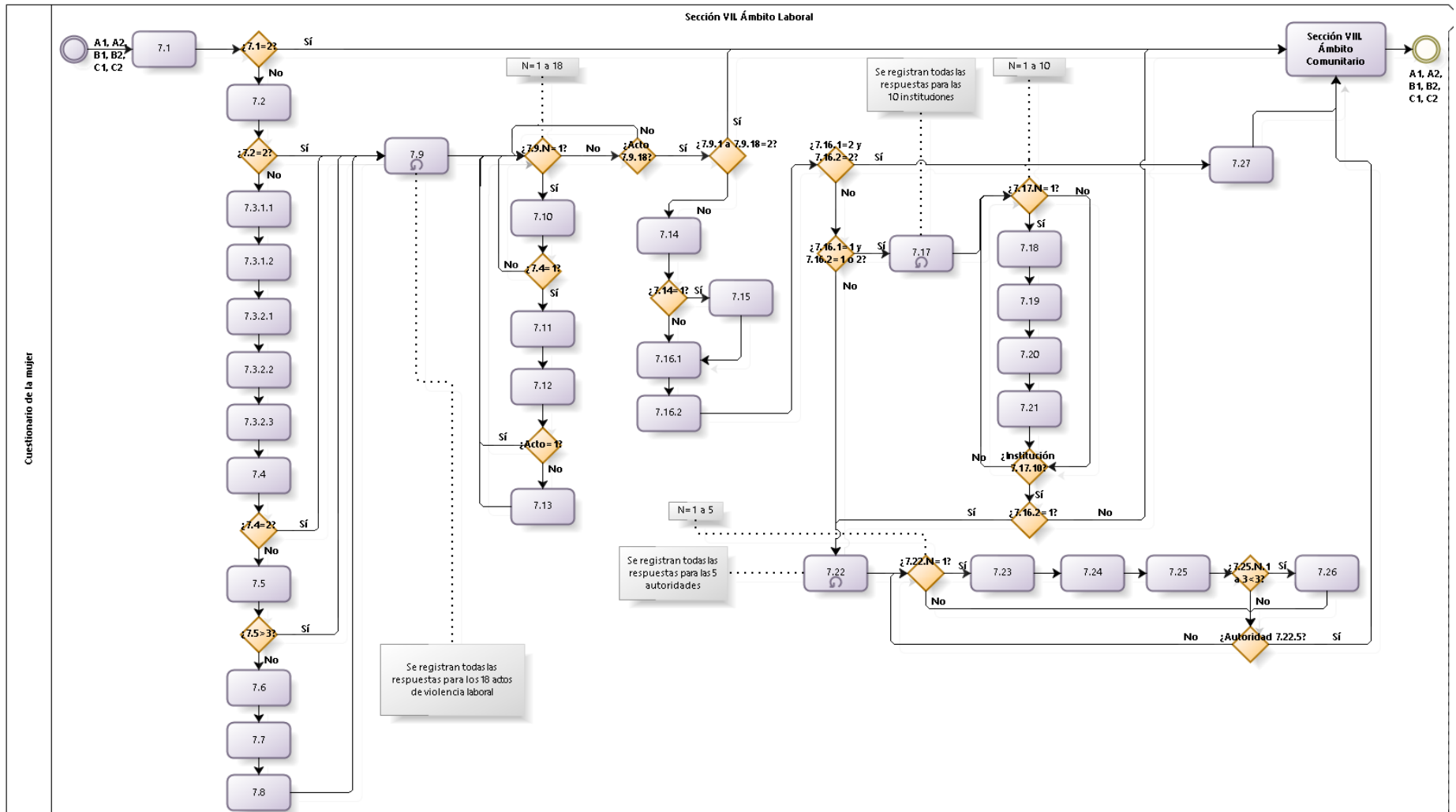

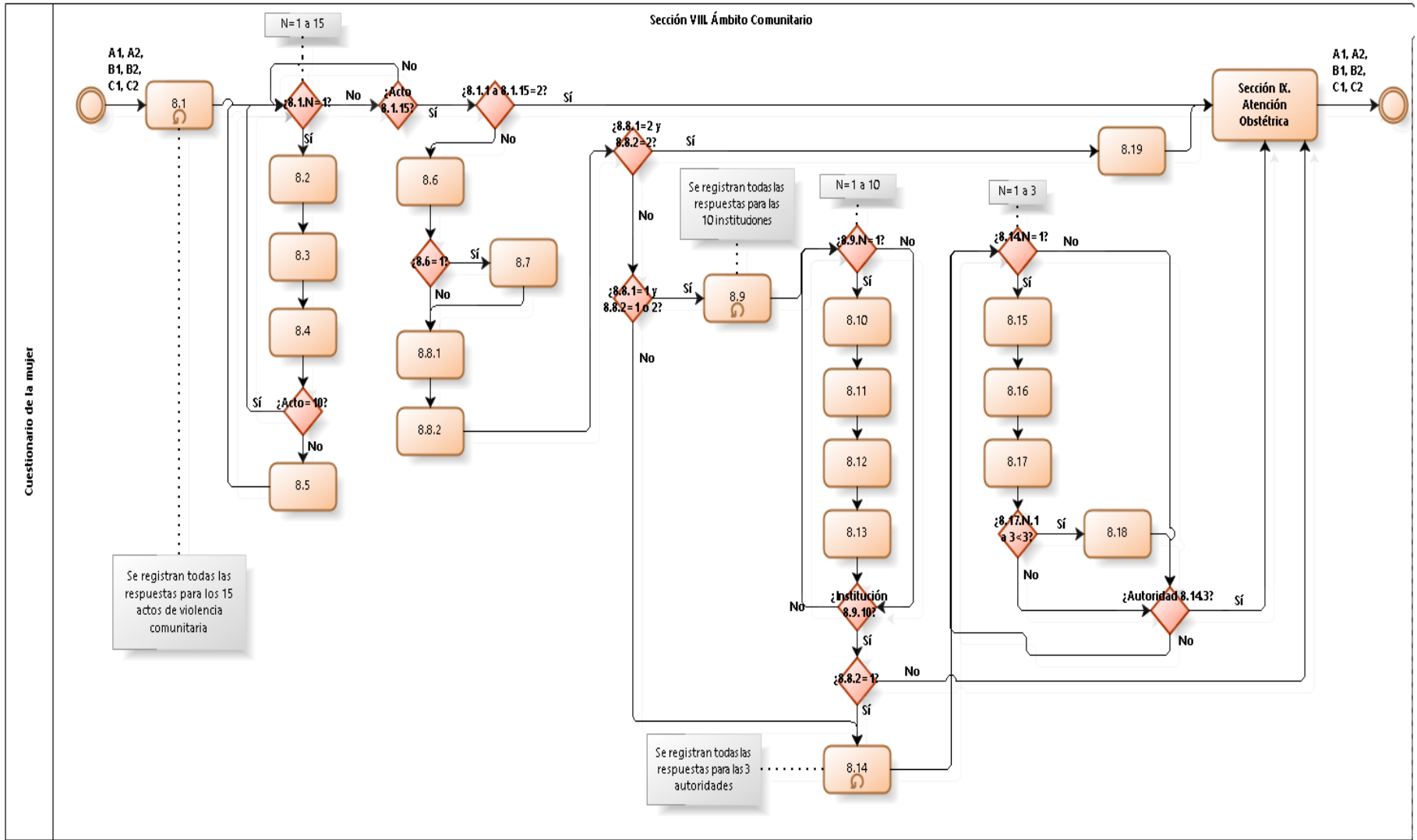

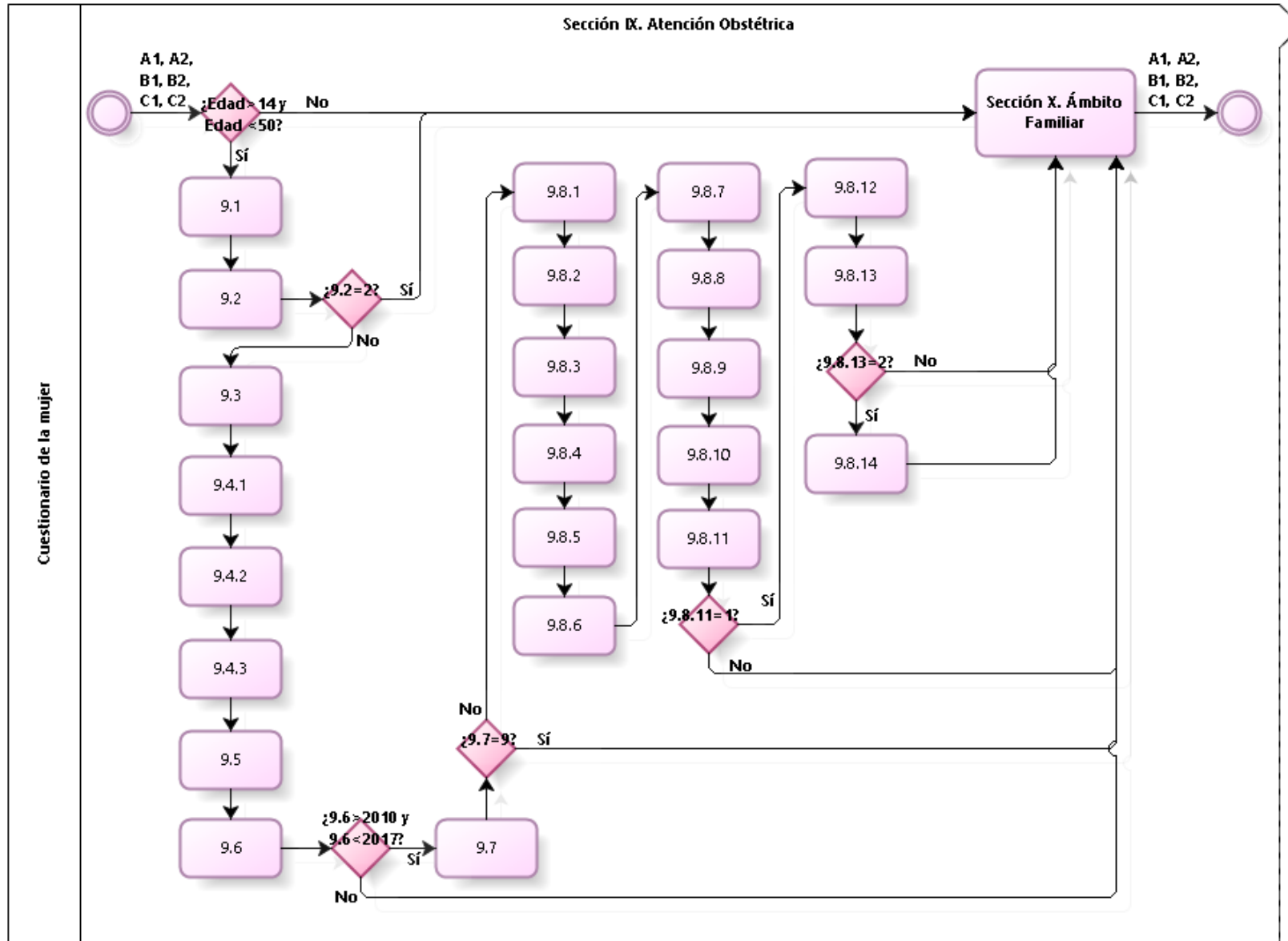

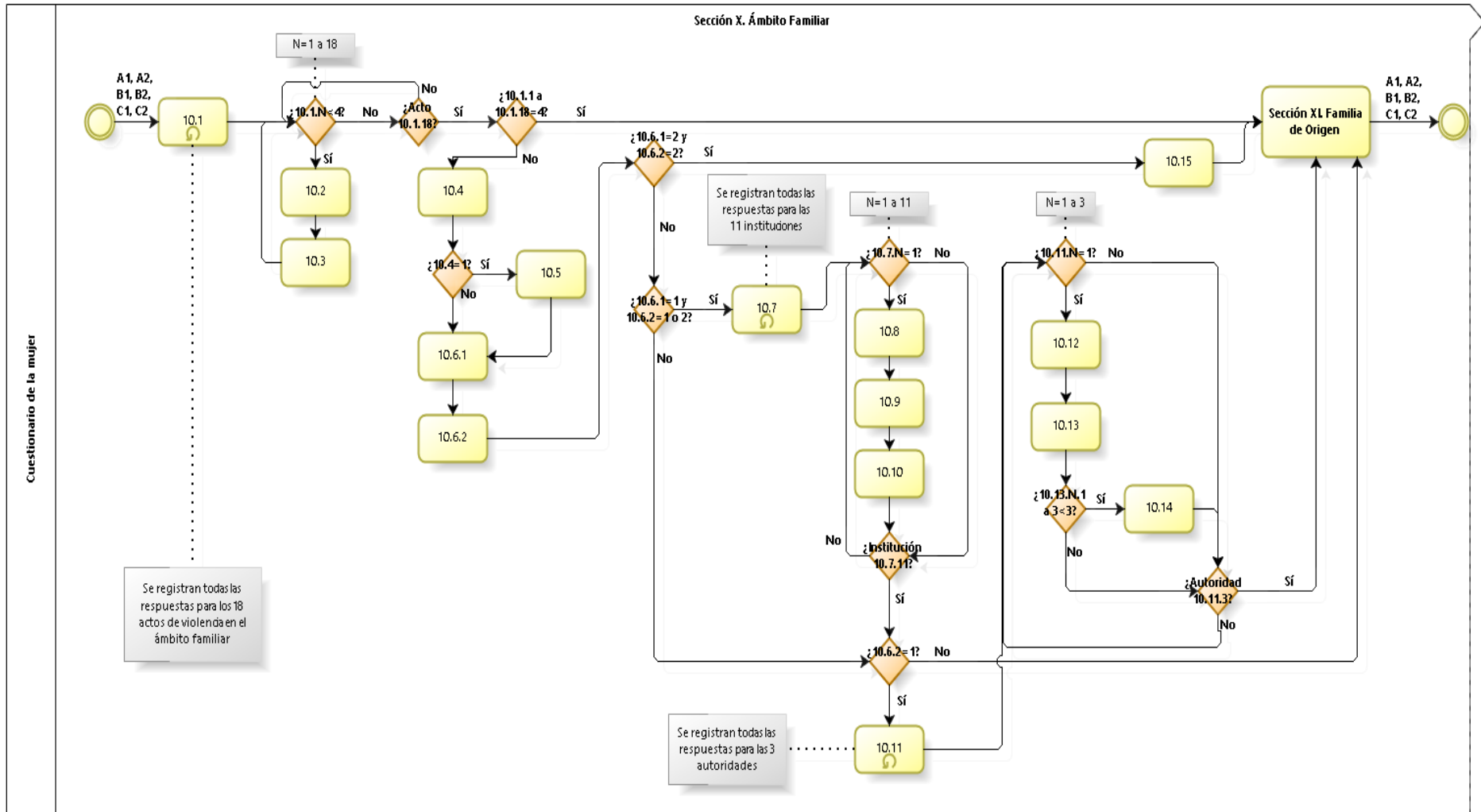



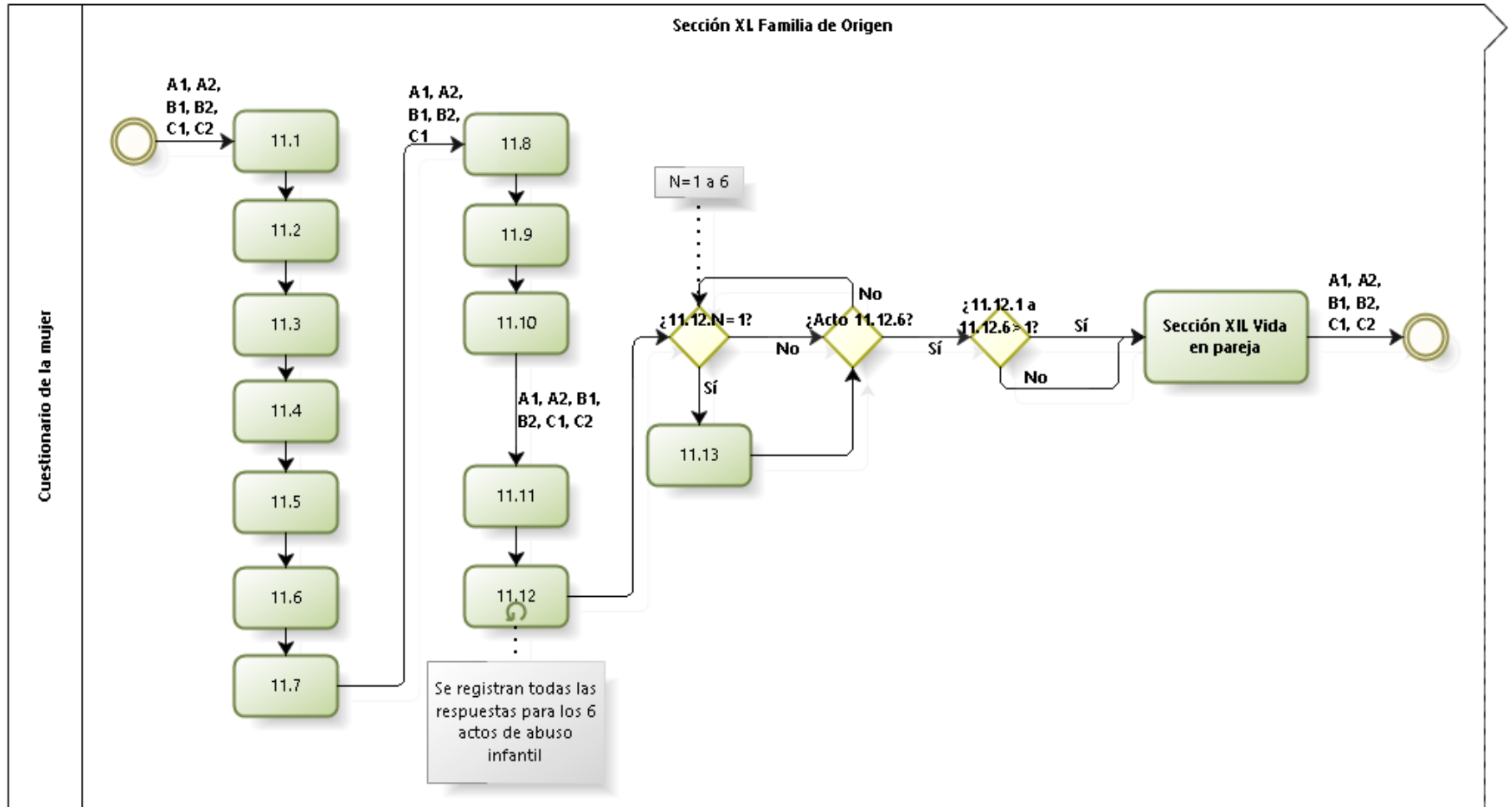



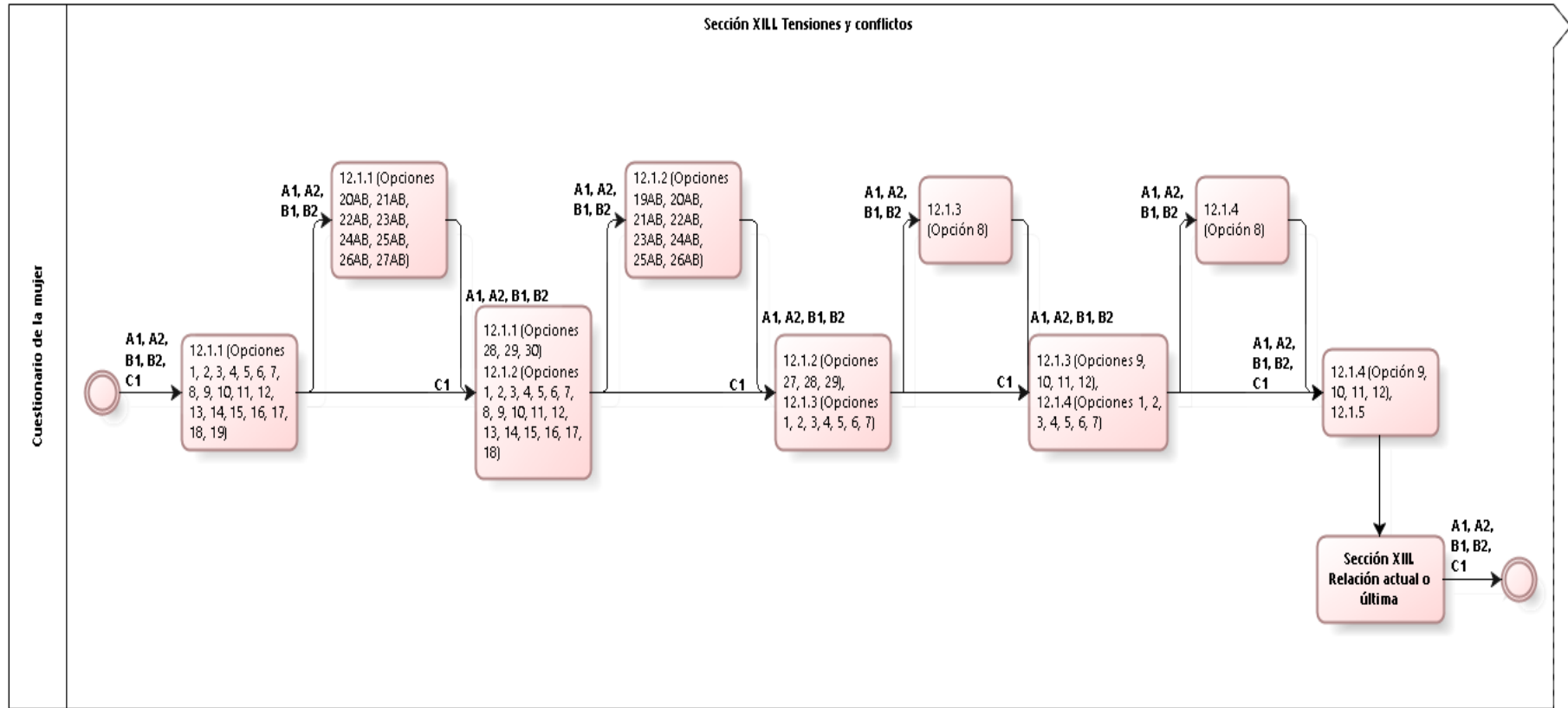

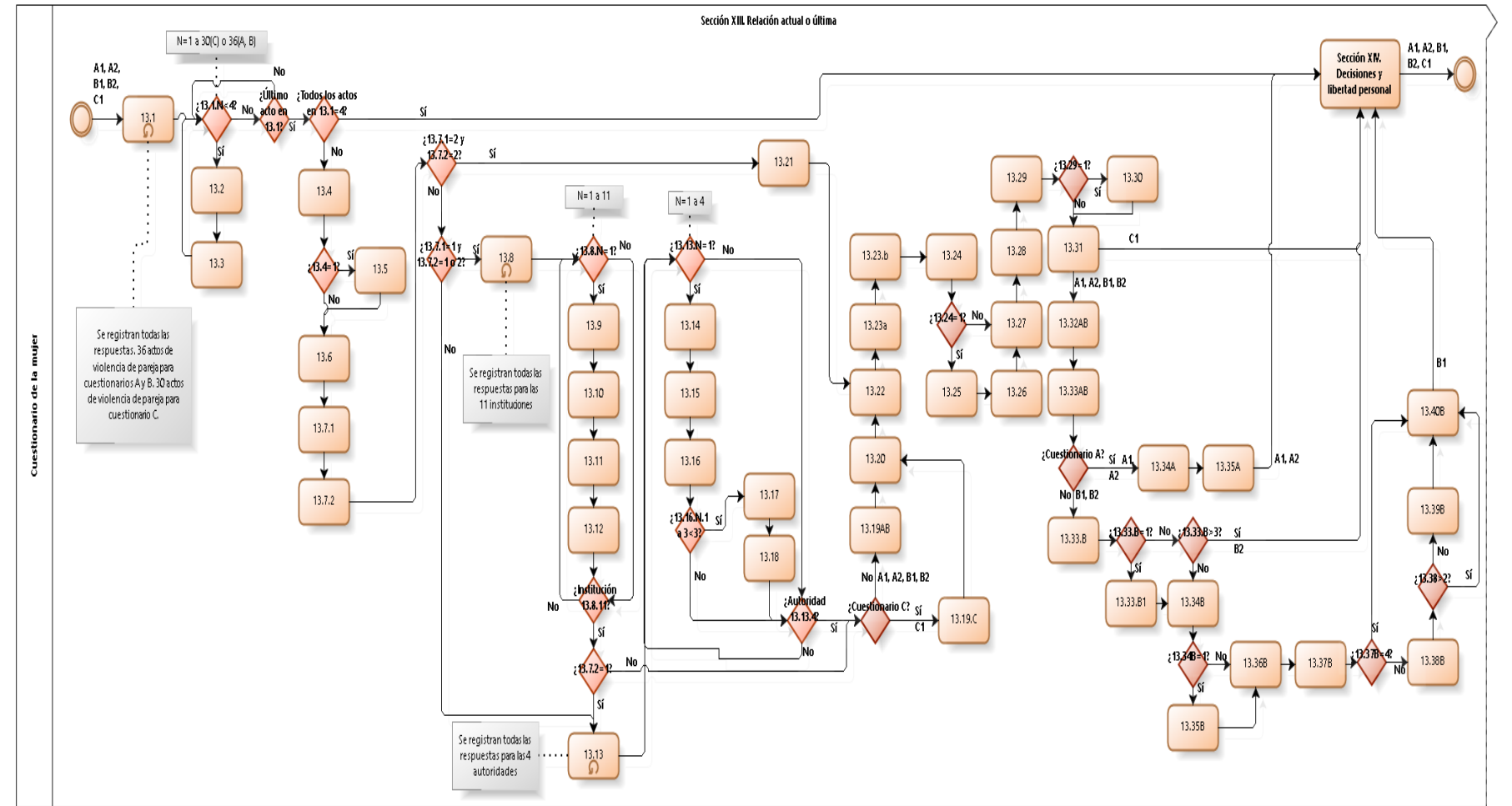

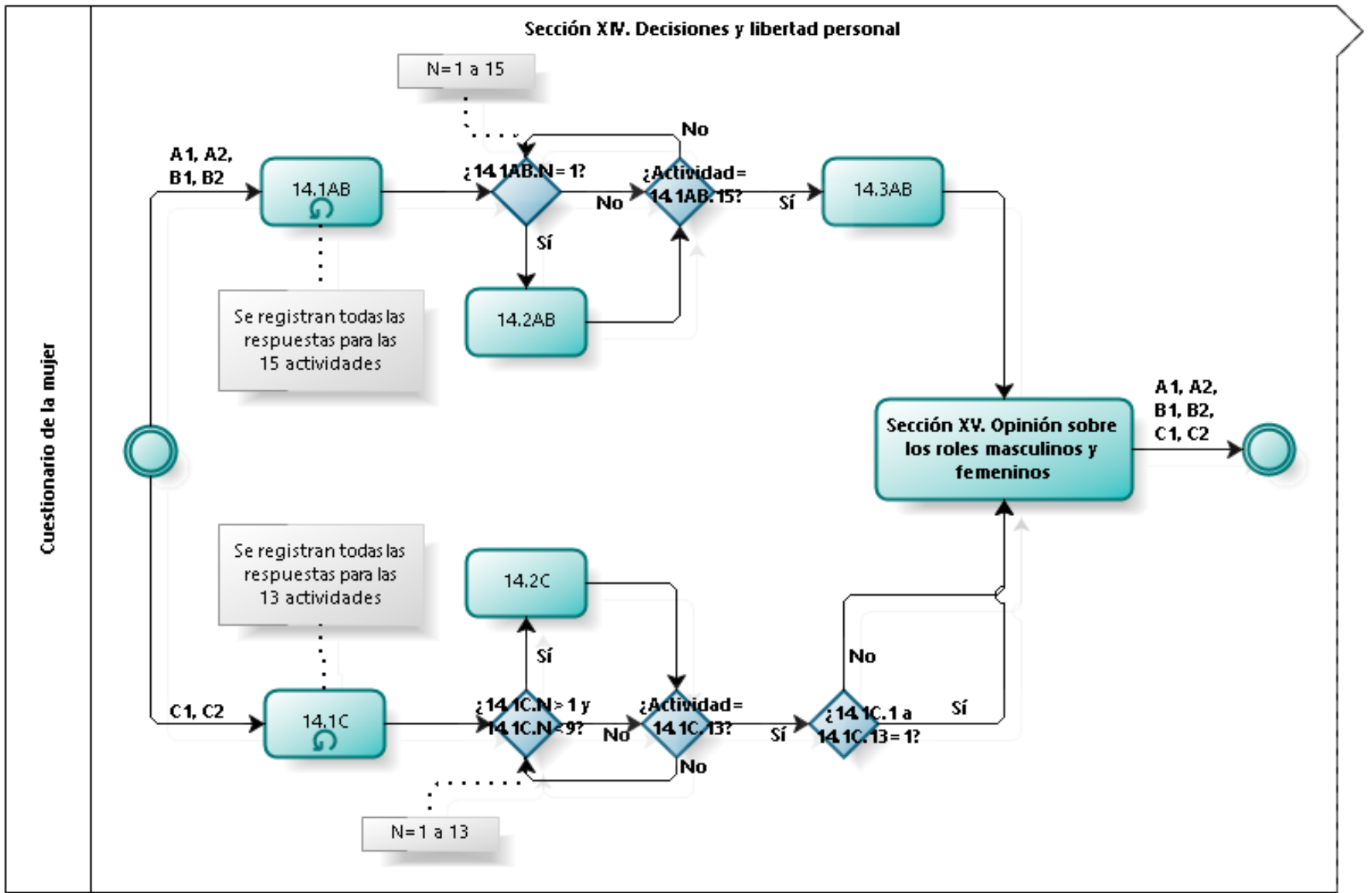

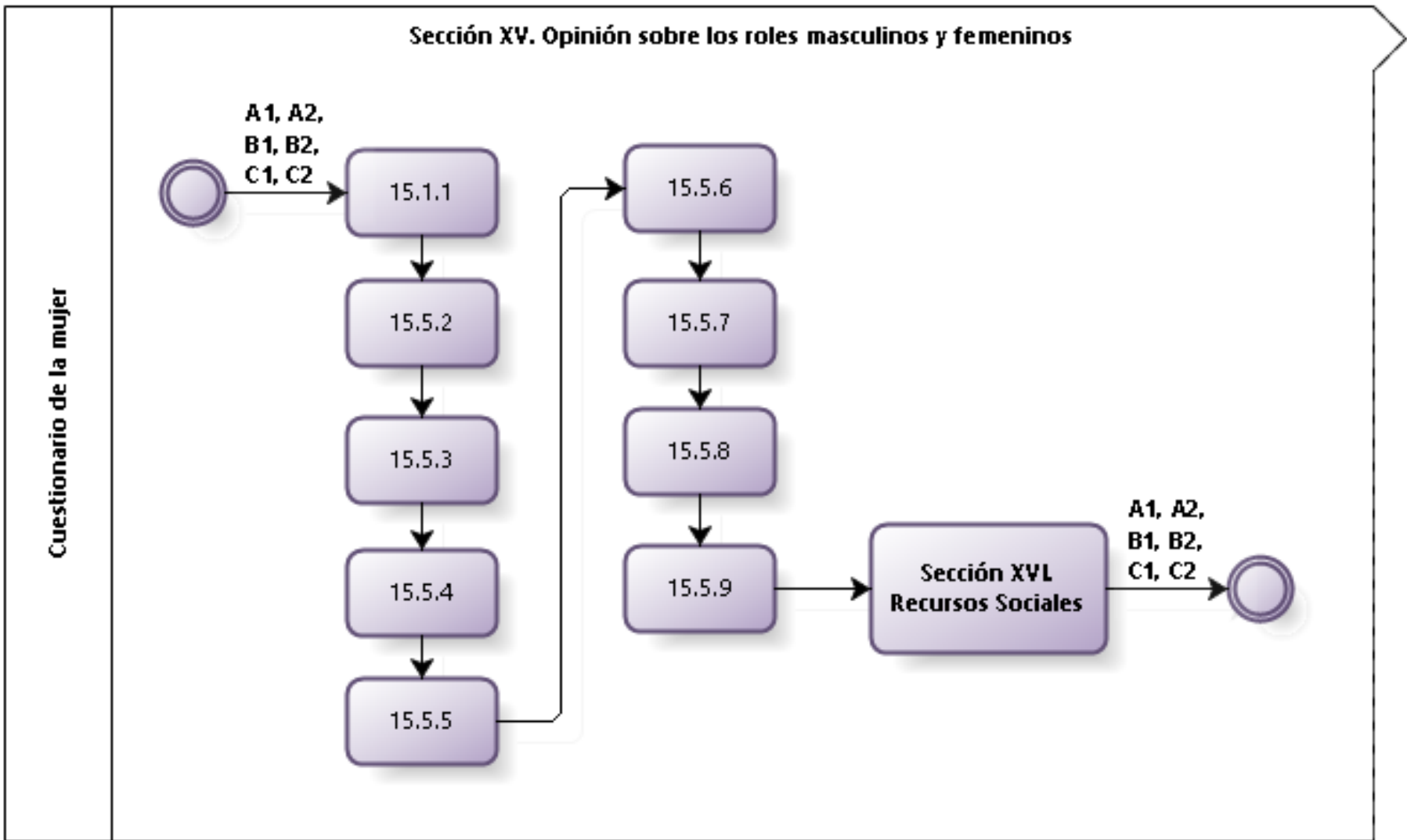

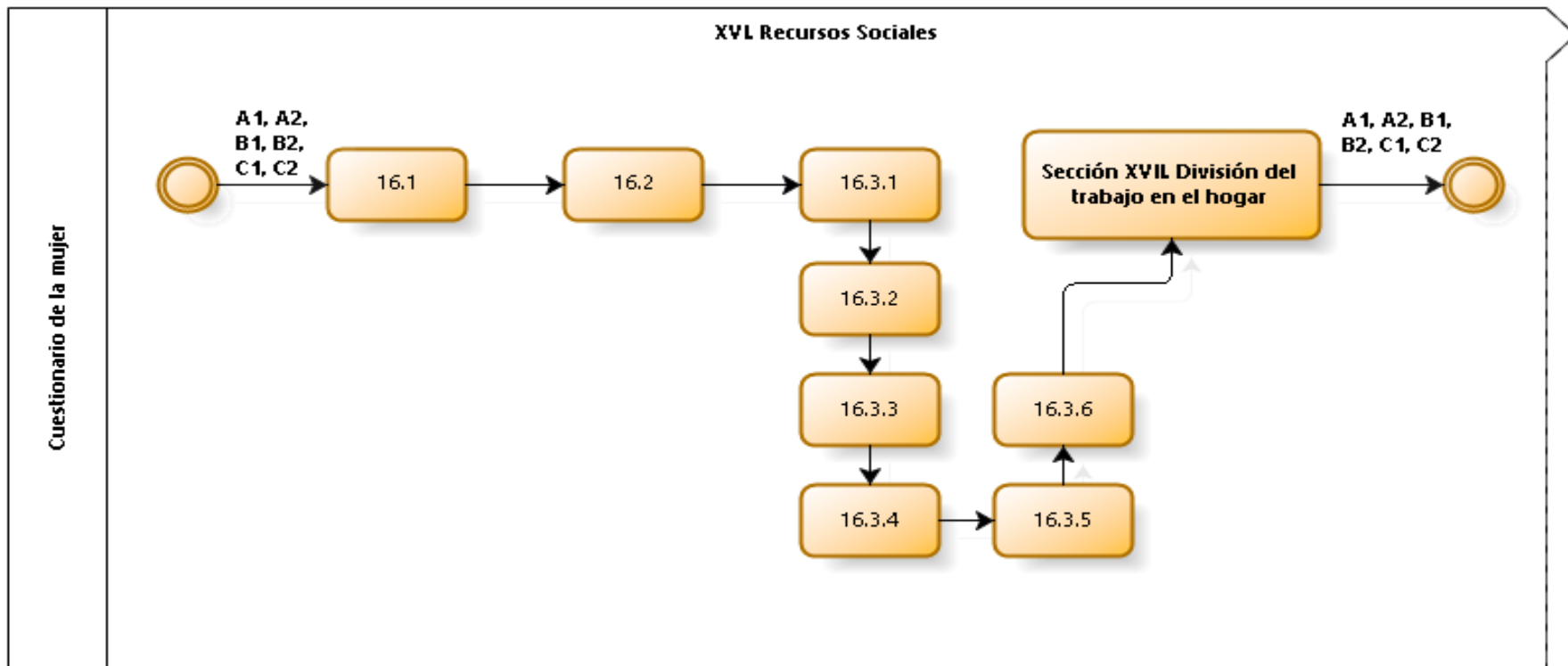

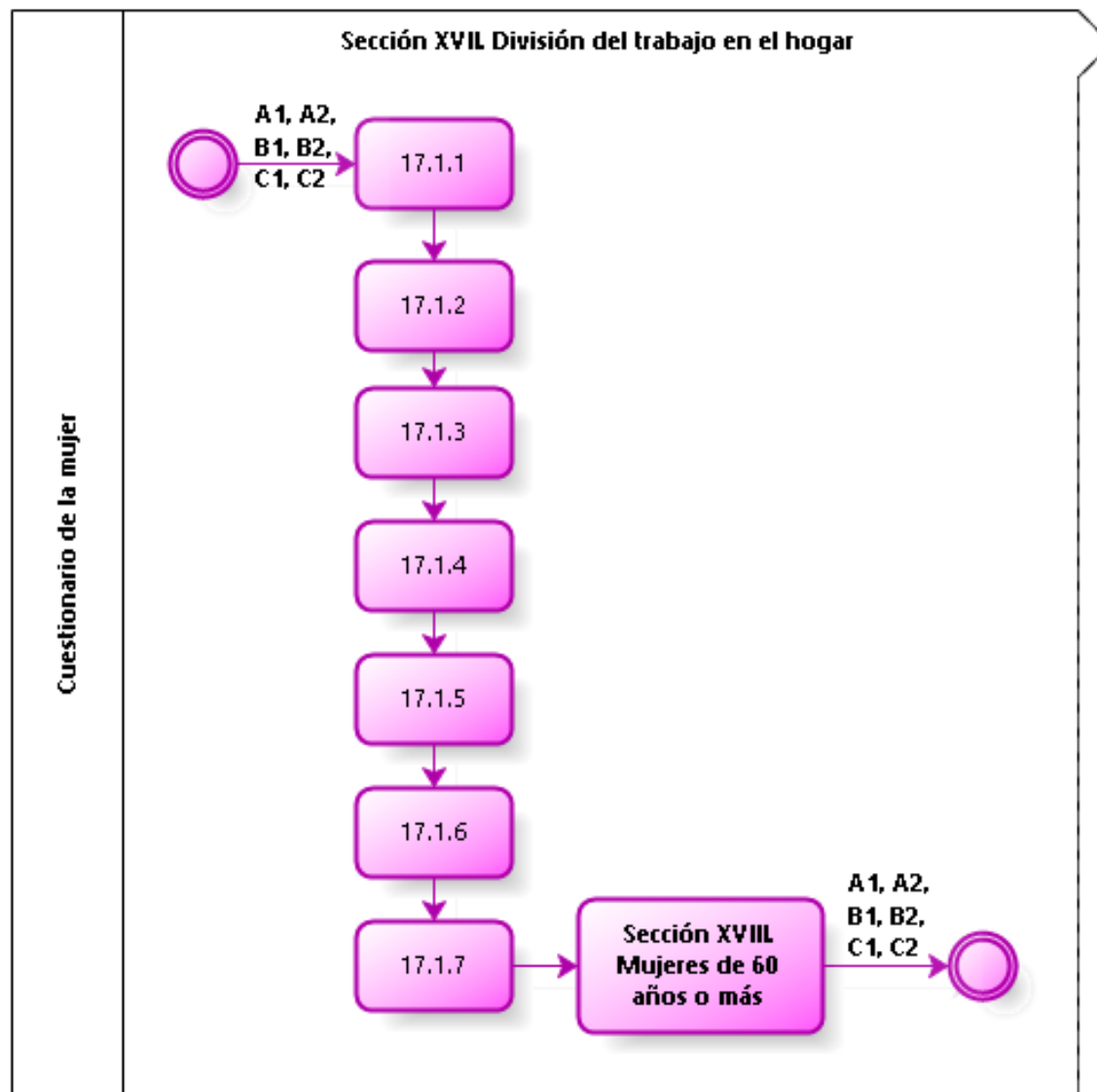

Cuestionario de la mujer



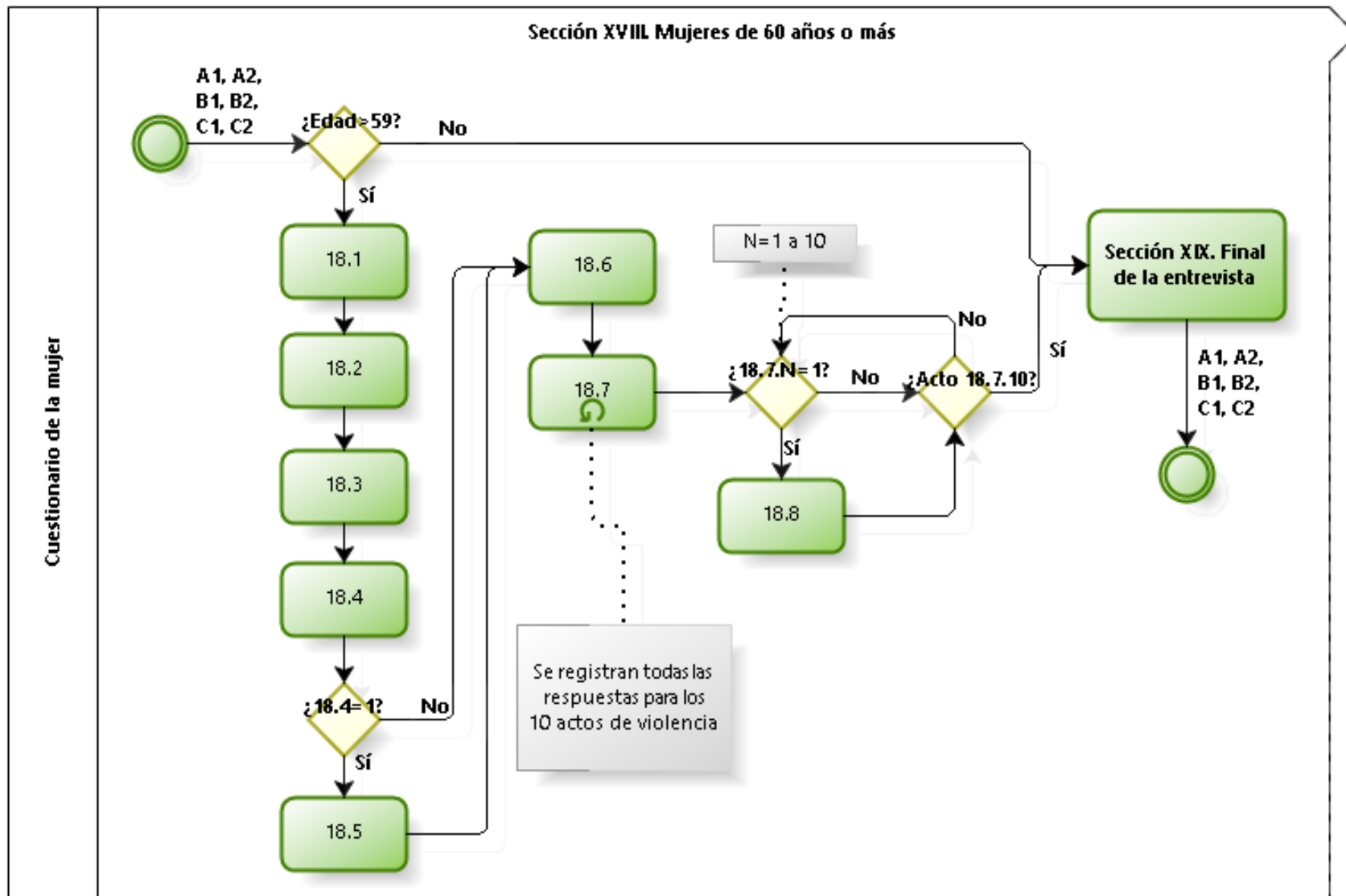

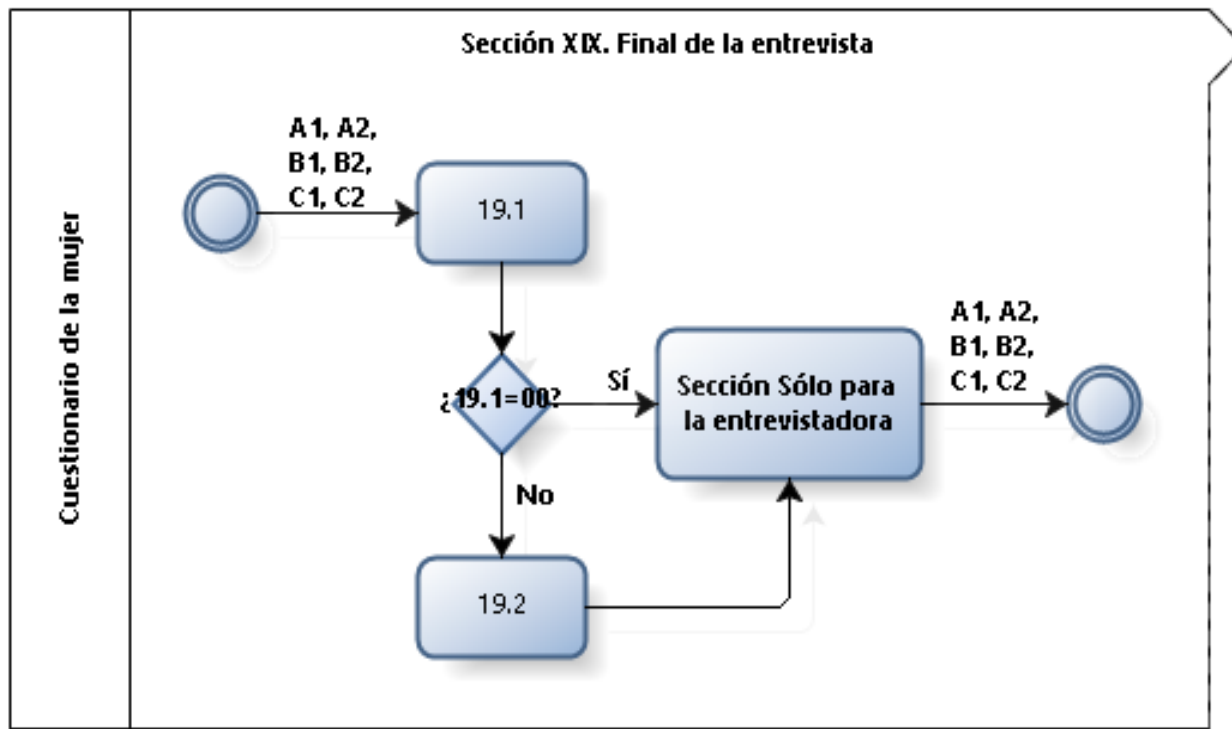

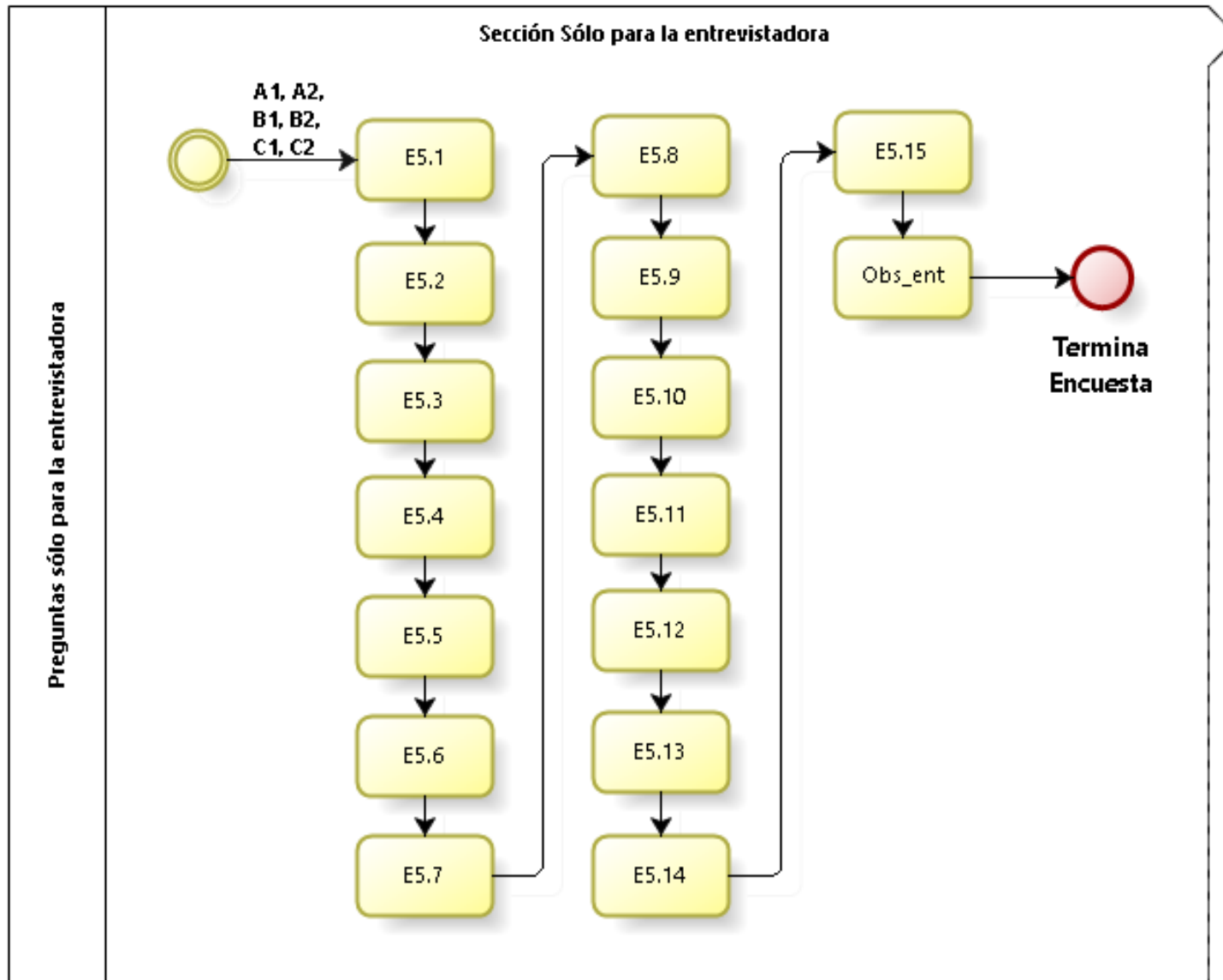

## **Anexo 4. Clasificación de los eventos de violencia captados por las ENDIREH-2006, 2011 y 2016**

1. TIPOLOGÍA Y CLASIFICACIÓN DE LOS EVENTOS DE VIOLENCIA CAPTADOS POR LA ENDIREH-2006 Y 2016 POR ÁMBITO Y PERÍODO DE REFERENCIA

TIPO/CLASE DE VIOLENCIA	DEL ACTUAL O ÚLTIMA ESPOSO O PAREJA		EN LA ESCUELA		EN EL TRABAJO			DE CUALQUIER OTRA PERSONA (DE LA COMUNIDAD)		EN LA FAMILIA ACTUAL	
	A LO LARGO DE SU RELACIÓN ACTUAL O ÚLTIMA MÁS RECIENTE (TODAS LAS MUJERES QUE HAN TENIDO UNA RELACIÓN DE PAREJA)	EN LOS ÚLTIMOS 12 MESES (TODAS LAS MUJERES QUE HAN TENIDO UNA RELACIÓN DE PAREJA)	A LO LARGO DE SU VIDA DE ESTUDIANTE (TODAS LAS MUJERES QUE ASISTIERON ALGUNA VEZ A LA ESCUELA)	ÚLTIMOS 12 MESES (TODAS LAS MUJERES QUE ASISTIERON A LA ESCUELA EN LOS ÚLTIMOS 12 MESES)	A LO LARGO DE SU VIDA LABORAL (MUJERES QUE TRABAJARON ALGUNA VEZ EN SU VIDA)	ÚLTIMOS 5 AÑOS (OCTUBRE 2011-OCTUBRE 2016 (MUJERES QUE TRABAJARON EN LOS ÚLTIMOS 5 AÑOS)	ÚLTIMOS 12 MESES (MUJERES QUE TRABAJARON EN EL ÚLTIMO AÑO)	A LO LARGO DE SU VIDA (TODAS LAS MUJERES)	ÚLTIMOS 12 MESES (TODAS LAS MUJERES)	ÚLTIMOS 12 MESES (TODAS LAS MUJERES)	
<b>VIOLENCIA FÍSICA</b>											
<b>2006 Violencia física</b>	<ul style="list-style-type: none"> <li>✓ La empujó o le jaló el cabello</li> <li>✓ La amarró</li> <li>✓ La pateó</li> <li>✓ Le aventó algún objeto</li> <li>✓ La golpeó con las manos o con algún objeto</li> <li>✓ Trató de ahorcarla o asfixiarla</li> <li>✓ La agredió con cuchillo o navaja</li> <li>✓ Le disparó con un arma</li> </ul>	<ul style="list-style-type: none"> <li>✓ La empujó o le jaló el cabello</li> <li>✓ La amarró</li> <li>✓ La pateó</li> <li>✓ Le aventó algún objeto</li> <li>✓ La golpeó con las manos o con algún objeto</li> <li>✓ Trató de ahorcarla o asfixiarla</li> <li>✓ La agredió con cuchillo o navaja</li> <li>✓ Le disparó con un arma</li> </ul>	<ul style="list-style-type: none"> <li>✓ La agredieron físicamente</li> </ul>				<ul style="list-style-type: none"> <li>✓ La agredieron físicamente</li> </ul>			<ul style="list-style-type: none"> <li>✓ La golpearon o agredieron físicamente</li> </ul>	
<b>2016 Violencia física</b>	<ul style="list-style-type: none"> <li>✓ La empujó o le jaló el cabello</li> <li>✓ La abofeteó o cacheteó</li> <li>✓ La amarró</li> <li>✓ La pateó</li> <li>✓ Le aventó algún objeto</li> <li>✓ La golpeó con el puño o con algún objeto</li> <li>✓ Trató de ahorcarla o asfixiarla</li> <li>✓ La agredió con cuchillo o navaja</li> <li>✓ Le disparó con un arma de fuego</li> </ul>	<ul style="list-style-type: none"> <li>✓ La empujó o le jaló el cabello</li> <li>✓ La abofeteó o cacheteó</li> <li>✓ La amarró</li> <li>✓ La pateó</li> <li>✓ Le aventó algún objeto</li> <li>✓ La golpeó con el puño o con algún objeto</li> <li>✓ Trató de ahorcarla o asfixiarla</li> <li>✓ La agredió con cuchillo o navaja</li> <li>Le disparó con un arma de fuego</li> </ul>	<ul style="list-style-type: none"> <li>✓ La patearon o golpearon con el puño</li> <li>✓ La atacaron o agredieron con cuchillo, navaja o arma de fuego</li> <li>✓ La pellizcaron, jalaron el cabello, empujaron, jalonearon, abofetearon o aventaron algún objeto</li> </ul>	<ul style="list-style-type: none"> <li>✓ La patearon o golpearon con el puño</li> <li>✓ La atacaron o agredieron con cuchillo, navaja o arma de fuego</li> <li>✓ La pellizcaron, jalaron el cabello, empujaron, jalonearon, abofetearon o aventaron algún objeto</li> </ul>	<ul style="list-style-type: none"> <li>✓ La patearon o golpearon con el puño</li> <li>✓ La atacaron o agredieron con cuchillo, navaja o arma de fuego</li> <li>✓ La pellizcaron, jalaron el cabello, empujaron, jalonearon, abofetearon o aventaron algún objeto</li> </ul>		<ul style="list-style-type: none"> <li>✓ La patearon o golpearon con el puño</li> <li>✓ La atacaron o agredieron con cuchillo, navaja o arma de fuego</li> <li>✓ La pellizcaron, jalaron el cabello, empujaron, jalonearon, abofetearon o aventaron algún objeto</li> </ul>	<ul style="list-style-type: none"> <li>✓ La patearon o golpearon con el puño</li> <li>✓ La atacaron o agredieron con cuchillo, navaja o arma de fuego</li> <li>✓ La pellizcaron, jalaron el cabello, empujaron, jalonearon, abofetearon o aventaron algún objeto</li> </ul>	<ul style="list-style-type: none"> <li>✓ La patearon o golpearon con el puño</li> <li>✓ La atacaron o agredieron con cuchillo, navaja o arma de fuego</li> <li>✓ La pellizcaron, jalaron el cabello, empujaron, jalonearon, abofetearon o aventaron algún objeto</li> </ul>	<ul style="list-style-type: none"> <li>✓ La patearon o golpearon con el puño</li> <li>✓ La atacaron o agredieron con cuchillo, navaja o arma de fuego</li> <li>✓ La pellizcaron, jalaron el cabello, empujaron, jalonearon, abofetearon o aventaron algún objeto</li> </ul>	<ul style="list-style-type: none"> <li>✓ La patearon o golpearon con el puño</li> <li>✓ La atacaron o agredieron con cuchillo, navaja o arma de fuego</li> <li>✓ La pellizcaron, jalaron el cabello, empujaron, jalonearon, abofetearon o aventaron algún objeto</li> </ul>
<b>VIOLENCIA SEXUAL</b>											
<b>2006 Intimidación sexual</b>								<ul style="list-style-type: none"> <li>✓ Le hicieron sentir miedo de sufrir un ataque o abuso sexual</li> <li>✓ Le dijeron piropos groseros u ofensivos sobre su cuerpo o de tipo sexual</li> </ul>			
<b>2016 Intimidación sexual</b>			<ul style="list-style-type: none"> <li>✓ Le hicieron sentir miedo de ser atacada o abusada sexualmente</li> <li>✓ Le dijeron piropos groseros u ofensivos de tipo sexual</li> <li>✓ Le enviaron mensajes o publicaron comentarios con insinuaciones sexuales, insultos u</li> </ul>	<ul style="list-style-type: none"> <li>✓ Le hicieron sentir miedo de ser atacada o abusada sexualmente</li> <li>✓ Le dijeron piropos groseros u ofensivos de tipo sexual</li> <li>✓ Le enviaron mensajes o publicaron comentarios con</li> </ul>	<ul style="list-style-type: none"> <li>✓ Le hicieron sentir miedo de ser atacada o abusada sexualmente</li> <li>✓ Le dijeron piropos groseros u ofensivos de tipo sexual</li> <li>✓ Le enviaron mensajes o</li> </ul>		<ul style="list-style-type: none"> <li>✓ Le hicieron sentir miedo de ser atacada o abusada sexualmente</li> <li>✓ Le dijeron piropos groseros u ofensivos de tipo sexual</li> <li>✓ Le enviaron</li> </ul>	<ul style="list-style-type: none"> <li>✓ Le hicieron sentir miedo de ser atacada o abusada sexualmente</li> <li>✓ Le dijeron piropos groseros u ofensivos de tipo sexual</li> <li>✓ Le enviaron mensajes o</li> </ul>	<ul style="list-style-type: none"> <li>✓ Le hicieron sentir miedo de ser atacada o abusada sexualmente</li> <li>✓ Le dijeron piropos groseros u ofensivos de tipo sexual</li> </ul>	<ul style="list-style-type: none"> <li>✓ Le hicieron sentir miedo de ser atacada o abusada sexualmente</li> <li>✓ Le dijeron piropos groseros u ofensivos de tipo sexual</li> </ul>	

TIPO/CLASE DE VIOLENCIA	DEL ACTUAL O ÚLTIMA ESPOSO O PAREJA		EN LA ESCUELA		EN EL TRABAJO			DE CUALQUIER OTRA PERSONA (DE LA COMUNIDAD)		EN LA FAMILIA ACTUAL
	PERÍODO DE REFERENCIA	A LO LARGO DE SU RELACIÓN ACTUAL O ÚLTIMA MÁS RECIENTE (TODAS LAS MUJERES QUE HAN TENIDO UNA RELACIÓN DE PAREJA)	EN LOS ÚLTIMOS 12 MESES (TODAS LAS MUJERES QUE HAN TENIDO UNA RELACIÓN DE PAREJA)	A LO LARGO DE SU VIDA DE ESTUDIANTE (TODAS LAS MUJERES QUE ASISTIERON ALGUNA VEZ A LA ESCUELA)	ÚLTIMOS 12 MESES (TODAS LAS MUJERES QUE ASISTIERON A LA ESCUELA EN LOS ÚLTIMOS 12 MESES)	A LO LARGO DE SU VIDA LABORAL (MUJERES QUE TRABAJARON ALGUNA VEZ EN SU VIDA)	ÚLTIMOS 5 AÑOS (OCTUBRE 2011-OCTUBRE 2016 (MUJERES QUE TRABAJARON EN LOS ÚLTIMOS 5 AÑOS)	ÚLTIMOS 12 MESES (MUJERES QUE TRABAJARON EN EL ÚLTIMO AÑO)	A LO LARGO DE SU VIDA (TODAS LAS MUJERES)	ÚLTIMOS 12 MESES (TODAS LAS MUJERES)
			ofensas, a través del celular, correo electrónico o redes sociales	insinuaciones sexuales, insultos u ofensas, a través del celular, correo electrónico o redes sociales	publicaron comentarios con insinuaciones sexuales, insultos u ofensas, a través del celular, correo electrónico o redes sociales		mensajes o publicaron comentarios con insinuaciones sexuales, insultos u ofensas, a través del celular, correo electrónico o redes sociales	publicaron comentarios con insinuaciones sexuales, insultos u ofensas, a través del celular, correo electrónico o redes sociales	✓Le enviaron mensajes o publicaron comentarios con insinuaciones sexuales, insultos u ofensas, a través del celular, correo electrónico o redes sociales	
<b>2006 Acoso sexual / Hostigamiento sexual</b>			<ul style="list-style-type: none"> <li>✓Le propusieron tener relaciones sexuales a cambio de calificaciones</li> <li>✓Le impusieron castigos o represalias por negarse a las pretensiones de carácter sexual</li> </ul>				<ul style="list-style-type: none"> <li>✓Le hicieron insinuaciones o propuestas de relaciones sexuales a cambio de mejoras en el trabajo</li> <li>✓Tomaron represalias por negarse a las pretensiones de carácter sexual</li> </ul>			
<b>2016 Acoso sexual / Hostigamiento sexual</b>			<ul style="list-style-type: none"> <li>✓Le propusieron o insinuaron tener relaciones sexuales a cambio de calificaciones, cosas o beneficios en la escuela</li> <li>✓La castigaron, trataron mal o se vengaron, porque se negó a tener relaciones sexuales</li> </ul>	<ul style="list-style-type: none"> <li>✓Le propusieron o insinuaron tener relaciones sexuales a cambio de calificaciones, cosas o beneficios en la escuela</li> <li>✓La castigaron, trataron mal o se vengaron, porque se negó a tener relaciones sexuales</li> </ul>	<ul style="list-style-type: none"> <li>✓Le propusieron o insinuaron tener relaciones sexuales a cambio de mejoras o beneficios en el trabajo</li> <li>✓Tomaron represalias en su contra, la castigaron, o trataron mal, porque se negó a tener relaciones sexuales</li> </ul>		<ul style="list-style-type: none"> <li>✓Le propusieron o insinuaron tener relaciones sexuales a cambio de mejoras o beneficios en el trabajo</li> <li>✓Tomaron represalias en su contra, la castigaron, o trataron mal, porque se negó a tener relaciones sexuales</li> </ul>			
<b>2006 Abuso sexual</b>	<ul style="list-style-type: none"> <li>✓Le exigió tener relaciones sexuales no deseadas</li> <li>✓La obligó a hacer actos sexuales no deseados</li> <li>✓Usó la fuerza física para obligarla a tener relaciones sexuales</li> <li>✓Acariciado o manoseado sin su consentimiento</li> <li>✓Presionado para tener relaciones sexuales</li> </ul>	<ul style="list-style-type: none"> <li>✓Le exigió tener relaciones sexuales no deseadas</li> <li>✓La obligó a hacer actos sexuales no deseados</li> <li>✓Usó la fuerza física para obligarla a tener relaciones sexuales</li> </ul>	<ul style="list-style-type: none"> <li>✓La acariciaron o manosearon sin su consentimiento</li> <li>✓La obligaron a tener relaciones sexuales</li> </ul>				<ul style="list-style-type: none"> <li>✓La acariciaron o manosearon sin su consentimiento</li> <li>✓La obligaron a tener relaciones sexuales</li> </ul>	<ul style="list-style-type: none"> <li>✓La acariciaron o manosearon sin su consentimiento</li> <li>✓La forzaron a tener relaciones sexuales</li> <li>✓La obligaron a realizar actos sexuales por dinero</li> </ul>		
<b>2016 Abuso sexual</b>	✓La obligó a hacer actos sexuales	✓La obligó a hacer actos	✓Alguna persona le mostró	✓Alguna persona le	✓Alguna persona le		✓Alguna persona le	✓Alguna persona le	✓Alguna persona	✓Alguna persona le

TIPO/CLASE DE VIOLENCIA	DEL ACTUAL O ÚLTIMA ESPOSO O PAREJA		EN LA ESCUELA		EN EL TRABAJO			DE CUALQUIER OTRA PERSONA (DE LA COMUNIDAD)		EN LA FAMILIA ACTUAL
	PERÍODO DE REFERENCIA	A LO LARGO DE SU RELACIÓN ACTUAL O ÚLTIMA MÁS RECIENTE (TODAS LAS MUJERES QUE HAN TENIDO UNA RELACIÓN DE PAREJA)	EN LOS ÚLTIMOS 12 MESES (TODAS LAS MUJERES QUE HAN TENIDO UNA RELACIÓN DE PAREJA)	A LO LARGO DE SU VIDA DE ESTUDIANTE (TODAS LAS MUJERES QUE ASISTIERON ALGUNA VEZ A LA ESCUELA)	ÚLTIMOS 12 MESES (TODAS LAS MUJERES QUE ASISTIERON A LA ESCUELA EN LOS ÚLTIMOS 12 MESES)	A LO LARGO DE SU VIDA LABORAL (MUJERES QUE TRABAJARON ALGUNA VEZ EN SU VIDA)	ÚLTIMOS 5 AÑOS (OCTUBRE 2011-OCTUBRE 2016 (MUJERES QUE TRABAJARON EN LOS ÚLTIMOS 5 AÑOS)	ÚLTIMOS 12 MESES (MUJERES QUE TRABAJARON EN EL ÚLTIMO AÑO)	A LO LARGO DE SU VIDA (TODAS LAS MUJERES)	ÚLTIMOS 12 MESES (TODAS LAS MUJERES)
	no deseados ✓ La obligó a mirar escenas o actos sexuales o pornográficos ✓ La obligó a tener relaciones sexuales sin protección	sexuales no deseados ✓ La obligó a mirar escenas o actos sexuales o pornográficos ✓ La obligó a tener relaciones sexuales sin protección	sus partes íntimas o se las manoseó enfrente de usted ✓ La obligaron a mirar escenas o actos sexuales o pornográficos ✓ La manosearon, tocaron, besaron o se le arrimaron, recargaron o encimaron sin su consentimiento	mostró sus partes íntimas o se las manoseó enfrente de usted ✓ La obligaron a mirar escenas o actos sexuales o pornográficos ✓ La manosearon, tocaron, besaron o se le arrimaron, recargaron o encimaron sin su consentimiento	mostró sus partes íntimas o se las manoseó enfrente de usted ✓ La obligaron a mirar escenas o actos sexuales o pornográficos ✓ La manosearon, tocaron, besaron o se le arrimaron, recargaron o encimaron sin su consentimiento		mostró sus partes íntimas o se las manoseó enfrente de usted ✓ La obligaron a mirar escenas o actos sexuales o pornográficos ✓ La manosearon, tocaron, besaron o se le arrimaron, recargaron o encimaron sin su consentimiento	mostró sus partes íntimas o se las manoseó enfrente de usted ✓ La obligaron a mirar escenas o actos sexuales o pornográficos ✓ La manosearon, tocaron, besaron o se le arrimaron, recargaron o encimaron sin su consentimiento ✓ Le levantaron la falda, el vestido o le jalaron la ropa para ver sus partes íntimas o su ropa interior	le mostró sus partes íntimas o se las manoseó enfrente de usted ✓ La obligaron a mirar escenas o actos sexuales o pornográficos ✓ La manosearon, tocaron, besaron o se le arrimaron, recargaron o encimaron sin su consentimiento ✓ Le levantaron la falda, el vestido o le jalaron la ropa para ver sus partes íntimas o su ropa interior)	mostró sus partes íntimas o se las manoseó enfrente de usted ✓ La obligaron a mirar escenas o actos sexuales o pornográficos ✓ La manosearon, tocaron, besaron o se le arrimaron, recargaron o encimaron sin su consentimiento
<b>2016 Violación e intento de violación</b>	✓ Le exigió con amenazas o chantajes tener relaciones sexuales no deseadas ✓ Usó la fuerza física para obligarla a tener relaciones sexuales	✓ Le exigió con amenazas o chantajes tener relaciones sexuales no deseadas ✓ Usó la fuerza física para obligarla a tener relaciones sexuales	✓ Trataron de obligarla a tener relaciones sexuales en contra de su voluntad ✓ La obligaron a tener relaciones sexuales en contra de su voluntad	✓ Trataron de obligarla a tener relaciones sexuales en contra de su voluntad ✓ La obligaron a tener relaciones sexuales en contra de su voluntad	✓ Trataron de obligarla a tener relaciones sexuales en contra de su voluntad ✓ La obligaron a tener relaciones sexuales en contra de su voluntad		✓ Trataron de obligarla a tener relaciones sexuales en contra de su voluntad ✓ La obligaron a tener relaciones sexuales en contra de su voluntad	✓ Trataron de obligarla a tener relaciones sexuales en contra de su voluntad ✓ La obligaron a tener relaciones sexuales en contra de su voluntad	✓ Trataron de obligarla a tener relaciones sexuales en contra de su voluntad ✓ La obligaron a tener relaciones sexuales en contra de su voluntad	✓ Trataron de obligarla a tener relaciones sexuales en contra de su voluntad ✓ La obligaron a tener relaciones sexuales en contra de su voluntad
<b>VIOLENCIA EMOCIONAL O PSICOLÓGICA</b>										
<b>2006 Indiferencia</b>	✓ La ignoró, no la tomó en cuenta o no le brindó atención o cariño ✓ Le dejó de hablar	✓ La ignoró, no la tomó en cuenta o no le brindó atención o cariño ✓ Le dejó de hablar								✓ La ignoraron, no la tomaron en cuenta, no le brindaron atención
<b>2016 Indiferencia</b>	✓ La ignoró, no la tomó en cuenta o no le brindó atención o cariño ✓ Le dejó de hablar	✓ La ignoró, no la tomó en cuenta o no le brindó atención o cariño ✓ Le dejó de hablar								
<b>2006 Degradación</b>	✓ La avergonzó, menospreció o humilló ✓ Le dijo que lo engaña ✓ Se enojó mucho porque ella incumplió en sus obligaciones	✓ La avergonzó, menospreció o humilló ✓ Le dijo que lo engaña ✓ Se enojó mucho porque ella	✓ La humillaron o denigraron ✓ La ignoraron o hicieron sentir menos por ser mujer				✓ La humillaron o denigraron ✓ La ignoraron o hicieron sentir menos por ser			✓ La humillaron o menospreciaron ✓ La insultaron u ofendieron

TIPO/CLASE DE VIOLENCIA	DEL ACTUAL O ÚLTIMA ESPOSO O PAREJA		EN LA ESCUELA		EN EL TRABAJO			DE CUALQUIER OTRA PERSONA (DE LA COMUNIDAD)		EN LA FAMILIA ACTUAL	
	PERÍODO DE REFERENCIA	A LO LARGO DE SU RELACIÓN ACTUAL O ÚLTIMA MÁS RECIENTE (TODAS LAS MUJERES QUE HAN TENIDO UNA RELACIÓN DE PAREJA)	EN LOS ÚLTIMOS 12 MESES (TODAS LAS MUJERES QUE HAN TENIDO UNA RELACIÓN DE PAREJA)	A LO LARGO DE SU VIDA DE ESTUDIANTE (TODAS LAS MUJERES QUE ASISTIERON ALGUNA VEZ A LA ESCUELA)	ÚLTIMOS 12 MESES (TODAS LAS MUJERES QUE ASISTIERON A LA ESCUELA EN LOS ÚLTIMOS 12 MESES)	A LO LARGO DE SU VIDA LABORAL (MUJERES QUE TRABAJARON ALGUNA VEZ EN SU VIDA)	ÚLTIMOS 5 AÑOS (OCTUBRE 2011-OCTUBRE 2016 (MUJERES QUE TRABAJARON EN LOS ÚLTIMOS 5 AÑOS)	ÚLTIMOS 12 MESES (MUJERES QUE TRABAJARON EN EL ÚLTIMO AÑO)	A LO LARGO DE SU VIDA (TODAS LAS MUJERES)	ÚLTIMOS 12 MESES (TODAS LAS MUJERES)	ÚLTIMOS 12 MESES (TODAS LAS MUJERES)
		domésticas o no las realizó como él quería	incumplió en sus obligaciones domésticas o no las realizó como él quería					mujer			
<b>2016 Degradación emocional</b>	<ul style="list-style-type: none"> <li>✓ La avergonzó, ofendió, menospreció o humilló</li> <li>✓ Le dijo que lo engaña</li> </ul>	<ul style="list-style-type: none"> <li>✓ La avergonzó, ofendió, menospreció o humilló</li> <li>✓ Le dijo que lo engaña</li> </ul>	<ul style="list-style-type: none"> <li>✓ Le hicieron comentarios ofensivos acerca de que las mujeres no deberían estudiar</li> <li>✓ La ofendieron o humillaron por el hecho de ser mujer</li> <li>✓ La ignoraron o no la tomaron en cuenta por ser mujer</li> </ul>	<ul style="list-style-type: none"> <li>✓ Le hicieron comentarios ofensivos acerca de que las mujeres no deberían estudiar</li> <li>✓ La ofendieron o humillaron por el hecho de ser mujer</li> <li>✓ La ignoraron o no la tomaron en cuenta por ser mujer</li> </ul>	<ul style="list-style-type: none"> <li>✓ Le hicieron comentarios ofensivos acerca de que las mujeres no deberían trabajar</li> <li>✓ La ofendieron o humillaron por el hecho de ser mujer</li> <li>✓ La ignoraron o no la tomaron en cuenta por ser mujer</li> <li>✓ Comentaron que sus logros o ascensos se debían a que usted tenía relaciones sexuales con algún superior</li> </ul>		<ul style="list-style-type: none"> <li>✓ Le hicieron comentarios ofensivos acerca de que las mujeres no deberían trabajar</li> <li>✓ La ofendieron o humillaron por el hecho de ser mujer</li> <li>✓ La ignoraron o no la tomaron en cuenta por ser mujer</li> <li>✓ Comentaron que sus logros o ascensos se debían a que usted tenía relaciones sexuales con algún superior</li> </ul>	<ul style="list-style-type: none"> <li>✓ La ofendieron o humillaron por el hecho de ser mujer</li> <li>✓ La ignoraron o no la tomaron en cuenta por ser mujer</li> </ul>	<ul style="list-style-type: none"> <li>✓ La ofendieron o humillaron por el hecho de ser mujer</li> <li>✓ La ignoraron o no la tomaron en cuenta por ser mujer</li> </ul>	<ul style="list-style-type: none"> <li>✓ La ofendieron o humillaron por el hecho de ser mujer</li> <li>✓ La ignoraron o no la tomaron en cuenta por ser mujer</li> </ul>	
<b>2006 Intimidación y acecho</b>	<ul style="list-style-type: none"> <li>✓ Le hizo sentir miedo</li> <li>✓ La vigiló, espió o persiguió</li> <li>✓ Le destruyó, tiró o escondió cosas</li> <li>✓ Intentó entrar en su casa por la fuerza o sin su consentimiento (desde la separación o divorcio)</li> </ul>	<ul style="list-style-type: none"> <li>✓ Le hizo sentir miedo</li> <li>✓ La vigiló, espió o persiguió</li> <li>✓ Le destruyó, tiró o escondió cosas</li> </ul>									
<b>2016 Intimidación y acecho</b>	<ul style="list-style-type: none"> <li>✓ Le hizo sentir miedo</li> <li>✓ La vigiló, espió, la siguió al salir de su casa o se le apareció de manera sorpresiva</li> <li>✓ Llamaba o enviaba mensajes para saber dónde y con quién estaba y qué estaba haciendo</li> <li>✓ Le destruyó, tiró o escondió cosas</li> <li>✓ Le revisó su correo o celular y le exigía que le diera las contraseñas</li> <li>✓ Se enojó mucho porque ella incumplió en sus obligaciones domésticas o no las realizó como él quería</li> </ul>	<ul style="list-style-type: none"> <li>✓ Le hizo sentir miedo</li> <li>✓ La vigiló, espió, la siguió al salir de su casa o se le apareció de manera sorpresiva</li> <li>✓ Llamaba o enviaba mensajes para saber dónde y con quién estaba y qué estaba haciendo</li> <li>✓ Le destruyó, tiró o escondió cosas</li> <li>✓ Le revisó su correo o celular y le exigía que le diera las contraseñas</li> <li>✓ Se ha enojado mucho por incumplimiento de</li> </ul>	<ul style="list-style-type: none"> <li>✓ La vigilaron o siguieron</li> </ul>	La vigilaron o siguieron	<ul style="list-style-type: none"> <li>✓ La vigilaron o siguieron</li> </ul>		<ul style="list-style-type: none"> <li>✓ La vigilaron o siguieron</li> </ul>	<ul style="list-style-type: none"> <li>✓ La han vigilado o seguido</li> </ul>	<ul style="list-style-type: none"> <li>✓ La han vigilado o seguido</li> </ul>	<ul style="list-style-type: none"> <li>✓ Le rompieron o escondieron algún objeto personal</li> </ul>	



TIPO/CLASE DE VIOLENCIA	DEL ACTUAL O ÚLTIMA ESPOSO O PAREJA		EN LA ESCUELA		EN EL TRABAJO			DE CUALQUIER OTRA PERSONA (DE LA COMUNIDAD)		EN LA FAMILIA ACTUAL
PERÍODO DE REFERENCIA	A LO LARGO DE SU RELACIÓN ACTUAL O ÚLTIMA MÁS RECIENTE (TODAS LAS MUJERES QUE HAN TENIDO UNA RELACIÓN DE PAREJA)	EN LOS ÚLTIMOS 12 MESES (TODAS LAS MUJERES QUE HAN TENIDO UNA RELACIÓN DE PAREJA)	A LO LARGO DE SU VIDA DE ESTUDIANTE (TODAS LAS MUJERES QUE ASISTIERON ALGUNA VEZ A LA ESCUELA)	ÚLTIMOS 12 MESES (TODAS LAS MUJERES QUE ASISTIERON A LA ESCUELA EN LOS ÚLTIMOS 12 MESES)	A LO LARGO DE SU VIDA LABORAL (MUJERES QUE TRABAJARON ALGUNA VEZ EN SU VIDA)	ÚLTIMOS 5 AÑOS (OCTUBRE 2011-OCTUBRE 2016 (MUJERES QUE TRABAJARON EN LOS ÚLTIMOS 5 AÑOS)	ÚLTIMOS 12 MESES (MUJERES QUE TRABAJARON EN EL ÚLTIMO AÑO)	A LO LARGO DE SU VIDA (TODAS LAS MUJERES)	ÚLTIMOS 12 MESES (TODAS LAS MUJERES)	ÚLTIMOS 12 MESES (TODAS LAS MUJERES)
	✓ Intentó entrar en su casa por la fuerza o sin su consentimiento (desde la separación o divorcio)	obligaciones domésticas								
<b>2006 Aislamiento</b>	<ul style="list-style-type: none"> <li>✓ La encerró, le prohibió salir o recibir visitas</li> <li>✓ Hizo que sus hijos o parientes se pusieran en su contra</li> <li>✓ Trató de controlar o dominar sus movimientos o decisiones</li> <li>✓ Le pidió que cambiara su forma de vestir o comportarse</li> </ul>	<ul style="list-style-type: none"> <li>✓ La encerró, le prohibió salir o recibir visitas</li> <li>✓ Hizo que sus hijos o parientes se pusieran en su contra)</li> </ul>								✓ La encerraron
<b>2016 Aislamiento</b>	<ul style="list-style-type: none"> <li>✓ La encerró, le prohibió salir o recibir visitas</li> <li>✓ Hizo que sus hijos o parientes se pusieran en su contra</li> </ul>	<ul style="list-style-type: none"> <li>✓ La encerró, le prohibió salir o recibir visitas</li> <li>✓ Hizo que sus hijos o parientes se pusieran en su contra</li> </ul>								✓ la encerraron o impidieron que saliera de su casa
<b>2006 Amenazas</b>	<ul style="list-style-type: none"> <li>✓ La amenazó con irse, dañarla, quitarle a los(as) hijos(as) o correrla de la casa</li> <li>✓ La amenazó con algún arma</li> <li>✓ La amenazó con matarla, matarse él o matar a los niños(as)</li> </ul>	<ul style="list-style-type: none"> <li>✓ La amenazó con irse, dañarla, quitarle a los(as) hijos(as) o correrla de la casa</li> <li>✓ La amenazó con algún arma</li> <li>✓ La amenazó con matarla, matarse él o matar a los niños(as)</li> </ul>								✓ La amenazaron con golpearla o correrla de su casa
<b>2016 Amenazas</b>	<ul style="list-style-type: none"> <li>✓ La amenazó con irse, dañarla, quitarle a los(as) hijos(as) o correrla de la casa</li> <li>✓ La amenazó con algún arma o con quemarla</li> <li>✓ La amenazó con matarla, matarse él o matar a los niños(as)</li> </ul>	<ul style="list-style-type: none"> <li>✓ La amenazó con irse, dañarla, quitarle a los(as) hijos(as) o correrla de la casa</li> <li>✓ La amenazó con algún arma o con quemarla</li> <li>✓ La amenazó con matarla, matarse él o matar a los niños(as)</li> </ul>								<ul style="list-style-type: none"> <li>✓ La amenazaron con hacerle daño a usted o a alguien que a usted le importa</li> <li>✓ La corrieron de su casa o amenazaron con correrla</li> </ul>
<b>VIOLENCIA ECONÓMICA Y PATRIMONIAL</b>										
<b>2006 Despojo y coerción</b>	<ul style="list-style-type: none"> <li>✓ Se apropió o le quitó sus bienes o dinero</li> <li>✓ Le quitó sus pertenencias (cuando se separó o divorció)</li> </ul>	<ul style="list-style-type: none"> <li>✓ Se apropió o le quitó sus bienes o dinero</li> </ul>						<ul style="list-style-type: none"> <li>✓ Le quitaron o robaron bienes o propiedades</li> <li>✓ Le quitaron o robaron documentos que la acreditaban como propietaria de algún bien</li> <li>✓ Le obligaron a poner a nombre de otros las cosas</li> </ul>		<ul style="list-style-type: none"> <li>✓ Le quitaron su dinero u obligaron a entregarlo</li> </ul>

TIPO/CLASE DE VIOLENCIA	DEL ACTUAL O ÚLTIMA ESPOSO O PAREJA		EN LA ESCUELA		EN EL TRABAJO			DE CUALQUIER OTRA PERSONA (DE LA COMUNIDAD)		EN LA FAMILIA ACTUAL
PERÍODO DE REFERENCIA	A LO LARGO DE SU RELACIÓN ACTUAL O ÚLTIMA MÁS RECIENTE (TODAS LAS MUJERES QUE HAN TENIDO UNA RELACIÓN DE PAREJA)	EN LOS ÚLTIMOS 12 MESES (TODAS LAS MUJERES QUE HAN TENIDO UNA RELACIÓN DE PAREJA)	A LO LARGO DE SU VIDA DE ESTUDIANTE (TODAS LAS MUJERES QUE ASISTIERON ALGUNA VEZ A LA ESCUELA)	ÚLTIMOS 12 MESES (TODAS LAS MUJERES QUE ASISTIERON A LA ESCUELA EN LOS ÚLTIMOS 12 MESES)	A LO LARGO DE SU VIDA LABORAL (MUJERES QUE TRABAJARON ALGUNA VEZ EN SU VIDA)	ÚLTIMOS 5 AÑOS (OCTUBRE 2011-OCTUBRE 2016 (MUJERES QUE TRABAJARON EN LOS ÚLTIMOS 5 AÑOS)	ÚLTIMOS 12 MESES (MUJERES QUE TRABAJARON EN EL ÚLTIMO AÑO)	A LO LARGO DE SU VIDA (TODAS LAS MUJERES)	ÚLTIMOS 12 MESES (TODAS LAS MUJERES)	ÚLTIMOS 12 MESES (TODAS LAS MUJERES)
								o propiedades que compró o heredó		
<b>2016 Despojo y coerción</b>	<ul style="list-style-type: none"> <li>✓ Le quitó su dinero o lo usó sin su consentimiento</li> <li>✓ Se apropió o le quitó sus bienes</li> <li>✓ Le quitó sus pertenencias (cuando se separó o divorció)</li> </ul>	<ul style="list-style-type: none"> <li>✓ Le quitó su dinero o lo usó sin su consentimiento</li> <li>✓ Se apropió o le quitó sus bienes</li> </ul>								<ul style="list-style-type: none"> <li>✓ La obligaron a poner a nombre de otros sus propiedades o le quitaron o robaron papeles de alguna propiedad</li> <li>✓ Le quitaron sus bienes o propiedades</li> <li>✓ Le quitaron su dinero o lo usaron sin su consentimiento</li> </ul>
<b>2006 Control o chantaje económico</b>	<ul style="list-style-type: none"> <li>✓ Le prohibió trabajar o estudiar</li> <li>✓ Fue codo o tacaño con los gastos de la casa</li> <li>✓ Le reclamó por cómo gastaba el dinero</li> </ul>	<ul style="list-style-type: none"> <li>✓ Le prohibió trabajar o estudiar</li> <li>✓ Fue codo o tacaño con los gastos de la casa</li> <li>✓ Le reclamó por cómo gastaba el dinero</li> </ul>								
<b>2016 Control o chantaje económico</b>	<ul style="list-style-type: none"> <li>✓ Le prohibió trabajar o estudiar</li> <li>✓ Fue codo o tacaño con los gastos de la casa</li> <li>✓ Le reclamó por cómo gastaba el dinero</li> </ul>	<ul style="list-style-type: none"> <li>✓ Le prohibió trabajar o estudiar</li> <li>✓ Fue codo o tacaño con los gastos de la casa</li> <li>✓ Le reclamó por cómo gastaba el dinero</li> </ul>								<ul style="list-style-type: none"> <li>✓ Le impidieron o prohibieron estudiar o trabajar</li> </ul>
<b>2006 Incumple responsabilidad económica</b>	<ul style="list-style-type: none"> <li>✓ Se gastó el dinero que se necesitaba para la casa</li> <li>✓ No cumplió con dar el gasto o amenazó con no darlo</li> <li>✓ No cumplió con el acuerdo económico establecido en la separación o divorcio</li> </ul>	<ul style="list-style-type: none"> <li>✓ Se gastó el dinero que se necesitaba para la casa</li> <li>✓ No cumplió con dar el gasto o amenazó con no darlo</li> </ul>								
<b>2016 Incumple responsabilidad económica</b>	<ul style="list-style-type: none"> <li>✓ Se gastó el dinero que se necesitaba para la casa</li> <li>✓ No cumplió con dar el gasto o amenazó con no darlo</li> <li>✓ No cumplió con el acuerdo económico establecido en la separación o divorcio</li> </ul>	<ul style="list-style-type: none"> <li>✓ Se gastó el dinero que se necesitaba para la casa</li> <li>✓ No cumplió con dar el gasto o amenazó con no darlo</li> </ul>								
<b>2006 Discriminación laboral</b>							<ul style="list-style-type: none"> <li>✓ Le solicitaron prueba de embarazo como requisito para</li> </ul>			

TIPO/CLASE DE VIOLENCIA	DEL ACTUAL O ÚLTIMA ESPOSO O PAREJA		EN LA ESCUELA		EN EL TRABAJO			DE CUALQUIER OTRA PERSONA (DE LA COMUNIDAD)		EN LA FAMILIA ACTUAL	
	PERÍODO DE REFERENCIA	A LO LARGO DE SU RELACIÓN ACTUAL O ÚLTIMA MÁS RECIENTE (TODAS LAS MUJERES QUE HAN TENIDO UNA RELACIÓN DE PAREJA)	EN LOS ÚLTIMOS 12 MESES (TODAS LAS MUJERES QUE HAN TENIDO UNA RELACIÓN DE PAREJA)	A LO LARGO DE SU VIDA DE ESTUDIANTE (TODAS LAS MUJERES QUE ASISTIERON ALGUNA VEZ A LA ESCUELA)	ÚLTIMOS 12 MESES (TODAS LAS MUJERES QUE ASISTIERON A LA ESCUELA EN LOS ÚLTIMOS 12 MESES)	A LO LARGO DE SU VIDA LABORAL (MUJERES QUE TRABAJARON ALGUNA VEZ EN SU VIDA)	ÚLTIMOS 5 AÑOS (OCTUBRE 2011-OCTUBRE 2016 (MUJERES QUE TRABAJARON EN LOS ÚLTIMOS 5 AÑOS)	ÚLTIMOS 12 MESES (MUJERES QUE TRABAJARON EN EL ÚLTIMO AÑO)	A LO LARGO DE SU VIDA (TODAS LAS MUJERES)	ÚLTIMOS 12 MESES (TODAS LAS MUJERES)	ÚLTIMOS 12 MESES (TODAS LAS MUJERES)
							<ul style="list-style-type: none"> <li>✓ ingresar a trabajar</li> <li>✓ La despidieron, no le renovaron contrato o le bajaron el salario por embarazarse</li> <li>✓ Le pagaron menos que a un hombre que hace lo mismo</li> <li>✓ Recibió menos prestaciones que un hombre</li> <li>✓ Tuvo menos oportunidad para ascender que un hombre</li> <li>✓ La despidieron, no le renovaron contrato o le bajaron el salario debido a su edad o estado civil</li> </ul>				
<b>2016 Discriminación laboral</b>						<ul style="list-style-type: none"> <li>✓ Le solicitaron prueba de embarazo como requisito para ingresar a trabajar o continuar en el trabajo o renovar el contrato</li> <li>✓ La despidieron, no le renovaron contrato o le bajaron el salario o las prestaciones por embarazarse</li> </ul>	<ul style="list-style-type: none"> <li>✓ La despidieron, no le renovaron contrato o le bajaron el salario por embarazarse</li> <li>✓ Le pagaron menos que a un hombre que desarrolla el mismo trabajo o tiene el mismo puesto</li> <li>✓ Recibió menos prestaciones que un hombre que tiene el mismo nivel o puesto</li> <li>✓ Tuvo menos oportunidad para ascender que un hombre</li> <li>✓ La despidieron, no le renovaron contrato o le bajaron el salario debido a su edad, estado civil o porque tiene hijos pequeños</li> <li>✓ Le solicitaron</li> </ul>				

TIPO/CLASE DE VIOLENCIA	DEL ACTUAL O ÚLTIMA ESPOSO O PAREJA		EN LA ESCUELA		EN EL TRABAJO			DE CUALQUIER OTRA PERSONA (DE LA COMUNIDAD)		EN LA FAMILIA ACTUAL
	A LO LARGO DE SU RELACIÓN ACTUAL O ÚLTIMA MÁS RECIENTE (TODAS LAS MUJERES QUE HAN TENIDO UNA RELACIÓN DE PAREJA)	EN LOS ÚLTIMOS 12 MESES (TODAS LAS MUJERES QUE HAN TENIDO UNA RELACIÓN DE PAREJA)	A LO LARGO DE SU VIDA DE ESTUDIANTE (TODAS LAS MUJERES QUE ASISTIERON ALGUNA VEZ A LA ESCUELA)	ÚLTIMOS 12 MESES (TODAS LAS MUJERES QUE ASISTIERON A LA ESCUELA EN LOS ÚLTIMOS 12 MESES)	A LO LARGO DE SU VIDA LABORAL (MUJERES QUE TRABAJARON ALGUNA VEZ EN SU VIDA)	ÚLTIMOS 5 AÑOS (OCTUBRE 2011-OCTUBRE 2016 (MUJERES QUE TRABAJARON EN LOS ÚLTIMOS 5 AÑOS)	ÚLTIMOS 12 MESES (MUJERES QUE TRABAJARON EN EL ÚLTIMO AÑO)	A LO LARGO DE SU VIDA (TODAS LAS MUJERES)	ÚLTIMOS 12 MESES (TODAS LAS MUJERES)	ÚLTIMOS 12 MESES (TODAS LAS MUJERES)
							prueba de embarazo como requisito para ingresar a trabajar o continuar en el trabajo ✓ Limitaron su desarrollo profesional para favorecer a algún hombre ✓ Le impidieron realizar tareas o funciones porque están reservadas para hombres ✓ Le dijeron que las mujeres no son adecuadas o buenas para el trabajo que realizan			

## 2. TIPOLOGÍA Y CLASIFICACIÓN DE LOS EVENTOS DE VIOLENCIA CAPTADOS POR LA ENDIREH-2011 Y 2016 POR TIPO DE AGRESOR Y PERÍODO DE REFERENCIA

TIPO/CLASE DE VIOLENCIA	DEL ACTUAL O ÚLTIMA ESPOSO O PAREJA (LAS SOLTERAS, SOLO QUIENES HAN TENIDO NOVIO O PAREJA)		DE CUALQUIER OTRA PERSONA DIFERENTE A LA PAREJA O ESPOSO		DISCRIMINACIÓN		
	A LO LARGO DE SU RELACIÓN ACTUAL (TODAS LAS MUJERES QUE HAN TENIDO UNA RELACIÓN DE PAREJA)	EN LOS ÚLTIMOS 12 MESES (TODAS LAS MUJERES QUE HAN TENIDO UNA RELACIÓN DE PAREJA)	A LO LARGO DE SU VIDA (TODAS LAS MUJERES)	EN LOS ÚLTIMOS 12 MESES (TODAS LAS MUJERES)	A LO LARGO DE SU VIDA LABORAL (MUJERES QUE TRABAJARON ALGUNA VEZ EN SU VIDA)	ÚLTIMOS 5 AÑOS (MUJERES QUE TRABAJARON EN LOS ÚLTIMOS 5 AÑOS)	ÚLTIMOS 12 MESES (MUJERES QUE TRABAJARON COMO ASALARIADAS EN EL ÚLTIMO AÑO)
<b>VIOLENCIA FÍSICA</b>							
<b>2011 Violencia física</b>	<ul style="list-style-type: none"> <li>✓ La empujó o le jaló el cabello</li> <li>✓ La amarró</li> <li>✓ La pateó</li> <li>✓ Le aventó algún objeto</li> <li>✓ La golpeó con las manos o con algún objeto</li> <li>✓ Trató de ahorcarla o asfixiarla</li> <li>✓ La agredió con cuchillo o navaja</li> <li>✓ Le disparó con un arma</li> </ul>	<ul style="list-style-type: none"> <li>✓ La empujó o le jaló el cabello</li> <li>✓ La amarró</li> <li>✓ La pateó</li> <li>✓ Le aventó algún objeto</li> <li>✓ La golpeó con las manos o con algún objeto</li> <li>✓ Trató de ahorcarla o asfixiarla</li> <li>✓ La agredió con cuchillo o navaja</li> <li>✓ Le disparó con un arma</li> </ul>	<ul style="list-style-type: none"> <li>✓ La agredieron físicamente</li> </ul>	<ul style="list-style-type: none"> <li>✓ La agredieron físicamente</li> </ul>			
<b>2016 Violencia física</b>	<ul style="list-style-type: none"> <li>✓ La empujó o le jaló el cabello</li> <li>✓ La abofeteó o cacheteó</li> <li>✓ La amarró</li> <li>✓ La pateó</li> <li>✓ Le aventó algún objeto</li> </ul>	<ul style="list-style-type: none"> <li>✓ La empujó o le jaló el cabello</li> <li>✓ La abofeteó o cacheteó</li> <li>✓ La amarró</li> <li>✓ La pateó</li> <li>✓ Le aventó algún objeto</li> </ul>	<ul style="list-style-type: none"> <li>✓ La patearon o golpearon con el puño</li> <li>✓ La atacaron o agredieron con cuchillo, navaja o arma de fuego</li> <li>✓ La pellizcaron, jalaron el cabello,</li> </ul>	<ul style="list-style-type: none"> <li>✓ La patearon o golpearon con el puño</li> <li>✓ La atacaron o agredieron con cuchillo, navaja o arma de fuego</li> </ul>			

TIPO/CLASE DE VIOLENCIA	DEL ACTUAL O ÚLTIMA ESPOSO O PAREJA (LAS SOLTERAS, SOLO QUIENES HAN TENIDO NOVIO O PAREJA)		DE CUALQUIER OTRA PERSONA DIFERENTE A LA PAREJA O ESPOSO		DISCRIMINACIÓN		
PERÍODO DE REFERENCIA	A LO LARGO DE SU RELACIÓN ACTUAL (TODAS LAS MUJERES QUE HAN TENIDO UNA RELACIÓN DE PAREJA)	EN LOS ÚLTIMOS 12 MESES (TODAS LAS MUJERES QUE HAN TENIDO UNA RELACIÓN DE PAREJA)	A LO LARGO DE SU VIDA (TODAS LAS MUJERES)	EN LOS ÚLTIMOS 12 MESES (TODAS LAS MUJERES)	A LO LARGO DE SU VIDA LABORAL (MUJERES QUE TRABAJARON ALGUNA VEZ EN SU VIDA)	ÚLTIMOS 5 AÑOS (MUJERES QUE TRABAJARON EN LOS ÚLTIMOS 5 AÑOS)	ÚLTIMOS 12 MESES (MUJERES QUE TRABAJARON COMO ASALARIADAS EN EL ÚLTIMO AÑO)
	<ul style="list-style-type: none"> <li>✓ La golpeó con el puño o con algún objeto</li> <li>✓ Trató de ahorcarla o asfixiarla</li> <li>✓ La agredió con cuchillo o navaja</li> <li>✓ Le disparó con un arma de fuego</li> </ul>	<ul style="list-style-type: none"> <li>✓ La golpeó con el puño o con algún objeto</li> <li>✓ Trató de ahorcarla o asfixiarla</li> <li>✓ La agredió con cuchillo o navaja</li> <li>✓ Le disparó con un arma de fuego</li> </ul>	empujaron, jalnearon, abofetearon o aventaron algún objeto	<ul style="list-style-type: none"> <li>✓ La pellizcaron, jalnearon el cabello, empujaron, jalnearon, abofetearon o aventaron algún objeto</li> </ul>			
<b>VIOLENCIA SEXUAL</b>							
<b>2011 Intimidación sexual</b>			<ul style="list-style-type: none"> <li>✓ Le hicieron sentir miedo de ser atacada o abusada sexualmente</li> <li>✓ La obligaron a mirar escenas o actos sexuales (exhibicionistas, pornografía)</li> <li>✓ Le dijeron piropos o frases de carácter sexual que le molestaran u ofendieran</li> </ul>	<ul style="list-style-type: none"> <li>✓ Le hicieron sentir miedo de ser atacada o abusada sexualmente</li> <li>✓ La obligaron a mirar escenas o actos sexuales (exhibicionistas, pornografía)</li> <li>✓ Le dijeron piropos o frases de carácter sexual que le molestaran u ofendieran</li> </ul>			
<b>2016 Intimidación sexual</b>			<ul style="list-style-type: none"> <li>✓ Le hicieron sentir miedo de ser atacada o abusada sexualmente</li> <li>✓ Le dijeron piropos groseros u ofensivos de tipo sexual</li> <li>✓ Le enviaron mensajes o publicaron comentarios con insinuaciones sexuales, insultos u ofensas, a través del celular, correo electrónico o redes sociales</li> </ul>	<ul style="list-style-type: none"> <li>✓ Le hicieron sentir miedo de ser atacada o abusada sexualmente</li> <li>✓ Le dijeron piropos groseros u ofensivos de tipo sexual</li> <li>✓ Le enviaron mensajes o publicaron comentarios con insinuaciones sexuales, insultos u ofensas, a través del celular, correo electrónico o redes sociales</li> </ul>			
<b>2011 Acoso sexual</b>			<ul style="list-style-type: none"> <li>✓ Le hicieron insinuaciones o propuestas para tener relaciones sexuales a cambio de algo</li> <li>✓ Tomaron represalias o la castigaron por negarse a propuestas de índole sexual</li> </ul>	<ul style="list-style-type: none"> <li>✓ Le hicieron insinuaciones o propuestas para tener relaciones sexuales a cambio de algo</li> <li>✓ Tomaron represalias o la castigaron por negarse a propuestas de índole sexual</li> </ul>			
<b>2016 Acoso sexual</b>			<ul style="list-style-type: none"> <li>✓ Le propusieron o insinuaron tener relaciones sexuales a cambio de cosas o beneficios en la escuela o el trabajo</li> <li>✓ Tomaron represalias en su contra, la castigaron, trataron mal o se vengaron, porque se negó a tener relaciones sexuales</li> </ul>	<ul style="list-style-type: none"> <li>✓ Le propusieron o insinuaron tener relaciones sexuales a cambio de cosas o beneficios en la escuela o el trabajo</li> <li>✓ Tomaron represalias en su contra, la castigaron, trataron mal o se vengaron, porque se negó a tener relaciones sexuales</li> </ul>			
<b>2011 Abuso sexual</b>	<ul style="list-style-type: none"> <li>✓ Le exigió tener relaciones sexuales no deseadas</li> <li>✓ La obligó a hacer actos sexuales no deseados</li> <li>✓ Usó la fuerza física para obligarla a tener relaciones sexuales</li> <li>✓ La tocó o manoseó sin su consentimiento</li> </ul>	<ul style="list-style-type: none"> <li>✓ Le exigió tener relaciones sexuales no deseadas</li> <li>✓ La obligó a hacer actos sexuales no deseados</li> <li>✓ Usó su fuerza física para obligarla a tener relaciones sexuales</li> <li>✓ La tocó o manoseó sin su consentimiento</li> </ul>	<ul style="list-style-type: none"> <li>✓ La tocaron o manosearon sin su consentimiento</li> <li>✓ La obligaron a tener relaciones sexuales</li> <li>✓ La obligaron a realizar actos sexuales por dinero</li> </ul>	<ul style="list-style-type: none"> <li>✓ La tocaron o manosearon sin su consentimiento</li> <li>✓ La obligaron a tener relaciones sexuales</li> <li>✓ La obligaron a realizar actos sexuales por dinero</li> </ul>			
<b>2016 Abuso sexual</b>	<ul style="list-style-type: none"> <li>✓ La obligó a hacer actos sexuales no deseados</li> <li>✓ La obligó a mirar escenas o actos sexuales o pornográficos</li> <li>✓ La obligó a tener relaciones sexuales sin protección</li> </ul>	<ul style="list-style-type: none"> <li>✓ La obligó a hacer actos sexuales no deseados</li> <li>✓ La obligó a mirar escenas o actos sexuales o pornográficos</li> <li>✓ La obligó a tener relaciones sexuales sin protección</li> </ul>	<ul style="list-style-type: none"> <li>✓ Alguna persona le mostró sus partes íntimas o se las manoseó enfrente de usted</li> <li>✓ La obligaron a mirar escenas o actos sexuales o pornográficos</li> <li>✓ La manosearon, tocaron, besaron o se le arrimaron, recargaron o</li> </ul>	<ul style="list-style-type: none"> <li>✓ Alguna persona le mostró sus partes íntimas o se las manoseó enfrente de usted</li> <li>✓ La obligaron a mirar escenas o actos sexuales o pornográficos</li> <li>✓ La manosearon, tocaron,</li> </ul>			

TIPO/CLASE DE VIOLENCIA	DEL ACTUAL O ÚLTIMA ESPOSO O PAREJA (LAS SOLTERAS, SOLO QUIENES HAN TENIDO NOVIO O PAREJA)		DE CUALQUIER OTRA PERSONA DIFERENTE A LA PAREJA O ESPOSO		DISCRIMINACIÓN		
	PERÍODO DE REFERENCIA	A LO LARGO DE SU RELACIÓN ACTUAL (TODAS LAS MUJERES QUE HAN TENIDO UNA RELACIÓN DE PAREJA)	EN LOS ÚLTIMOS 12 MESES (TODAS LAS MUJERES QUE HAN TENIDO UNA RELACIÓN DE PAREJA)	A LO LARGO DE SU VIDA (TODAS LAS MUJERES)	EN LOS ÚLTIMOS 12 MESES (TODAS LAS MUJERES)	A LO LARGO DE SU VIDA LABORAL (MUJERES QUE TRABAJARON ALGUNA VEZ EN SU VIDA)	ÚLTIMOS 5 AÑOS (MUJERES QUE TRABAJARON EN LOS ÚLTIMOS 5 AÑOS)
			<ul style="list-style-type: none"> <li>encimaron sin su consentimiento</li> <li>Le levantaron la falda, el vestido o le jalaban la ropa para ver sus partes íntimas o su ropa interior</li> </ul>	<ul style="list-style-type: none"> <li>besaron o se le arrimaron, recargaron o encimaron sin su consentimiento</li> <li>Le levantaron la falda, el vestido o le jalaban la ropa para ver sus partes íntimas o su ropa interior</li> </ul>			
<b>2016 Violación e intento de violación</b>	<ul style="list-style-type: none"> <li>Le exigió con amenazas o chantajes tener relaciones sexuales no deseadas</li> <li>Usó la fuerza física para obligarla a tener relaciones sexuales</li> </ul>	<ul style="list-style-type: none"> <li>Le exigió con amenazas o chantajes tener relaciones sexuales no deseadas</li> <li>Usó la fuerza física para obligarla a tener relaciones sexuales</li> </ul>	<ul style="list-style-type: none"> <li>Trataron de obligarla a tener relaciones sexuales en contra de su voluntad</li> <li>La obligaron a tener relaciones sexuales en contra de su voluntad</li> </ul>	<ul style="list-style-type: none"> <li>Trataron de obligarla a tener relaciones sexuales en contra de su voluntad</li> <li>La obligaron a tener relaciones sexuales en contra de su voluntad</li> </ul>			
<b>VIOLENCIA EMOCIONAL O PSICOLÓGICA</b>							
2011 Indiferencia	<ul style="list-style-type: none"> <li>La ignoró, no la tomó en cuenta o no le brindó atención o cariño</li> <li>Le dejó de hablar</li> </ul>	<ul style="list-style-type: none"> <li>La ignoró, no la tomó en cuenta o no le brindó atención o cariño</li> <li>Le dejó de hablar</li> </ul>	<ul style="list-style-type: none"> <li>La ignoraron, no la tomaron en cuenta</li> </ul>	<ul style="list-style-type: none"> <li>La ignoraron, no la tomaron en cuenta</li> </ul>			
2016 Indiferencia	<ul style="list-style-type: none"> <li>La ignoró, no la tomó en cuenta o no le brindó atención o cariño</li> <li>Le dejó de hablar</li> </ul>	<ul style="list-style-type: none"> <li>La ignoró, no la tomó en cuenta o no le brindó atención o cariño</li> <li>Le dejó de hablar</li> </ul>					
2011 Degradación	<ul style="list-style-type: none"> <li>La avergonzó, menospreció o humilló</li> <li>Le dijo que lo engaña</li> <li>Se enojó mucho porque ella incumplió en sus obligaciones domésticas o no las realizó como él quería</li> </ul>	<ul style="list-style-type: none"> <li>La avergonzó, menospreció o humilló</li> <li>Le dijo que lo engaña</li> <li>Se enojó mucho porque ella incumplió en sus obligaciones domésticas o no las realizó como él quería</li> </ul>	<ul style="list-style-type: none"> <li>La humillaron o denigraron</li> </ul>	<ul style="list-style-type: none"> <li>La humillaron o denigraron</li> </ul>			
2016 Degradación	<ul style="list-style-type: none"> <li>La avergonzó, ofendió, menospreció o humilló</li> <li>Le dijo que lo engaña</li> </ul>	<ul style="list-style-type: none"> <li>La avergonzó, ofendió, menospreció o humilló</li> <li>Le dijo que lo engaña</li> </ul>	<ul style="list-style-type: none"> <li>Le hicieron comentarios ofensivos acerca de que las mujeres no deberían trabajar o estudiar</li> <li>La ofendieron o humillaron por el hecho de ser mujer</li> <li>La ignoraron o no la tomaron en cuenta por ser mujer</li> <li>Comentaron que sus logros o ascensos se debían a que usted tenía relaciones sexuales con algún superior</li> </ul>	<ul style="list-style-type: none"> <li>Le hicieron comentarios ofensivos acerca de que las mujeres no deberían trabajar o estudiar</li> <li>La ofendieron o humillaron por el hecho de ser mujer</li> <li>La ignoraron o no la tomaron en cuenta por ser mujer</li> <li>Comentaron que sus logros o ascensos se debían a que usted tenía relaciones sexuales con algún superior</li> </ul>			
2011 Intimidación	<ul style="list-style-type: none"> <li>Le hizo sentir miedo</li> <li>La vigiló o espió</li> <li>Le destruyó, tiró o escondió cosas</li> <li>Intentó entrar en su casa por la fuerza o sin su consentimiento (desde la separación o divorcio)</li> </ul>	<ul style="list-style-type: none"> <li>Le hizo sentir miedo</li> <li>La vigiló o espió</li> <li>Le destruyó, tiró o escondió cosas</li> </ul>					
2016 Intimidación	<ul style="list-style-type: none"> <li>Le hizo sentir miedo</li> <li>La vigiló, espió, la siguió al salir de su casa o se le apareció de manera sorpresiva</li> <li>Llamaba o enviaba mensajes para saber dónde y con quién estaba y qué estaba haciendo</li> <li>Le destruyó, tiró o escondió cosas</li> <li>Le revisó su correo o celular y le exigía que le diera las contraseñas</li> <li>Se enojó mucho porque ella</li> </ul>	<ul style="list-style-type: none"> <li>Le hizo sentir miedo</li> <li>La vigiló, espió, la siguió al salir de su casa o se le apareció de manera sorpresiva</li> <li>Llamaba o enviaba mensajes para saber dónde y con quién estaba y qué estaba haciendo</li> <li>Le destruyó, tiró o escondió cosas</li> <li>Le revisó su correo o celular y le exigía que le diera las contraseñas</li> <li>Se enojó mucho porque ella incumplió en sus obligaciones domésticas o no las realizó como él quería</li> </ul>	<ul style="list-style-type: none"> <li>La vigilaron o siguieron</li> </ul>	<ul style="list-style-type: none"> <li>Le rompieron o escondieron algún objeto personal</li> <li>La vigilaron o siguieron</li> </ul>			

TIPO/CLASE DE VIOLENCIA	DEL ACTUAL O ÚLTIMA ESPOSO O PAREJA (LAS SOLTERAS, SOLO QUIENES HAN TENIDO NOVIO O PAREJA)		DE CUALQUIER OTRA PERSONA DIFERENTE A LA PAREJA O ESPOSO		DISCRIMINACIÓN			
	PERÍODO DE REFERENCIA	A LO LARGO DE SU RELACIÓN ACTUAL (TODAS LAS MUJERES QUE HAN TENIDO UNA RELACIÓN DE PAREJA)	EN LOS ÚLTIMOS 12 MESES (TODAS LAS MUJERES QUE HAN TENIDO UNA RELACIÓN DE PAREJA)	A LO LARGO DE SU VIDA (TODAS LAS MUJERES)	EN LOS ÚLTIMOS 12 MESES (TODAS LAS MUJERES)	A LO LARGO DE SU VIDA LABORAL (MUJERES QUE TRABAJARON ALGUNA VEZ EN SU VIDA)	ÚLTIMOS 5 AÑOS (MUJERES QUE TRABAJARON EN LOS ÚLTIMOS 5 AÑOS)	ÚLTIMOS 12 MESES (MUJERES QUE TRABAJARON COMO ASALARIADAS EN EL ÚLTIMO AÑO)
		<ul style="list-style-type: none"> <li>✓ incumplió en sus obligaciones domésticas o no las realizó como él quería</li> <li>✓ Intentó entrar en su casa por la fuerza o sin su consentimiento (desde la separación o divorcio)</li> </ul>						
2011 Aislamiento		<ul style="list-style-type: none"> <li>✓ La encerró, le prohibió salir o recibir visitas</li> <li>✓ Hizo que sus hijos o parientes se pusieran en su contra</li> <li>✓ Trató de controlar o dominar sus movimientos o decisiones</li> <li>✓ Le pidió que cambiara su forma de vestir</li> </ul>	<ul style="list-style-type: none"> <li>✓ La encerró, le prohibió salir o recibir visitas</li> <li>✓ Hizo que sus hijos o parientes se pusieran en su contra</li> <li>✓ Trató de controlar o dominar sus movimientos o decisiones</li> <li>✓ Le pidió que cambiara su forma de vestir</li> </ul>					
2016 Aislamiento		<ul style="list-style-type: none"> <li>✓ La encerró, le prohibió salir o recibir visitas</li> <li>✓ Hizo que sus hijos o parientes se pusieran en su contra</li> </ul>	<ul style="list-style-type: none"> <li>✓ La encerró, le prohibió salir o recibir visitas</li> <li>✓ Hizo que sus hijos o parientes se pusieran en su contra</li> </ul>		<ul style="list-style-type: none"> <li>✓ La encerraron o impidieron que saliera de su casa</li> </ul>			
2011 Amenazas		<ul style="list-style-type: none"> <li>✓ La amenazó con irse, dañarla, quitarle a los(as) hijos(as) o correrla de la casa</li> <li>✓ La amenazó con algún arma</li> <li>✓ La amenazó con matarla, matarse él o matar a los niños(as)</li> </ul>	<ul style="list-style-type: none"> <li>✓ La amenazó con irse, dañarla, quitarle a los(as) hijos(as) o correrla de la casa</li> <li>✓ La amenazó con algún arma</li> <li>✓ La amenazó con matarla, matarse él o matar a los niños(as)</li> </ul>	<ul style="list-style-type: none"> <li>✓ La amenazaron con correrla de su casa</li> </ul>	<ul style="list-style-type: none"> <li>✓ La amenazaron con correrla de su casa</li> </ul>			
2016 Amenazas		<ul style="list-style-type: none"> <li>✓ La amenazó con irse, dañarla, quitarle a los(as) hijos(as) o correrla de la casa</li> <li>✓ La amenazó con algún arma o con quemarla</li> <li>✓ La amenazó con matarla, matarse él o matar a los niños(as)</li> </ul>	<ul style="list-style-type: none"> <li>✓ La amenazó con irse, dañarla, quitarle a los(as) hijos(as) o correrla de la casa</li> <li>✓ La amenazó con algún arma o con quemarla</li> <li>✓ La amenazó con matarla, matarse él o matar a los niños(as)</li> </ul>		<ul style="list-style-type: none"> <li>✓ La amenazaron con hacerle daño a usted o a alguien que a usted le importa</li> <li>✓ La corrieron de su casa o amenazaron con correrla</li> </ul>			
<b>VIOLENCIA ECONÓMICA Y PATRIMONIAL</b>								
2011 Despojo y coerción		<ul style="list-style-type: none"> <li>✓ Se apropió o le quitó sus bienes o dinero</li> <li>✓ Le quito sus pertenencias (en la separación o después de la separación)</li> </ul>	<ul style="list-style-type: none"> <li>✓ Se apropió o le quitó sus bienes o dinero</li> </ul>	<ul style="list-style-type: none"> <li>✓ Le quitaron bienes o propiedades</li> <li>✓ Le quitaron documentos que probaban que usted era propietaria de algún bien</li> <li>✓ Le obligaron a poner a nombre de otros las cosas o propiedades que usted compró o heredó</li> </ul>				
2016 Despojo y coerción		<ul style="list-style-type: none"> <li>✓ Le quitó su dinero o lo usó sin su consentimiento</li> <li>✓ Se apropió o le quitó sus bienes</li> <li>✓ Le quito sus pertenencias (en la separación o después de la separación)</li> </ul>	<ul style="list-style-type: none"> <li>✓ Le quitó su dinero o lo usó sin su consentimiento</li> <li>✓ Se apropió o le quitó sus bienes</li> </ul>		<ul style="list-style-type: none"> <li>✓ La obligaron a poner a nombre de otros sus propiedades o le quitaron o robaron papeles de alguna propiedad</li> <li>✓ Le quitaron sus bienes o propiedades</li> <li>✓ Le quitaron su dinero o lo usaron sin su consentimiento</li> </ul>			
2011 Control o chantaje económico		<ul style="list-style-type: none"> <li>✓ Le prohibió trabajar o estudiar</li> <li>✓ Fue codo o tacaño con los gastos de la casa</li> <li>✓ Le reclamó por cómo gastaba el dinero</li> </ul>	<ul style="list-style-type: none"> <li>✓ Le prohibió trabajar o estudiar</li> <li>✓ Fue codo o tacaño con los gastos de la casa</li> <li>✓ Le reclamó por cómo gastaba el dinero</li> </ul>					

TIPO/CLASE DE VIOLENCIA	DEL ACTUAL O ÚLTIMA ESPOSO O PAREJA (LAS SOLTERAS, SOLO QUIENES HAN TENIDO NOVIO O PAREJA)		DE CUALQUIER OTRA PERSONA DIFERENTE A LA PAREJA O ESPOSO		DISCRIMINACIÓN			
	PERÍODO DE REFERENCIA	A LO LARGO DE SU RELACIÓN ACTUAL (TODAS LAS MUJERES QUE HAN TENIDO UNA RELACIÓN DE PAREJA)	EN LOS ÚLTIMOS 12 MESES (TODAS LAS MUJERES QUE HAN TENIDO UNA RELACIÓN DE PAREJA)	A LO LARGO DE SU VIDA (TODAS LAS MUJERES)	EN LOS ÚLTIMOS 12 MESES (TODAS LAS MUJERES)	A LO LARGO DE SU VIDA LABORAL (MUJERES QUE TRABAJARON ALGUNA VEZ EN SU VIDA)	ÚLTIMOS 5 AÑOS (MUJERES QUE TRABAJARON EN LOS ÚLTIMOS 5 AÑOS)	ÚLTIMOS 12 MESES (MUJERES QUE TRABAJARON COMO ASALARIADAS EN EL ÚLTIMO AÑO)
<b>2016 Control o chantaje económico</b>	<ul style="list-style-type: none"> <li>✓ Le prohibió trabajar o estudiar</li> <li>✓ Fue codo o tacaño con los gastos de la casa</li> <li>✓ Le reclamó por cómo gastaba el dinero</li> </ul>	<ul style="list-style-type: none"> <li>✓ Le prohibió trabajar o estudiar</li> <li>✓ Fue codo o tacaño con los gastos de la casa</li> <li>✓ Le reclamó por cómo gastaba el dinero</li> </ul>		<ul style="list-style-type: none"> <li>✓ Le impidieron o prohibieron estudiar o trabajar</li> </ul>				
<b>2011 Incumple responsabilidad económica</b>	<ul style="list-style-type: none"> <li>✓ Se gastó el dinero que se necesitaba para la casa</li> <li>✓ No cumplió con dar el gasto o amenazó con no darlo</li> <li>✓ No cumplió con el acuerdo económico establecido en la separación o divorcio</li> </ul>	<ul style="list-style-type: none"> <li>✓ Se gastó el dinero que se necesitaba para la casa</li> <li>✓ No cumplió con dar el gasto o amenazó con no darlo</li> </ul>						
<b>2016 Incumple responsabilidad económica</b>	<ul style="list-style-type: none"> <li>✓ Se gastó el dinero que se necesitaba para la casa</li> <li>✓ No cumplió con dar el gasto o amenazó con no darlo</li> <li>✓ No cumplió con el acuerdo económico establecido en la separación o divorcio</li> </ul>	<ul style="list-style-type: none"> <li>✓ Se gastó el dinero que se necesitaba para la casa</li> <li>✓ No cumplió con dar el gasto o amenazó con no darlo</li> </ul>						
<b>2011 Discriminación laboral</b>					<ul style="list-style-type: none"> <li>✓ Le solicitaron prueba de embarazo para ingresar</li> <li>✓ La despidieron, no le renovaron el contrato o le disminuyeron el salario por embarazarse</li> </ul>		<ul style="list-style-type: none"> <li>✓ Le pagaron menos que a un hombre que desarrollaba el mismo trabajo o puesto</li> <li>✓ Tuvo menos oportunidad que un hombre para ascender</li> <li>✓ Recibió menos prestaciones que un hombre con el mismo nivel o puesto</li> <li>✓ Le bajaron el salario la despidieron o no la contrataron por su edad o estado civil</li> <li>✓ Le solicitaron una prueba de embarazo</li> </ul>	
<b>2016 Discriminación laboral</b>					<ul style="list-style-type: none"> <li>✓ Le solicitaron prueba de embarazo como requisito para ingresar a trabajar, continuar en el trabajo o renovar contrato</li> <li>✓ La despidieron, no le renovaron contrato, le bajaron el salario o las prestaciones por embarazarse</li> </ul>	<ul style="list-style-type: none"> <li>✓ La despidieron, no le renovaron contrato o le bajaron el salario por embarazarse</li> <li>✓ Le pagaron menos que a un hombre que desarrolla el mismo trabajo o tiene el mismo puesto</li> <li>✓ Recibió menos prestaciones que un hombre que tiene el mismo nivel o puesto</li> <li>✓ Tuvo menos oportunidad para ascender que un hombre</li> <li>✓ La despidieron, no le renovaron contrato o le bajaron el salario debido a su edad, estado civil o porque tiene hijos pequeños</li> <li>✓ Le solicitaron prueba de embarazo como requisito para ingresar a trabajar o continuar en el trabajo</li> <li>✓ Limitaron su desarrollo profesional para favorecer a algún hombre</li> <li>✓ Le impidieron realizar tareas o funciones porque están reservadas para hombres</li> <li>✓ Le dijeron que las mujeres no son adecuadas o buenas para el trabajo que realizan</li> </ul>		



**3. TIPOS DE VIOLENCIA Y MALTRATO EN DETERMINADAS ETAPAS DE VIDA: INFANCIA, EDAD FÉRTIL, ADULTAS MAYORES**

TIPO/CLASE DE VIOLENCIA	En la familia de origen	Atención obstétrica Mujeres de 15 a 49 años con último parto entre 2011 y 2016	Mujeres de 60 años y más (Todas las mujeres de 60 años y más)
PERÍODO DE REFERENCIA	Hasta antes de cumplir... (13 años en 2006 y 2011 / 15 años 2016)	Últimos 5 años	A lo largo de la vida (2011) Últimos 12 meses (2016)
<b>2006 Violencia física</b>	✓ La golpeaban		✓ La lastimaron o golpearon
<b>2011 Violencia física</b>	✓ La golpeaban		✓ La lastimaron, golpearon o aventaron cosas
<b>2016 Violencia física</b>	✓ La golpeaban		✓ La lastimaron, golpearon o aventaron cosas
<b>VIOLENCIA SEXUAL</b>			
<b>2016 Abuso sexual</b>	<ul style="list-style-type: none"> <li>✓ Le tocaron sus partes íntimas o la obligaron a tocar las partes íntimas de otra persona sin su consentimiento</li> <li>✓ La obligaron a mostrar sus partes íntimas y/o a mirar las partes íntimas de otra persona</li> <li>✓ La obligaron a mirar escenas o actos sexuales o pornográficos (fotos, revistas, videos, películas pornográficas)</li> </ul>		
<b>2016 Violación e intento de violación</b>	<ul style="list-style-type: none"> <li>✓ Intentaron forzarla a tener relaciones sexuales</li> <li>✓ La obligaron a tener relaciones sexuales bajo amenazas o usando la fuerza</li> <li>✓ La obligaron a realizar actos sexuales a cambio de dinero o regalos</li> </ul>		
<b>VIOLENCIA EMOCIONAL O PSICOLÓGICA</b>			
<b>2006 Indiferencia/Abandono</b>			<ul style="list-style-type: none"> <li>✓ Le dejaron de hablar</li> <li>✓ La dejaron sola, la abandonaron</li> <li>✓ La descuidaron cuando se enfermó o no le compraron sus medicamentos</li> <li>✓ No la apoyaron o ayudaron cuando lo necesitaba</li> </ul>
<b>2011 Indiferencia / Abandono</b>			✓ Le dejaron de hablar

TIPO/CLASE DE VIOLENCIA	En la familia de origen	Atención obstétrica Mujeres de 15 a 49 años con último parto entre 2011 y 2016	Mujeres de 60 años y más (Todas las mujeres de 60 años y más)
PERÍODO DE REFERENCIA	Hasta antes de cumplir... (13 años en 2006 y 2011 / 15 años 2016)	Últimos 5 años	A lo largo de la vida (2011) Últimos 12 meses (2016)
			<ul style="list-style-type: none"> <li>✓ La dejaron sola o la abandonaron</li> <li>✓ La descuidaron cuando se enfermó o no le compraron sus medicamentos</li> <li>✓ Se negaron a ayudarla cuando lo necesitaba</li> </ul>
2016 Indiferencia/Abandono			<ul style="list-style-type: none"> <li>✓ Le dejaron de hablar</li> <li>✓ La dejaron sola o la abandonaron</li> <li>✓ La descuidaron cuando se enfermó o no le compraron sus medicamentos</li> <li>✓ Se negaron a ayudarla cuando lo necesitaba</li> </ul>
2006 Degradación emocional	✓ La insultaban u ofendían		<ul style="list-style-type: none"> <li>✓ Le gritaron, insultaron u ofendieron</li> <li>✓ Le dijeron o la hicieron sentir que es un estorbo</li> <li>✓ Le pidieron que realizara quehaceres que no puede hacer o que le cuestan trabajo</li> </ul>
2011 Degradación emocional	✓ La insultaban u ofendían		<ul style="list-style-type: none"> <li>✓ Le gritaron, insultaron u ofendieron</li> <li>✓ Le dijeron o la hicieron sentir que es un estorbo</li> <li>✓ Le pidieron que realizara quehaceres que le cuestan trabajo</li> </ul>
2016 Degradación emocional	✓ La insultaban u ofendían		<ul style="list-style-type: none"> <li>✓ Le gritaron, insultaron u ofendieron</li> <li>✓ Le dijeron o la hicieron sentir que es un estorbo</li> <li>✓ Le pidieron que realizara quehaceres que le cuestan trabajo</li> </ul>
2006 Amenazas			<ul style="list-style-type: none"> <li>✓ La amenazaron con correrla o sacarla de su casa</li> </ul>
2011 Amenazas			<ul style="list-style-type: none"> <li>✓ La amenazaron con correrla o sacarla de su casa</li> </ul>
2016 Amenazas			<ul style="list-style-type: none"> <li>✓ La amenazaron con correrla o sacarla de la casa</li> </ul>
<b>VIOLENCIA ECONÓMICA Y PATRIMONIAL</b>			
2006 Despojo y coerción			<ul style="list-style-type: none"> <li>✓ Le quitaron su dinero o alguna pertenencia</li> </ul>
2006 Control o chantaje económico			<ul style="list-style-type: none"> <li>✓ Dejaron de darle dinero</li> </ul>
2011 Control o chantaje económico			<ul style="list-style-type: none"> <li>✓ Dejaron de darle dinero</li> </ul>
2016 Control o chantaje económico			<ul style="list-style-type: none"> <li>✓ Dejaron de darle dinero</li> </ul>
<b>MALTRATO DURANTE LA ATENCIÓN OBSTÉTRICA 2016</b>			
		<ul style="list-style-type: none"> <li>✓ La obligaron a permanecer en una posición incómoda o molesta</li> <li>✓ Le gritaron o la regañaron</li> <li>✓ Le dijeron cosas ofensivas o humillantes</li> <li>✓ La ignoraron cuando preguntó cosas sobre su parto o sobre su bebé</li> <li>✓ Se negaron a anestesiarla o a aplicarle un bloqueo para disminuir el dolor, sin darle explicaciones</li> <li>✓ Se tardaron mucho tiempo en atenderla porque le dijeron que estaba gritando o quejándose mucho</li> </ul>	

TIPO/CLASE DE VIOLENCIA	En la familia de origen	Atención obstétrica Mujeres de 15 a 49 años con último parto entre 2011 y 2016	Mujeres de 60 años y más (Todas las mujeres de 60 años y más)
PERÍODO DE REFERENCIA	Hasta antes de cumplir... (13 años en 2006 y 2011 / 15 años 2016)	Últimos 5 años	A lo largo de la vida (2011) Últimos 12 meses (2016)
		<ul style="list-style-type: none"> <li>✓ Le colocaron algún método anticonceptivo o la operaron o esterilizaron sin su consentimiento</li> <li>✓ La presionaron para que usted aceptara que le pusieran un dispositivo o la operaran para ya no tener hijos</li> <li>✓ La obligaron o la amenazaron para que firmara algún papel sin informarle qué o para qué era</li> <li>✓ Le impidieron ver, cargar o amamantar a su bebé durante más de 5 horas, sin causa alguna o sin que le informaran la causa de la tardanza</li> <li>✓ No le informaron de manera que pudiera comprender por qué era necesario hacer la cesárea</li> <li>✓ No le pidieron su autorización para que le realizaran la cesárea</li> </ul>	

# Bibliografía

- **BRONFENBRENNER, Urie.** *La ecología del desarrollo humano*. 1987. Barcelona. Paidós Ibérica.
- **BROWNMILLER, Susan.** *Against Our Will: Men, Woman and Rape*. 1976. New York. Random House.
- **CASTRO, Roberto y F. Riquer. (2003).** “La investigación sobre violencia contra las mujeres en América Latina: entre el empirismo ciego y la teoría sin datos” en Cuadernos de Saúde Pública. Brasil. Vol. 19, núm. 1. pp. 135-146.
- **CONACULTA-INAH.** *Diario de Campo*. Suplemento no. 40. Noviembre / Diciembre 2015. Edit. Vicente Camacho. México.
- **Connell, RW. (2001).** “Understanding men: gender sociology and the new international research on masculinities”. *Social Thought and Research*, vol. 24 nos 1-2, 13-31.
- **Connell, RW. (2001).** “Masculinities and men's health”. In Bettina Baron and Helga Kotthoff, ed., *Gender in Interaction*. Amsterdam, John Benjamins, 139-152.
- **CORSI, Jorge.** *La violencia hacia la mujer en el contexto doméstico*. Documentación de apoyo. Fundación Mujeres. [En línea]: <<http://tiva.es/articulos/www.corsi.com.ar.pdf>>
- **CORSI, J.** *Violencia Familiar. Una Mirada Interdisciplinaria Sobre un Grave Problema Social*. 1994. Buenos Aires: Paidós.
- **FASSLER, C.** Violencia doméstica. Algunas reflexiones. En: *Frente al Silencio. Testimonios de la Violencia en Latinoamérica* (G. Araujo, O. Desatnik & L. Fernández, org.). 1999. CDMX. Universidad Autónoma Metropolitana-Xochimilco.
- **GARBARINO, J. (1985).** *Adolescent development: An ecological perspective*. Colombus, Ohio. Charles E. Merrill.
- **GARBARINO J. y A. Crouter. (1978).** *Defining the community context for parentchild relations: The correlates of child maltreatment*. *Child Development*, 49 (3), 604-16.
- **GIDDENS, Anthony. (2009).** *Sociología*, Alianza editorial, Madrid.
- **H. Congreso de la Unión.** *Ley General de Acceso de las Mujeres a una Vida Libre de Violencia*. [En línea]: <[http://www.diputados.gob.mx/LeyesBiblio/pdf/LGAMVLV\\_220617.pdf](http://www.diputados.gob.mx/LeyesBiblio/pdf/LGAMVLV_220617.pdf)>

- **H. Congreso de la Unión.** *Ley General para la Igualdad entre Mujeres y Hombres.* [En línea]: <[http://www.diputados.gob.mx/LeyesBiblio/pdf/LGIMH\\_240316.pdf](http://www.diputados.gob.mx/LeyesBiblio/pdf/LGIMH_240316.pdf)>
- **HEISE L., ELLSBERG M., GOTTEMOELLER M.** *Ending violence against women.* Report No.: Series L No. 11. Baltimore: Johns Hopkins University School of Public Health; Population Information Program, 1999.
- **HEISE, L. (1999).** “Violencia contra las mujeres: un marco ecológico integrado”, en *Violencia de género y estrategias de cambio.* Managua, Nicaragua: Proyecto de promoción de políticas de género/GTZ.
- **MAQUIEIRA, Virginia y Cristina Sánchez. (1990).** *Violencia y sociedad patriarcal.* Madrid. Ed. Pablo Iglesias.
- **MIGUEL Álvarez, Ana de. (2003).** “El movimiento feminista y la construcción de marcos de interpretación: el caso de la violencia contra las mujeres” en *Revista Internacional de Sociología –RIS–*, nº 35, Mayo-Agosto, pp. 127-150.
- **MUCHEMMBLED, Robert. (2010).** *Una historia de la violencia.* Madrid. Paidós.
- **OEA. (1994).** *Convención Interamericana para prevenir, sancionar y erradicar la violencia contra la mujer, Convención de Belém do Pará.* Belem do Pará, Brasil. [En línea]: <<http://www.oas.org/es/mesecvi/docs/BelemDoPara-ESPANOL.pdf>>
- **OMS. (2001).** *Dando prioridad a las mujeres: recomendaciones éticas y de seguridad para la investigación sobre la violencia doméstica contra las mujeres.* Ginebra, Suiza. [En línea]: <[http://apps.who.int/iris/bitstream/10665/70445/1/WHO\\_FCH\\_GWH\\_01.1\\_spa.pdf](http://apps.who.int/iris/bitstream/10665/70445/1/WHO_FCH_GWH_01.1_spa.pdf)>
- **ONU. (1979).** *Convención sobre la Eliminación de todas las Formas de Discriminación contra la Mujer.* [En línea]: <<http://www.un.org/womenwatch/daw/cedaw/text/sconvention.htm>>
- **ONU. (1992).** *Recomendación general 19,* Comité para la Eliminación de la Discriminación contra la Mujer. 11° período de sesiones, 1992. U.N. Doc. HRI\GEN\1\Rev.1 at 84 (1994). [En línea]: <<https://documents-dds-ny.un.org/doc/UNDOC/GEN/G94/180/29/PDF/G9418029.pdf?OpenElement>>
- **ONU. (1993).** *Declaración sobre la eliminación de la violencia contra la mujer. Resolución de la Asamblea General 48/104* del 20 de diciembre de 1993. [En línea]: <<http://www.cijc.org/actividades/SeminarioAntiguaGuatemala/Documents/Resoluci%C3%B3n%2048-104%20ONU%201993.pdf>>
- **ONU. (1995).** *Declaración y Plataforma de Acción de Beijing.* IV Conferencia Mundial sobre la Mujer. Beijing del 4 al 15 de septiembre de 1995. [En línea]: <<http://www.un.org/womenwatch/daw/beijing/pdf/BDPfA%20S.pdf>>

- **ONU. (2006).** *Estudio a fondo sobre todas las formas de violencia contra la mujer. Informe del Secretario General.* A/61/122/Add.1. Sexagésimo primer periodo de sesiones. [En línea]: <<http://www.ceipaz.org/images/contenido/Estudio%20a%20fondo%20sobre%20todas%20las%20formas%20de%20violencia%20contra%20la%20mujer.pdf>>
- **ONU. (2011).** Consejo Económico y Social. *Informe de los Amigos de la Presidencia de la Comisión de Estadística de las Naciones Unidas sobre los indicadores de la violencia contra la mujer.* Nota del Secretario General. E/CN.3/2011/5. [En línea]: <<https://unstats.un.org/unsd/statcom/doc11/2011-5-FOC-GenderStats-S.pdf>>
- **ONU. (2014).** *Guidelines for Producing Statistics on Violence against Women— Statistical Surveys.* Department of Economic and Social Affairs Statistics Division. New York. [En línea]: <[https://unstats.un.org/unsd/gender/docs/guidelines\\_statistics\\_vaw.pdf](https://unstats.un.org/unsd/gender/docs/guidelines_statistics_vaw.pdf)>
- **OPS-OMS. (2002).** *Informe mundial sobre la violencia y la salud: resumen.* Washington, D.C [En línea]: <[http://www.who.int/violence\\_injury\\_prevention/violence/world\\_report/es/summary\\_es.pdf](http://www.who.int/violence_injury_prevention/violence/world_report/es/summary_es.pdf)>
- **TOLAN Patrick and Nancy Guerra. (1994).** *What Works in Reducing Adolescent Violence: An Empirical Review of the Field.* Institute of Behavioral Science, University of Colorado. [En línea]: <http://citeseerx.ist.psu.edu/viewdoc/download?doi=10.1.1.182.9426&rep=rep1&type=pdf>